



Инструкция по установке и эксплуатации

Электрокаменки для сауны Ewald Lang S и SE 33

ОФИЦИАЛЬНЫЙ
ПРЕДСТАВИТЕЛЬ В РОССИИ
КОНТАКТ ПЛЮС

СЕРВИСНЫЙ ОТДЕЛ
SERVICE@CONTACTPLUS.RU
+7 499 504-88-48 (23)



Уважаемый клиент!

Вы приобрели высококачественное оборудование, сделанное в Германии. Внимательно ознакомьтесь с инструкцией и сохраните ее на будущее. Желаем приятного отдыха и легкого пара!

Используйте по назначению

Эта печь, в комбинации с правильно подобранным пультом управления, предназначена только для нагрева сауны. Любое другое использование запрещено. Соблюдайте правила, указанные в этой инструкции. За отклонение от правил, несанкционированные изменения и вызванный этим ущерб производитель ответственности не несет. Ответственность полностью ложиться на нарушителя.

1. Общая информация

Первое включение

При первом включении от печи может появиться легкий запах. Проветрите парилку перед последующим запуском.

Шум

Нагревательные элементы и металлические части печи могут создавать шум из-за расширения материала при нагревании и охлаждении. Случайные хлопки могут быть вызваны камнями, трескающимися из-за жары.

Корпус печи

Элементы корпуса печи из хромированной стали закрыты защитной пленкой. Обязательно удалите пленку перед использованием. Остатки пленки можно удалить хлопковой тканью, смоченной в растворителе.

Для корпусов печей, покрытых эмалью, справедливо следующее. Эмаль — это созданное в промышленных условиях естественное изделие, которое может менять цвет и приобретать пигментацию в процессе изготовления. Это не является дефектом.

Очистку корпуса можно производить бытовыми чистящими средствами. Известковый налет необходимо удалять специально предназначенными для этого средствами.

Утилизация

Оборудование, которое больше не будет использоваться, необходимо утилизировать, согласно местным правилам. Не выбрасывайте вместе с обычными бытовыми отходами.

2. Безопасность



Неправильная установка может стать причиной пожара. Пожалуйста, внимательно прочтите эту информацию.

Устройство не предназначено для использования лицами с ограниченными физическими или умственными способностями. А также людьми с недостатком опыта или знаний, если они не находятся под наблюдением ответственных лиц. Присматривайте за детьми.

Интерьер парилки должен быть выполнен из подходящего материала с низким содержанием смол.

Запрещается устанавливать электрокаменку на пол из горючего материала, например дерева или пластика. Подходящее покрытие — керамическая плитка или аналогичный материал.

Для управления каменкой следует использовать подходящий пульт управления. Мы рекомендуем бренд Fasel. Пульт управления и температурные датчики следует установить согласно инструкции к пульту.

В сауне можно использовать только одну печь. Если система нагрева парилки состоит не только из печи, она должна быть спроектирована таким образом, чтобы печь можно было контролировать общими средствами управления и защиты.

Светильник для сауны должен быть защищен от брызг. Он устанавливается напротив печи в диапазоне температур до 100 °C.

Электрокаменка не предназначена для установки в нише, под лавкой или под покатой крышей.

Минимальная рекомендуемая высота внутри парилки 1,9 метров.



Перед включением проверьте печь не лежит ли на ней что-то, например полотенце. Накрытие печи или неправильное заполнение отсека для камней может вызвать пожар.

Не включайте электрокаменку без камней.

Подходящий камень для печи — диабаз. Камни из пористой керамики или мягкого мыльного камня использовать запрещено.

Не включайте электрокаменку с закрытой приточной вентиляцией.

Для поддавания на каменку нужно использовать обычную водопроводную воду питьевого качества.

Использование воды с содержанием гумуса или хлора запрещено.

При использовании ароматов, это должны быть составы, специально предназначенные для этой цели, например ароматы Camylle. Соблюдайте дозировку.

Любое попадание соли на камни и печь — поддавание на камни морской водой, укладка соляных брикетов на печь, а так же использование соли в любой другой форме применительно к печи — ведет к отмене любых гарантийных обязательств и снимает с продавца и изготовителя ответственность за последствия.

Ковш для поддавания должен быть не более 0,2 литра. Поддавайте столько воды, чтобы она успевала испаряться. Не лейте слишком много воды разом. Опасайтесь ожогов.



Никогда не лейте на каменку алкоголь или эфирные масла



Поддавайте воду только на отсек с камнями и больше ни на какие другие части печи.



Не прикасайтесь к горячей печи во время работы. Опасайтесь ожогов.

3. Обслуживание

Камни для печи — продукт природного происхождения. Из-за резких перепадов температуры они становятся хрупкими и крошатся. Камни в печи необходимо проверять на износ не реже одного раза в год. При коммерческом использовании, лучше делать это чаще, по мере необходимости. При соответствующем износе камни для сауны необходимо заменить и тщательно очистить отсек для камней. Камни для сауны размером менее 5 см необходимо удалить.

Следите за тем, чтобы отверстия приточной вентиляции были свободны. Они могут легко забиться пылью. Это ограничивает конвекцию воздуха электрокаменкой и может вызвать перегрев и пожар.

Соответствующий специалист должен периодически проверять нагревательные элементы и электрические соединения.

Перед началом любого обслуживания электрокаменка всегда должна быть отключена от сети специалистом.

Допускается использование только оригинальных запасных частей.

Внимание! При очистке деталей с острыми краями, соблюдайте осторожность и примите защитные меры.

4. Установка

1. Распакуйте печь и удалите защитную пленку.
2. Печь необходимо установить перед выходом приточной вентиляции.
3. Минимальное расстояние между печью и боковой стеной, полками и прочими горючими объектами 7 см.
4. Печь необходимо закрепить во избежание скольжения и опрокидывания.
5. При установке защитного ограждения, оно должно быть не ниже установленной печи.
6. Минимальное расстояние от верхнего края каменки до потолка 115 см.
7. Перед использованием заполните электрокаменку камнями. Камни для сауны необходимо предварительно помыть и высушить. Укладывайте камни неплотно, чтобы обеспечить конвекционный воздушный поток. Уложите сначала большие камни, а затем маленькие. Не складывайте камни в высокую кладку.
8. Установите температурный датчик на стене сауны над серединой электрокаменки и в 15 см ниже потолка. Также руководствуйтесь инструкцией к пульту управления.
9. Выполните электрические подключения к пульту управления.
10. Электрокаменку с дистанционным управлением разрешается использовать только с подходящим защитным ограждением.
11. В каждой кабине сауны должна быть предусмотрены приточная и вытяжная вентиляция. Приточная вентиляция всегда должна располагаться за каменкой и примерно в 5-10 см над полом.
12. Выход вытяжной вентиляции располагается по диагонали к печи в нижней части стены сауны. Выходы вентиляции не должны быть закрыты. Минимальные размеры вентиляционных отверстий указаны в таблице на странице 6. Если это готовая кабина — используйте указания изготовителя.

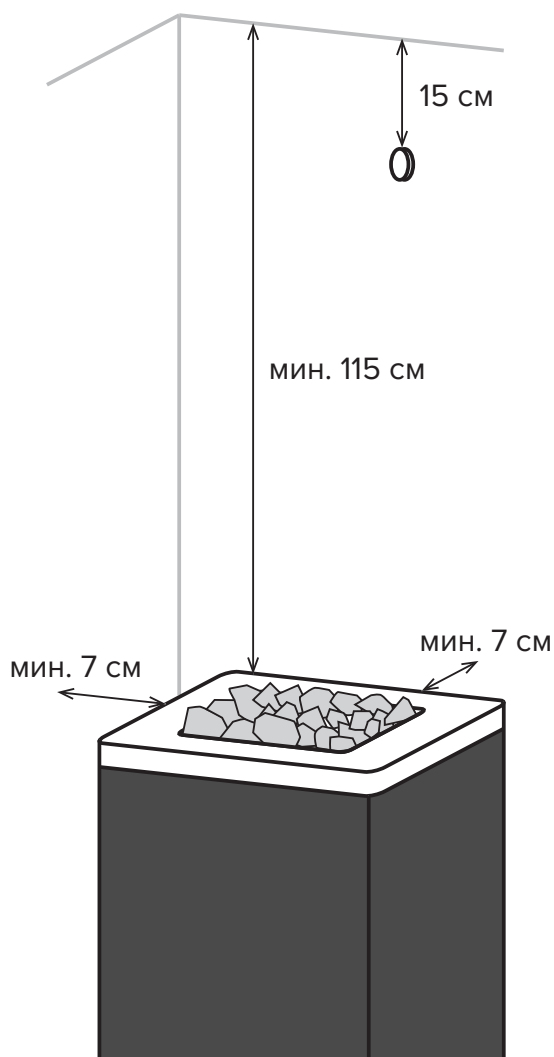

Мощность печи	Минимальные размеры приточного и вытяжного вентиляционных отверстий
4 кВт	24 × 4 см
6 кВт	35 × 4 см
8 кВт	35 × 5 см
9 кВт	38 × 6 см

5. Электрические подключения

Электрокаменка, пульт управления, освещение и прочее оборудование должны подключаться только сертифицированным электриком с соблюдением всех норм, правил, а также инструкций к каменке и пульту управления.

Для подключения к электрокаменке можно использовать только сертифицированные пульты управления, например Fasel. Тепловая мощность электрокаменки и коммутационная способность пульта управления и релейного блока должны соответствовать друг другу

Схема подключения электрокаменки прикреплена к задней панели печи и соответствует данной иллюстрации.

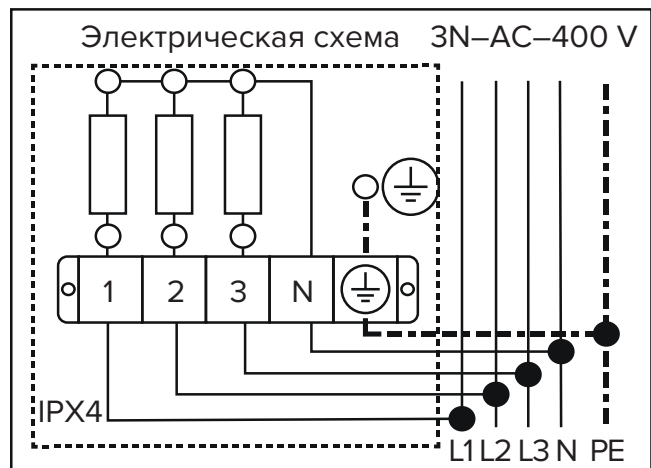

Перед подключением электрокаменки проверьте проводку каждого нагревательного элемента и клеммы подключения на прочность. При необходимости затяните винты. Электропроводка для печи и все электрические соединения должны быть сделаны с помощью кабелей, стойких к температуре не ниже 170 °С. Тип кабеля: РКГМ, ПВКВ, ПРКС. Сечение согласно мощности. Смотрите таблицу на странице 7.

Внимание! Всегда подключайте нулевой провод N.

Почему может выбивать УЗО

Любая электрика в сауне обязательно должна быть защищена двумя устройствами: автоматом (от короткого замыкания) и УЗО (которое спасает человека от удара током при утечке). УЗО должно быть чувствительным — максимум 30 мА.

Внутри современных нагревательных элементов находится оксид магния. Это лучший материал для ТЭНов, но у него есть побочный эффект. Он вытягивает влагу из воздуха, пока печь выключена.

Из-за накопившейся влаги при первом включении (или после долгого простоя) УЗО может выбить. Это не поломка и не брак печи, а обычная физика.

Что делать, если УЗО срабатывает при включении? Нужно просто просушить ТЭНы.

Для этого специалист должен:

1. Временно подключить печь в обход УЗО, но под строгим присмотром!
2. Дать печи поработать около 10 минут.
3. За это время тепло вытеснит всю влагу из ТЭНов.
4. После этого нужно вернуть УЗО в схему — теперь всё будет работать в штатном режиме и без сбоев.

Если электрокаменка не использовалась в течение длительного времени, мы рекомендуем нагревать ее каждые 6 недель, чтобы нагревательные элементы не накапливали влагу.

Если УЗО срабатывает во время ввода в эксплуатацию, необходимо еще раз проверить электрические соединения.

За правильное подключение оборудования сауны несет ответственность электромонтажник. Ответственность производителя исключена.

6. Техническая информация

Характеристики серии S 33 и SE 33

Габариты Ш × Г × В	Напряжение	Мощность	Масса камней	Предохранитель	Кабель подключения
33 × 44 × 70 см	400 В 3N AC	4–9 кВт	10 кг	3 × 16 А	5 × 2,5 мм ²

Подбор мощности печи под габариты помещения

Мощность печи	4 кВт	5 кВт	6 кВт	7 кВт	8 кВт	9 кВт
Объем парилки	4–5 м ³	5–6 м ³	6–8 м ³	7–9 м ³	8–10 м ³	9–12 м ³

8. Эксплуатация

Режим классической финской сауны

Данный режим предполагает температуру 80-95 °С и влажность 4-10 %.

Печь управляется с помощью выносного пульта управления. Следуйте инструкциям производителя пульта.

Установите желаемую температуру сауны на пульте.



Воду на камни нельзя поддавать слишком быстро. Нужно, чтобы она полностью испарилась. Поливайте водой только камни и больше ничего.

Используйте только специальные составы для ароматизации, например, Camulle.

В случае нарушения данной инструкции любая ответственность производителя исключается и гарантийные обязательства аннулируются. При установке и эксплуатации пульта управления, соблюдайте инструкцию к соответствующему оборудованию.