

# Sauna i1313



Layout 1  
Configuration 1  
Монтажная схема 1  
Układ nr 1

Det här är två exempel på montering av rummet. Det är layout 1 som visas i monteringsanvisningen. Siffrorna visar i vilken ordning väggarna skall monteras. Väggarna på layouten är även märkta med materialet. G= glas, W= Träpanel, D= Glasdörr.

Shown here are two examples of how to assemble the room. These assembly and installation instructions describe the procedure for assembling Layout 1. The numbers indicate the order in which the walls are to be assembled. The layout diagrams use the following codes to indicate materials/components: G= glass, W= wooden panelling, D= glass door.

Dies sind zwei Beispiele für die Montage der Kabine. Die Montageanleitung bezieht sich auf Layout 1. Die Ziffern beziehen sich auf die Reihenfolge, in der die Wände zu montieren sind. Die Buchstaben bezeichnen das jeweilige Wandmaterial G= Glas, W= Holzvertäfelung, D= Glastür.

Voici deux exemples de montage de la cabine. C'est la configuration 1 qui est illustrée par les instructions de montage. Les chiffres indiquent l'ordre de montage des cloisons. Sur l'illustration, les cloisons portent également une lettre désignant le matériau. G = verre, W = panneau de bois, D = porte vitrée.

Два примера монтажа комнаты. Это монтажная схема 1, показанная в инструкции по монтажу. Цифрами показан порядок монтажа стен. Стенки на монтажной схеме отмечены вместе с материалом. G= стекло, W= деревянная панель, D= стеклянная дверь.

Są tu pokazane dwa przykłady aranżacji kabiny. Poniższa instrukcja montażu i instalacji opisuje procedurę dla schematu nr 1. Cyfry wskazują kolejność w jakiej ścianki mają być montowane. Na schematach są zastosowane następujące kody wskazujące materiały/moduły: G= szyba, W= panel drewniany, D= drzwi szklane.

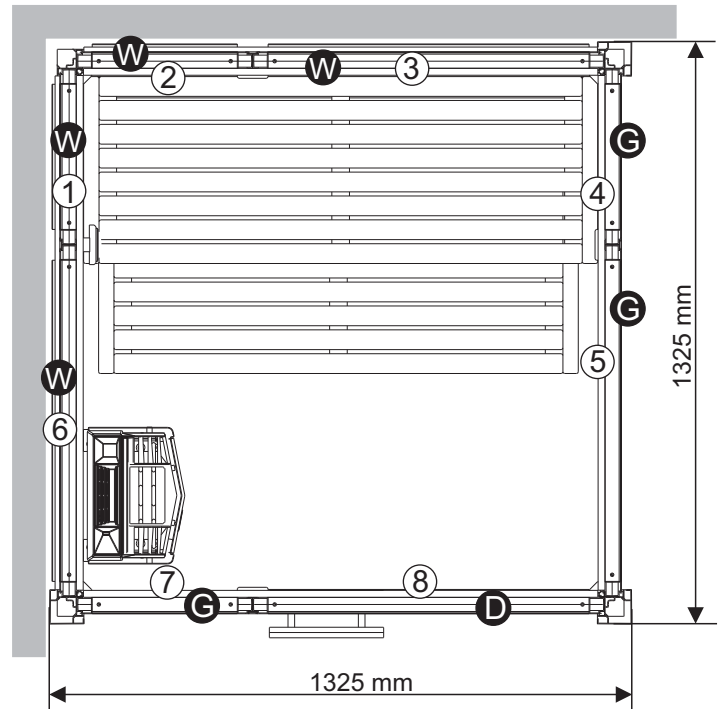

Min. 100 mm - Vid montering  
Min. 100 mm - During assembly/installation  
Mind. 100 mm - Bei Montage  
Mini. 100 mm - Lors du montage  
Мин. 100 мм - При монтаже  
Min. 100 mm - Podczas montażu/instalacji

Layout 2  
Configuration 2  
Монтажная схема 2  
Układ nr 2

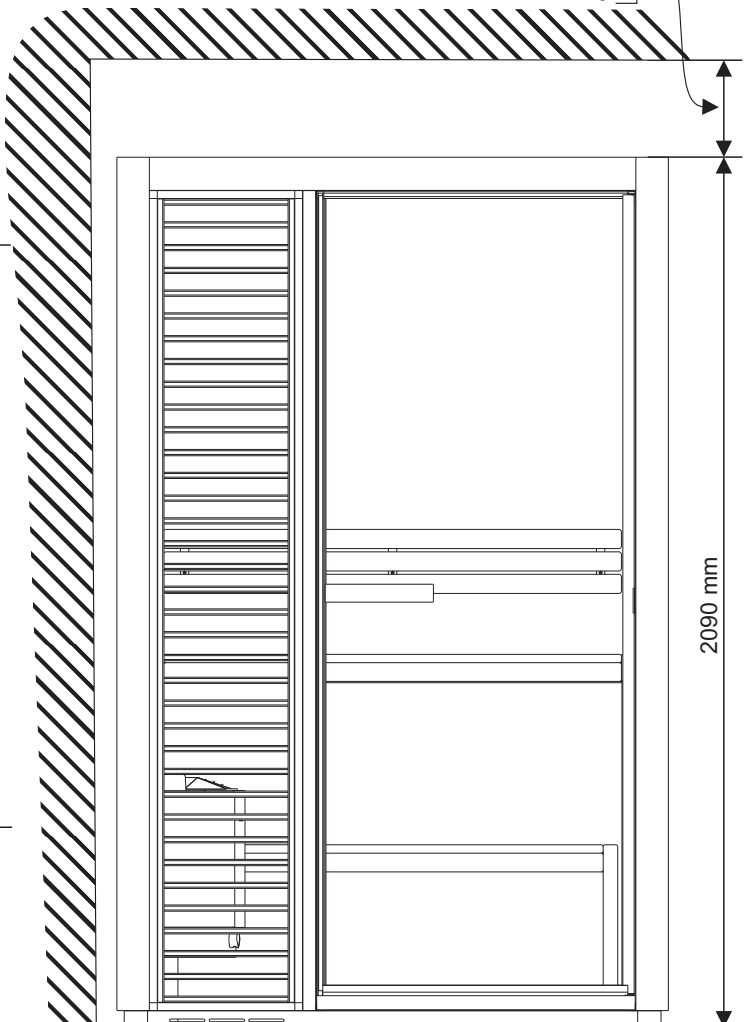
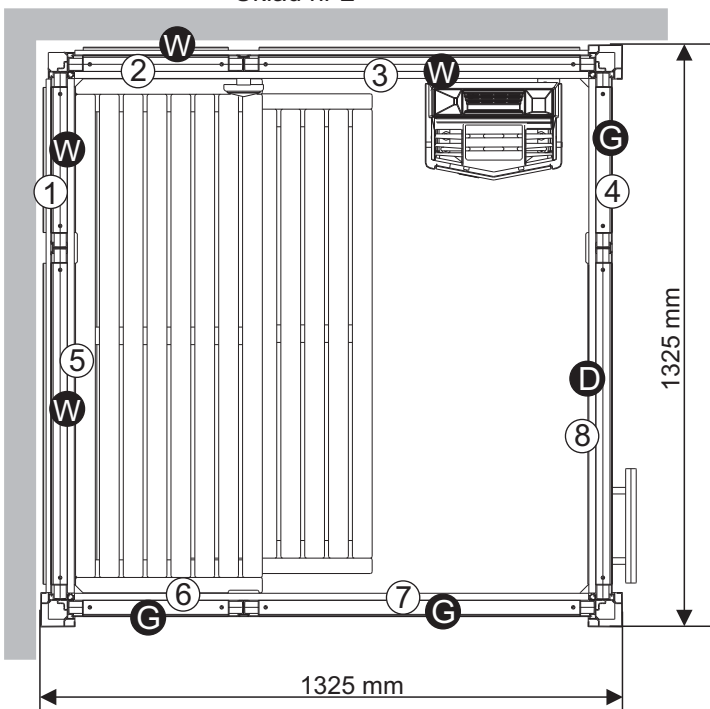

Beskrivning av de olika väggtyperna  
 Description of different types of wall construction  
 Beschreibung der einzelnen Wandtypen  
 Description des différents types de cloison  
 Описание различных типов стенок  
 Opis różnych modułów ścianek

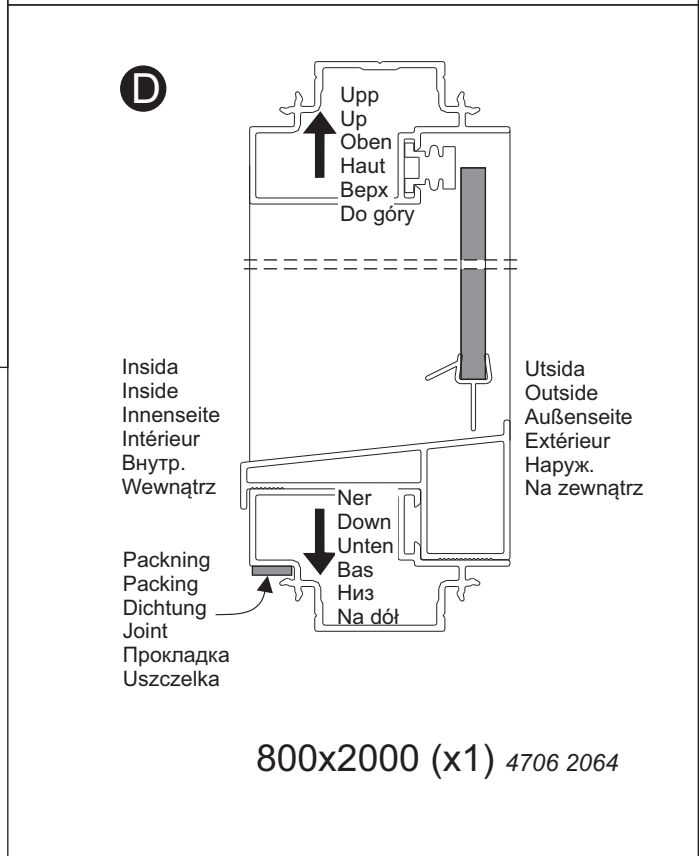
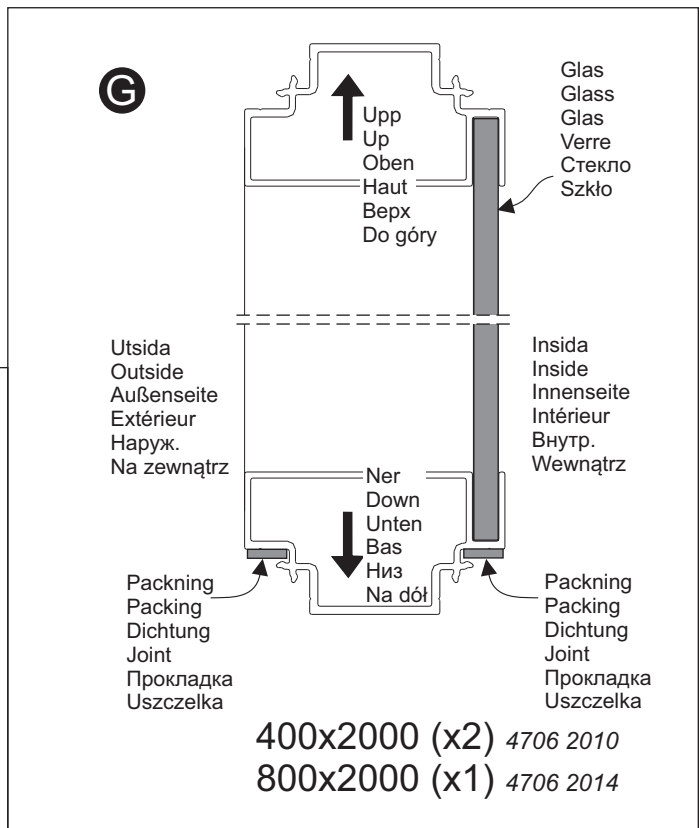
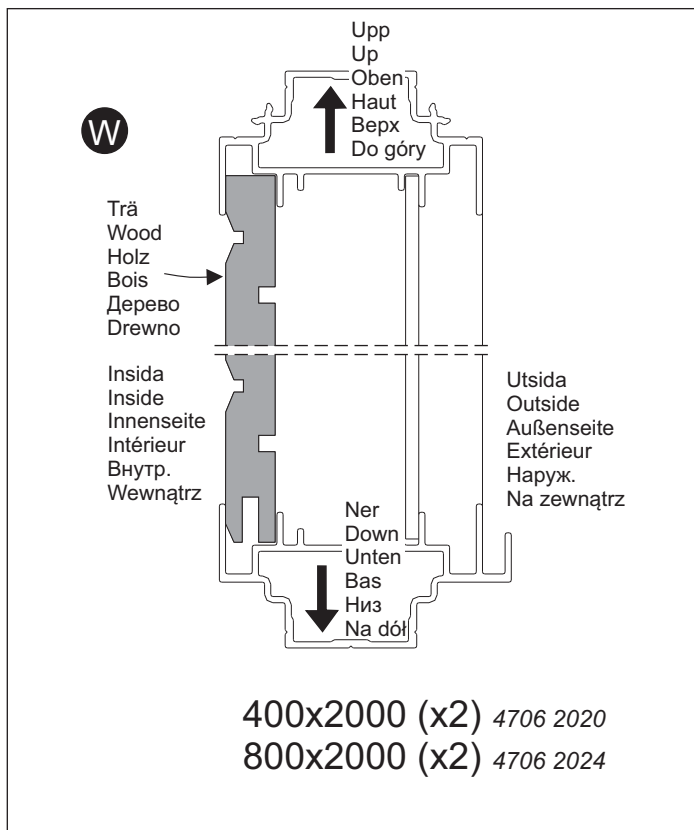

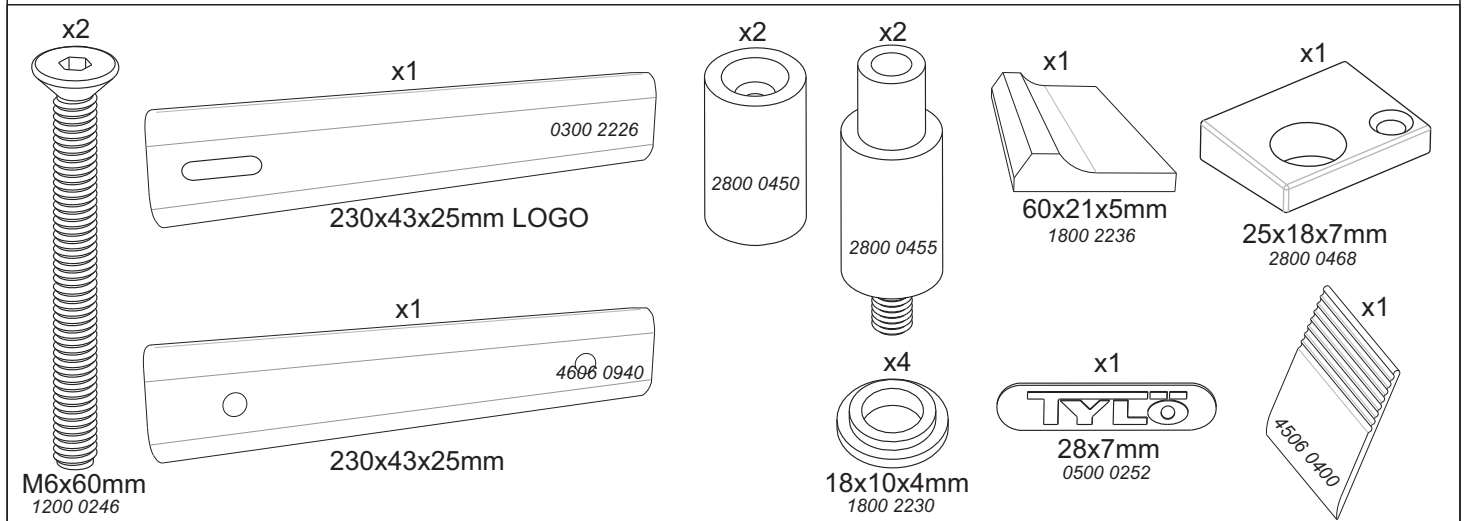
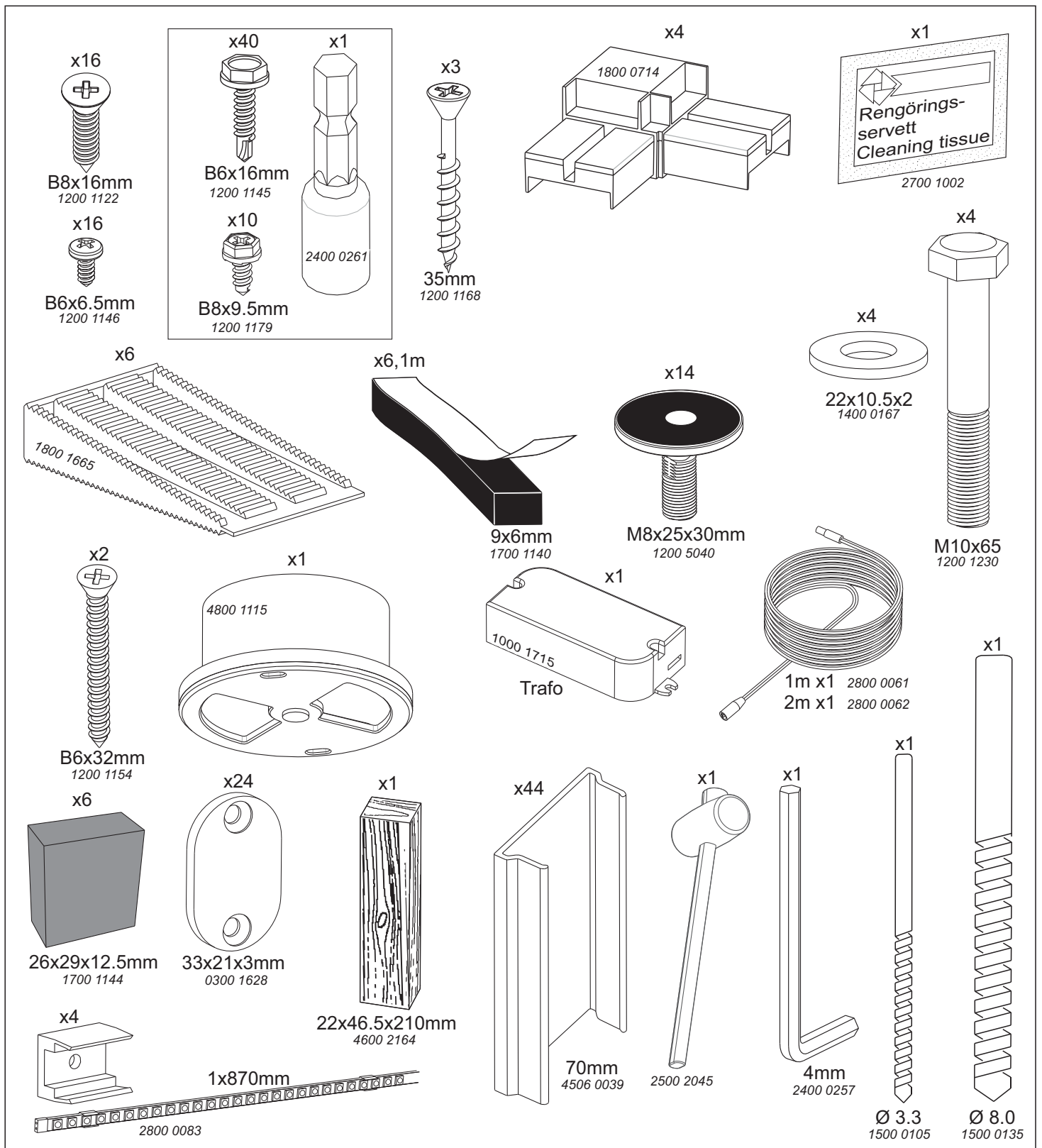

Profiler  
 Profiles  
 Profile  
 Perfilés  
 Рейки  
 Profile

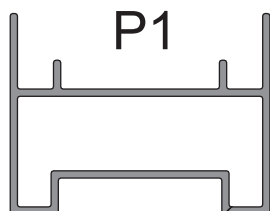

**P1**  
 1x1177mm Vent 4506 0087  
 3x1177mm 4506 0086

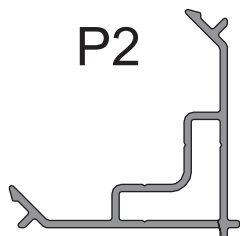

**P2**  
 4x1930mm 4506 0060

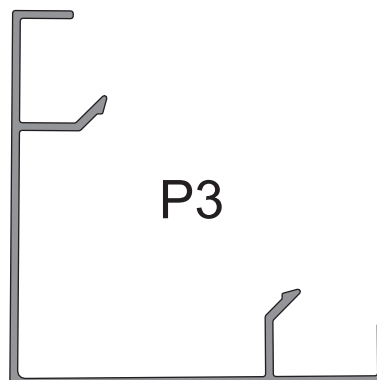

**P3**  
 3x2048mm  
 ● 4506 0181  
 ● 4506 0179  
 ○ 4506 0180



**P4**  
 2x1168mm  
 ● 4506 0196  
 ● 4506 0236  
 ○ 4506 0195



**P5**  
 3x1168mm 4506 0046  
 1x1949mm 4506 0055  
 3x1968mm 4506 0050



**P6**  
 4x1170mm 4506 0144

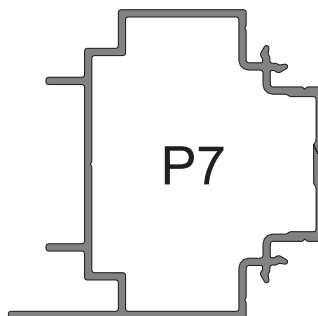

**P7**  
 2x1229mm 4506 0260

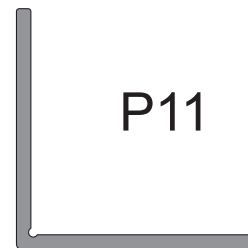

**P11**  
 1x1168mm 4502 1344



**P8**  
 2x787mm 4606 0635  
 2x1128mm 4606 0636  
 2x1984mm 4606 0638



**P9**  
 2x1918mm 4606 0644

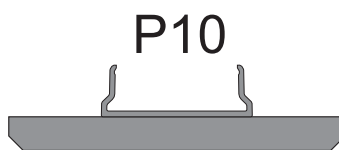

**P10**  
 1x787mm 4607 0542  
 2x1128mm 4607 0543  
 1x1156mm 4607 0541  
 1x1984mm 4606 0642

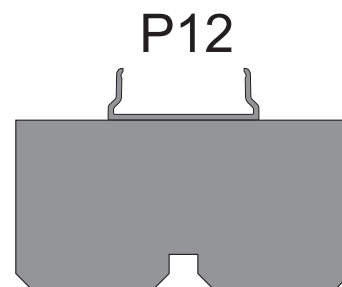

**P12**  
 2x790mm 4800 5735

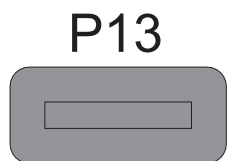

**P13**  
 2x1114mm 4606 0562

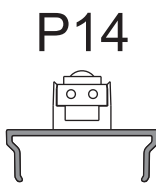

**P14**  
 1x885mm 4800 5774

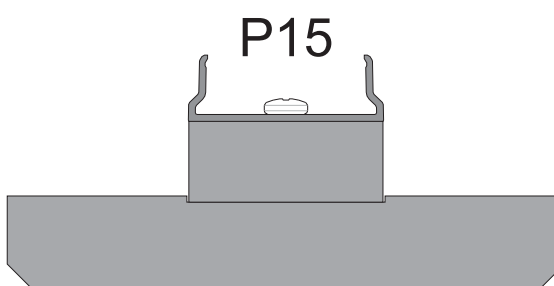

**P15**  
 1x1127mm 4800 5768

Grejer bra att ha  
Useful tools, etc.  
Praktische Hilfsmittel  
Matériel utile  
Что может пригодиться  
Przydatne narzędzia, itp.

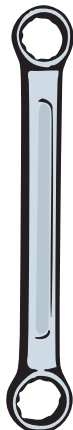
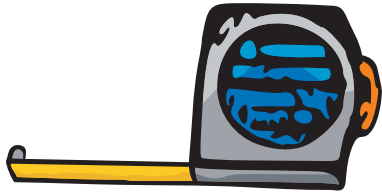

17mm



**1** Montering av golvram  
 Assembling the floor frame  
 Montage des Bodenrahmens  
 Montage du cadre de sol  
 Монтаж рамы пола  
 Montaż ramy podłogowej

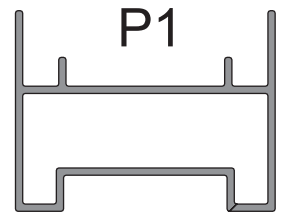

Layout 1  
 Configuration 1  
 Монтажная схема 1  
 Układ nr 1

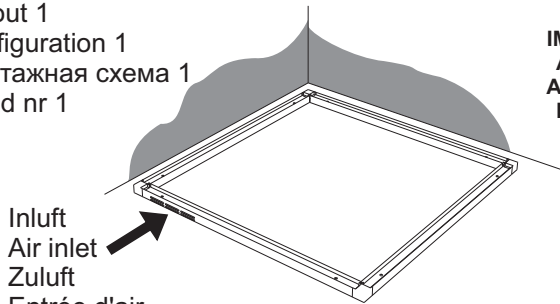

**OBS!**  
**IMPORTANT!**  
**ACHTUNG!**  
**ATTENTION!**  
**Внимание!**  
**UWAGA!**

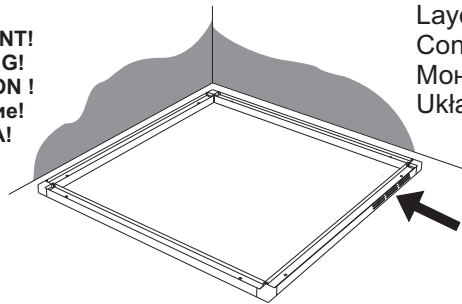

Layout 2  
 Configuration 2  
 Монтажная схема 2  
 Układ nr 2

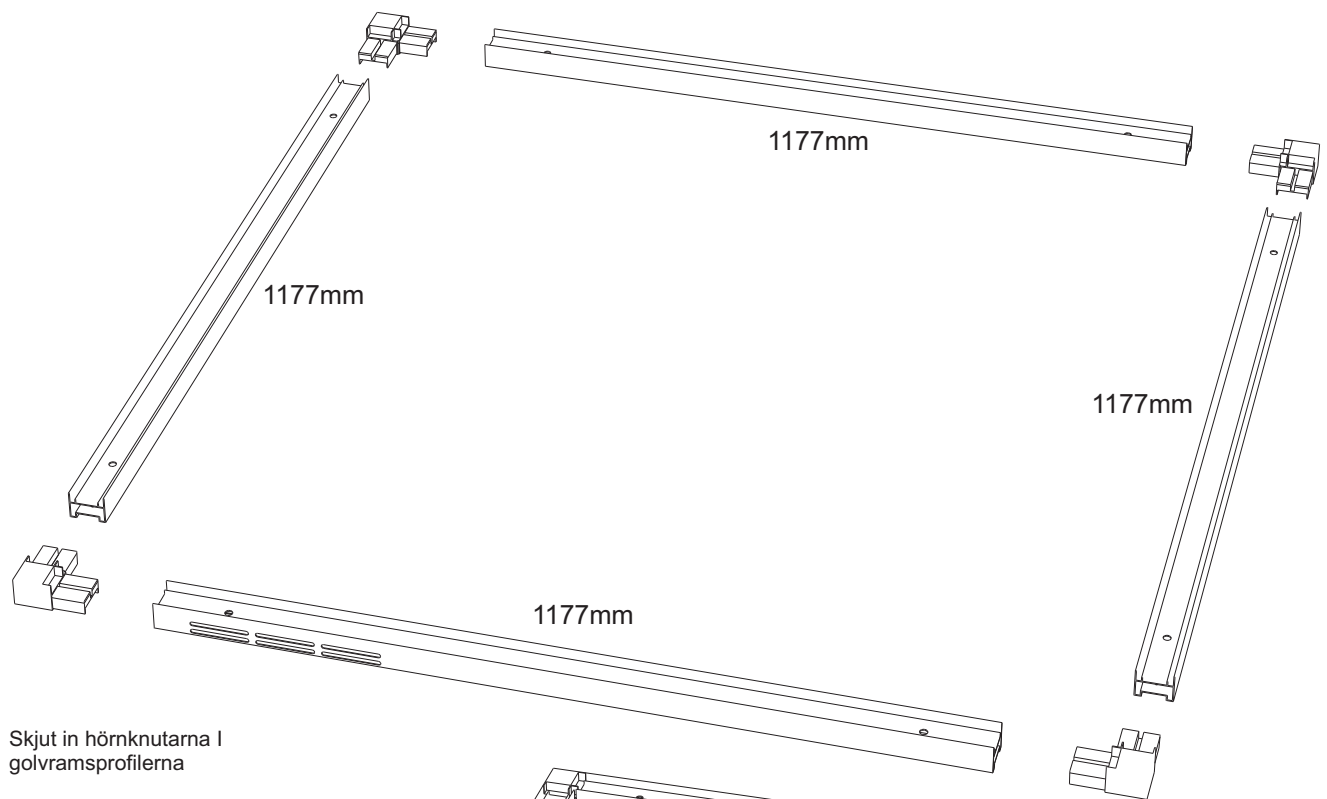

Skjut in hörnknutarna i golvramsprofilerna

Push the corner joints into place in the profiles for the floor frame.

Eck- und T-Verbindungen in die Bodenrahmenprofile einstecken

Engager les éléments d'angle dans les profilés du cadre de sol

Задвиньте внутрь угловые связки в рейки рамы пола

Wcisnąć złącza narożne na miejsce w profilach ramy podłogowej.

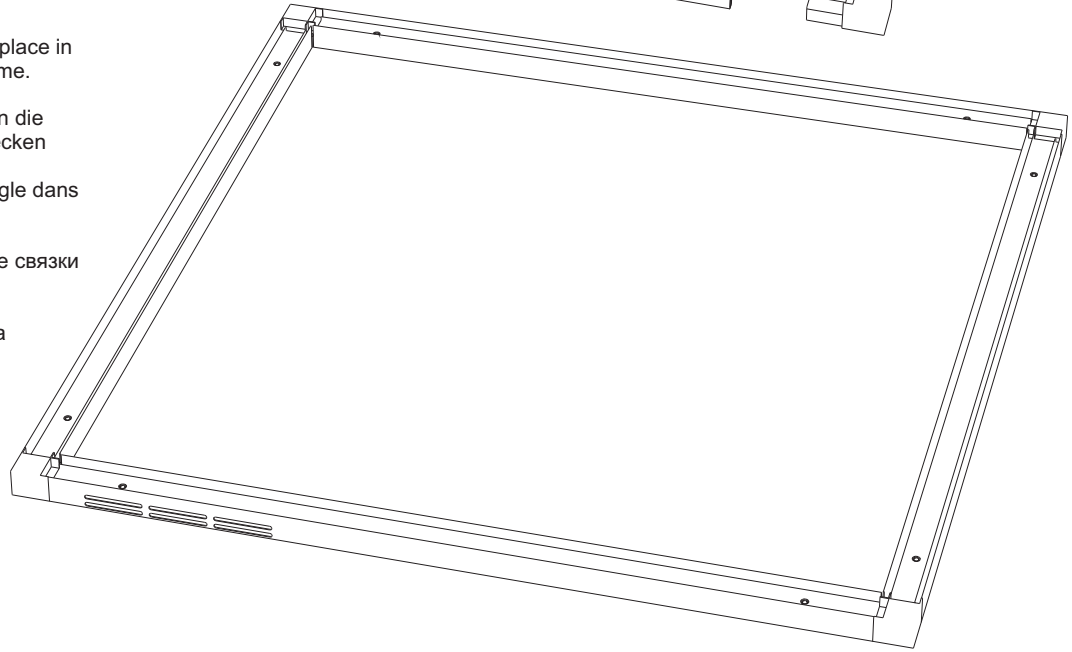



## 2

Vänd golvråmen upp och ned. Banka in hörnknutarna i golvråmsprofilerna så att de säkert går i botten. Skruva fast hörnknutarna och sätt dit ställfötterna. Ställfötterna skruvas i botten.

Turn the floor frame upside down. Tap the corner joints carefully into the floor frame profiles to make sure that they sit all the way in. Secure the corner joints with screws and fit the adjustable feet. Screw the adjustable feet in as far as they will go.

Bodenrahmen wenden. Eck- und T-Verbindungen bis zum Anschlag in die Bodenrahmenprofile einschlagen. Verbindungen festschrauben und Einstellfüße anbringen. Einstellfüße bis zum Anschlag einschrauben.

Retourner à l'envers le cadre de sol. Frapper sur les éléments d'angle pour les faire entrer entièrement dans les profilés du cadre de sol. Visser les éléments d'angle et placer les pieds réglables. Visser à fond les pieds réglables.

Переверните раму пола верхом вниз. Вбейте угловые связи в рейки рамы пола так, чтобы они хорошо вошли в днище. Закрепите угловые связи винтами и установите в них стальные лапки. Регулируемые лапки ввинчиваются в днище.

Odwrócić ramę podłogową do góry nogami. Zamontować złącza narożne w profilach ramy podłogowej, delikatnie je wbijając aż do końca. Przymocować złącza narożne wkętami i zamocować regulowane stopki. Wkręcić regulowane stopki do oporu.

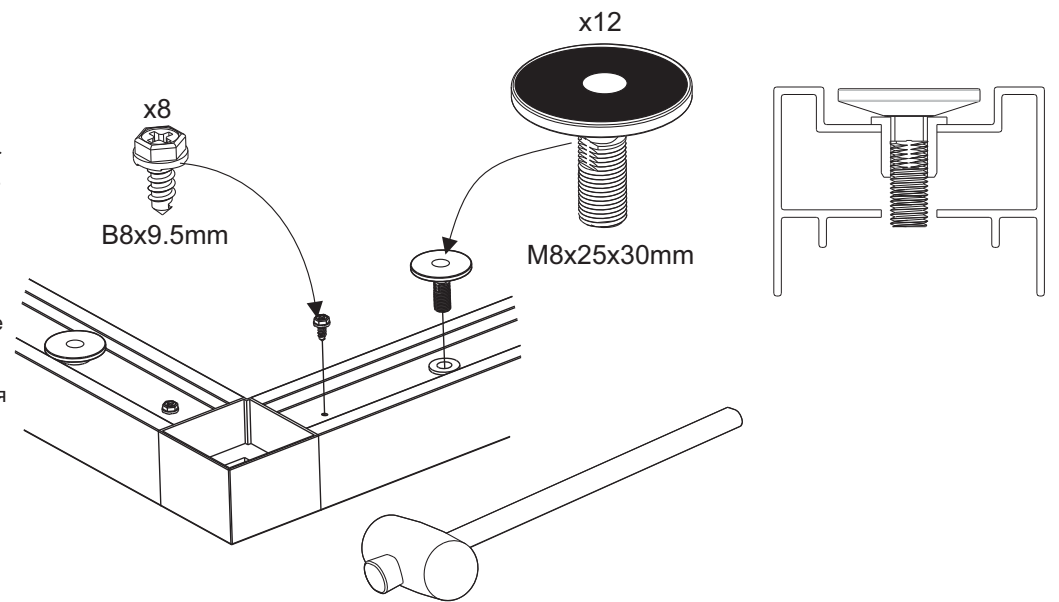
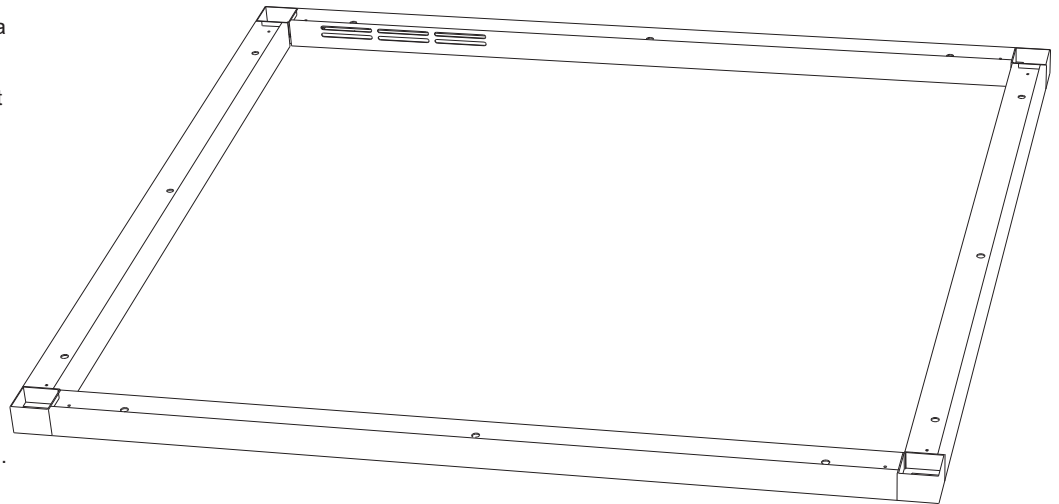

## 3

Vänd tillbaka golvråmen.

Turn the floor frame over so it is once again the right way up.

Bodenrahmen wieder wenden.

Retourner à l'endroit le cadre de sol.

Поверните опять раму пола в правильное положение.

Odwrócić ramę podłogową, aby ponownie była skierowana prawidłową stroną do góry.

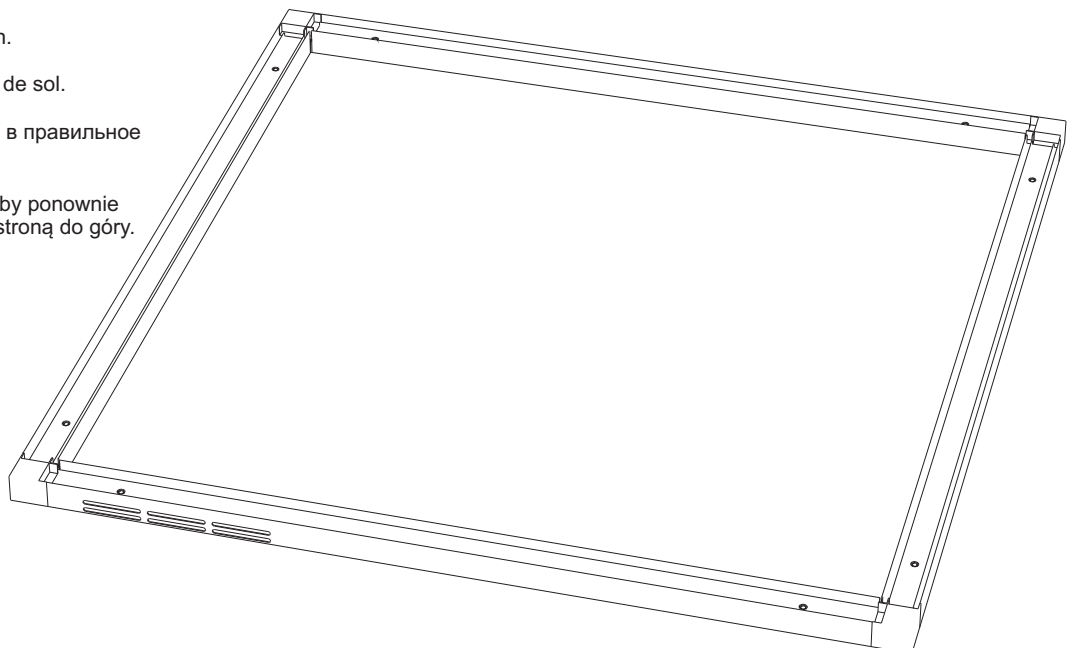



# 4

Placera golvrampen där rummet ska stå. Kontrollera att ramen ligger plant, använd vattenpass. OBS! Det är ett absolut krav att golvrampen ligger plant "i våg" för att slutresultatet ska bli perfekt. Justera ställfötterna med insexnyckeln. Det är viktigt att ställfoten hamnar under ytan där väggarna ska stå.

Move the floor frame to the exact location where the cabinet will stand. Use a spirit level to make sure that the floor frame is completely level on the floor. **IMPORTANT!** For a perfect end result, it is essential that the floor frame is absolutely level. Use the hex key to adjust the adjustable feet. It is important that the top of the thread on the adjustable feet is below the level of the bottom edge of the walls. (See the drawings.)

Bodenrahmen an der gewünschten Stelle positionieren. Auf ebene Lage des Rahmens achten, Wasserwaage verwenden. **ACHTUNG!** Damit ein perfektes Endergebnis gewährleistet ist, muss der Bodenrahmen unbedingt waagrecht liegen. Einstellfüße mit Innensechskantschlüssel einstellen. Die Einstellfüße dürfen nicht über die Auflagefläche für die Wände hinausragen (siehe Abb.).

Placer le cadre de sol à l'emplacement choisi pour la cabine. Vérifier que le cadre est posé à plat, utiliser un niveau à bulle. **ATTENTION !** Il est absolument indispensable que le cadre de sol soit bien horizontal pour que le résultat final soit parfait. Ajuster les pieds réglables à l'aide d'une clé six pans creux. Il est important que le pied réglable soit placé comme indiqué par la figure.

Установите раму пола там, где будет расположена комната. Проверьте, чтобы рама лежала плоско, пользуйтесь нивелиром. **Внимание!** Для достижения оптимального результата, рама пола должна лежать полностью горизонтально. Отрегулируйте регулируемые лапки шестигранником. Важно, чтобы регулируемые лапки опустились под поверхность, на которых будут стоять стенки.

Umieścić ramę podłogową w miejscu, gdzie kabina ma być finalnie zamontowana. Użyć poziomicy do dokładnego wypoziomowania ramy podłogowej względem podłogi. **WAŻNE!** W celu prawidłowego zamontowania kabiny ważne jest, aby rama podłogowa była dokładnie wypoziomowana. Do wyregulowania regulowanych stoppek użyć klucza imbusowego. Bardzo ważne jest, aby górna część gwintu na regulowanej stopce była poniżej poziomu dolnej krawędzi ścianek (patrz rysunki).

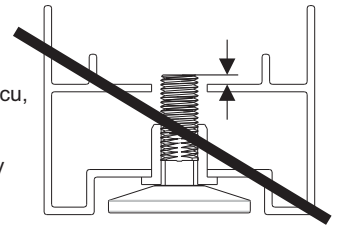
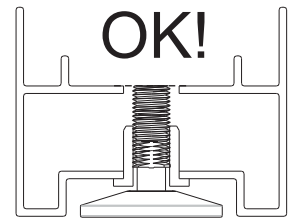
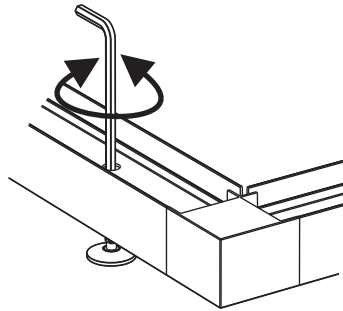
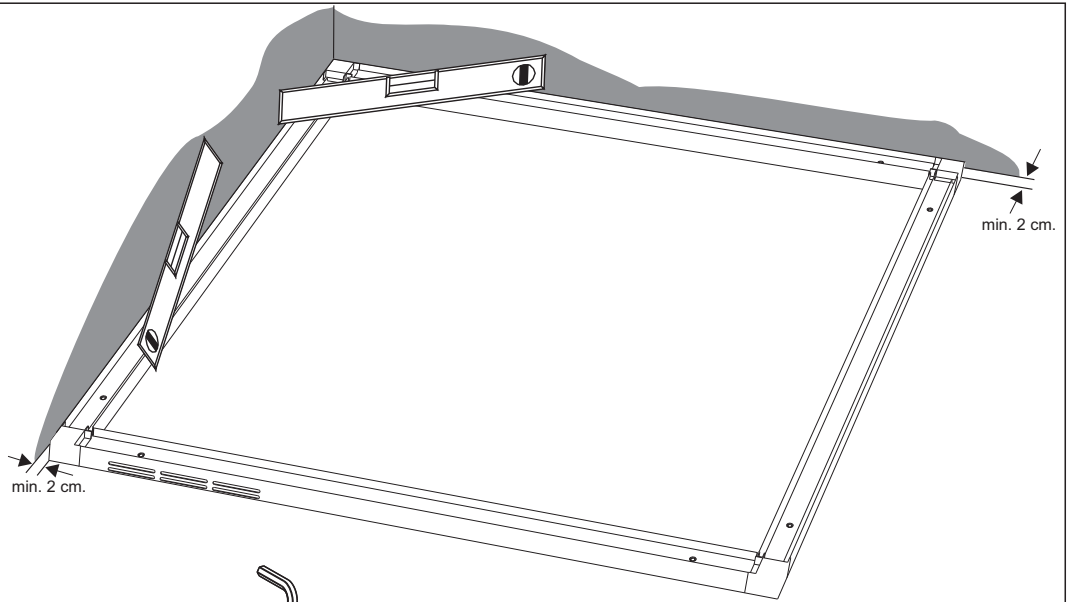

# 5

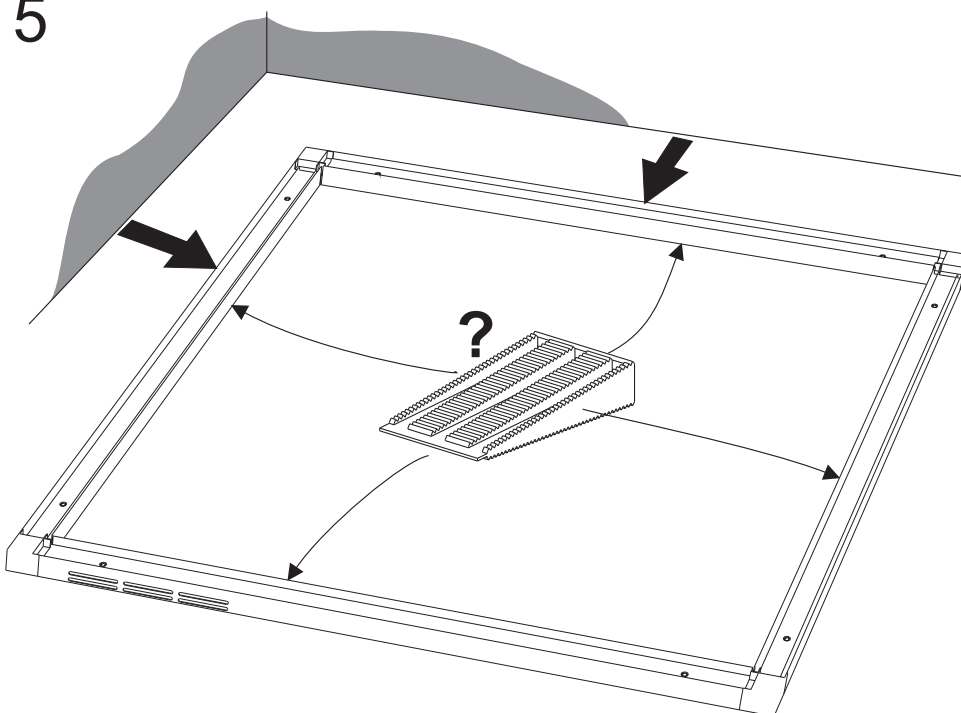

Flytta ut golvrampen om den står nära en vägg för att lätt kunna montera väggarna. Om golvrampen inte är plan när den flyttats, lägg under kilar på de ställen som behöver.

For easier assembly, pull the floor frame out into the room if it is close to a wall. If this results in the floor frame no longer being level, use wedges where needed to level it up.

Den Bodenrahmen gegebenenfalls von der Wand abrücken, um die Montage der Wände zu erleichtern. Bei eventuell auftretenden Unebenheiten Keile unterlegen.

Si le cadre de sol est proche d'un mur, le déplacer afin de pouvoir monter les cloisons. Si le cadre de sol n'est plus d'aplomb après avoir été déplacé, poser des cales aux endroits où c'est nécessaire.

Выдвиньте раму пола, если она стоит рядом со стенкой, чтобы было легче монтировать стенки. Если рама пола не расположена горизонтально при перемещении, подложите клинья там, где это необходимо.

W celu łatwiejszego montażu można ramę podłogową przesunąć na środek pomieszczenia. Jeśli po przesunięciu rama podłogowa nie jest w poziomie należy użyć klinów do wypoziomowania jej w czasie montażu.

**6** Skruva alltid dit den översta skruven först, sedan den nedersta och till sist de båda skruvarna i mitten.

Always start with the top screw, then the bottom screw and finally the two middle screws.

Zuerst die obere Schraube, dann die untere und abschließend die beiden mittleren Schrauben anbringen.

Toujours commencer à visser la vis du haut, puis celle du bas, et enfin les deux vis du milieu.

Начинайте ввинчивать всегда с первого винта, потом ввинтите нижний винт и в конце оба винта по середине.

Przykręcanie należy zawsze zaczynać od śrub górnych, następnie dolne, a na końcu śruby środkowe.

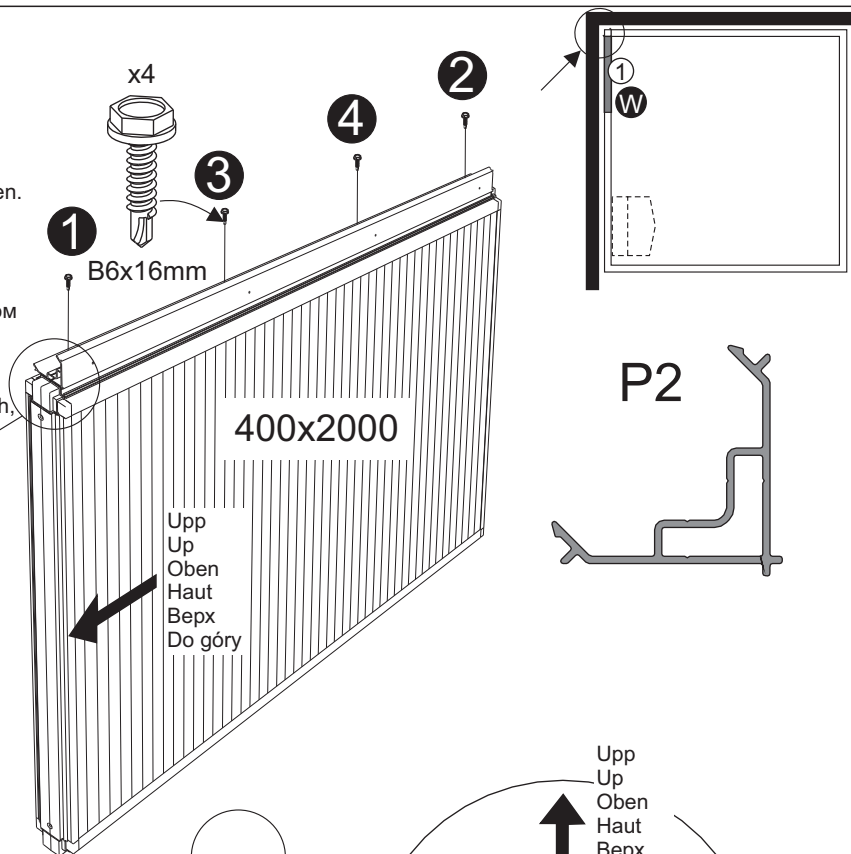

Utsida  
Outside  
Außenseite  
Extérieur  
Наруж.  
Na zewnątrz

Insida  
Inside  
Innenseite  
Intérieur  
Внутр.  
Wewnątrz

Upp  
Up  
Oben  
Haut  
Вверх  
Do góry

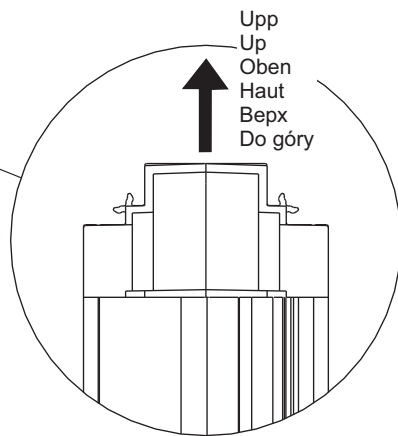
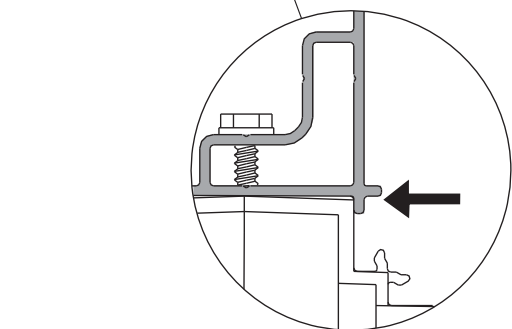

**OBS!** Det är viktigt att hörnprofilen ligger dikt an mot väggen. Tryck profilen mot väggen när den skruvas i.

**IMPORTANT!** Make sure the corner profile fits perfectly flush against the wall. Press the profile against the wall while screwing it into place.

**ACHTUNG!** Die Eck- und T-Verbindungen müssen dicht an der Wand anliegen. Das Profil beim Festschrauben an der Wand andrücken.

**ATTENTION !** Il est important que le profilé d'angle soit bien plaqué contre la cloison. Pendant l'assemblage, presser le profilé contre la cloison.

**Внимание!** Важно, чтобы угловые рейки плотно прилегали к стенке. Прижимайте рейку к стенке, когда будете её привинчивать.

**WAŻNE!** Należy upewnić się czy profile narożne są idealnie dopasowane do elementu ścianki. Podczas dokręcania profil należy docisnąć do ścianki.

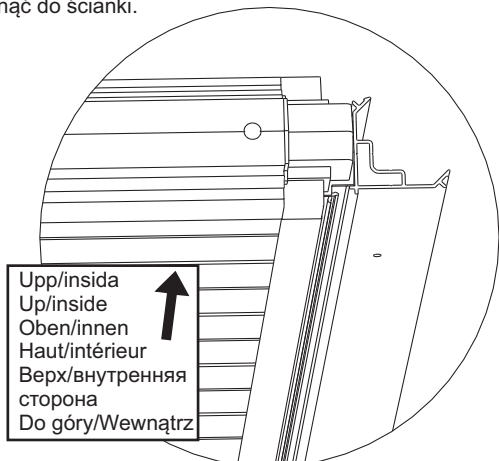
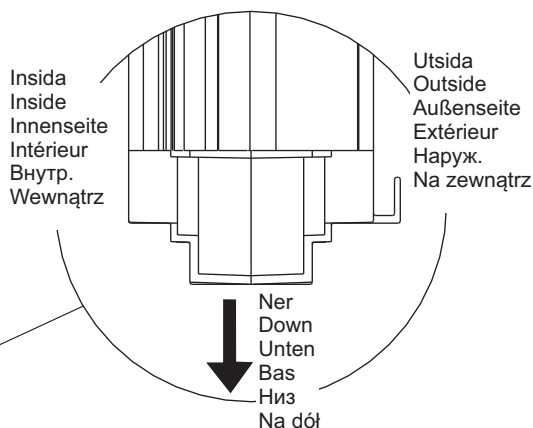
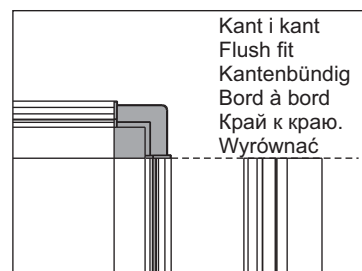

7

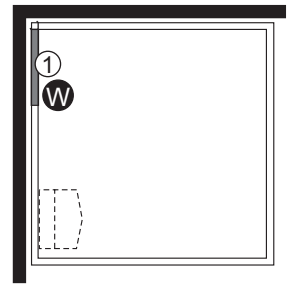
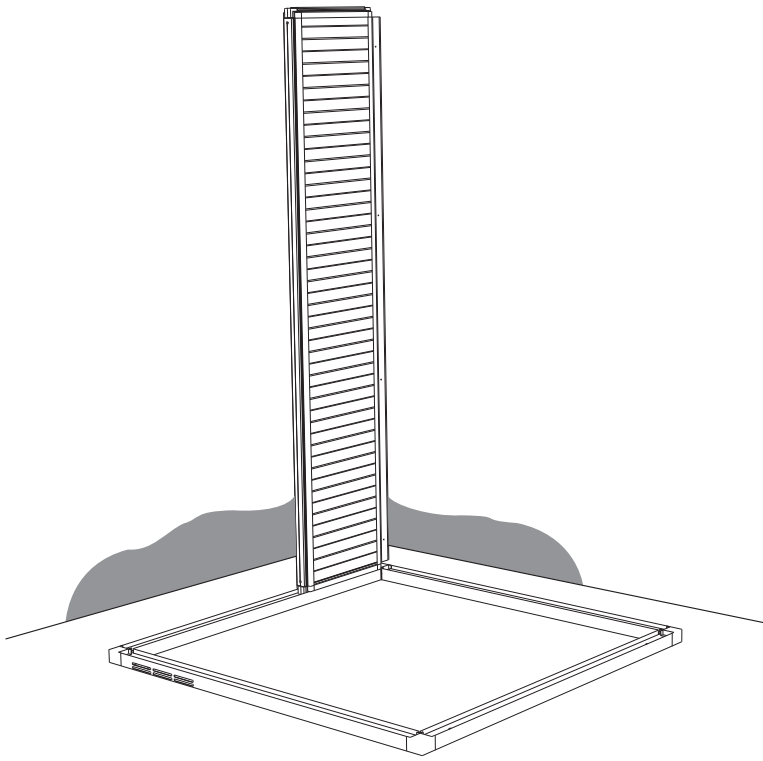

Utsida  
Outside  
Außenseite  
Extérieur  
Напуж.  
Na zewnątrz

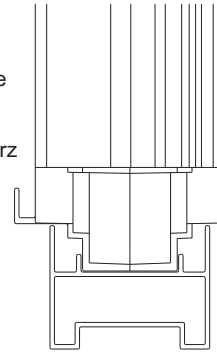

Insida  
Inside  
Innenseite  
Intérieur  
Внутр.  
Wewnątrz

8

OBS! Det är viktigt att väggarna är i jämnhöjd i hörnen.

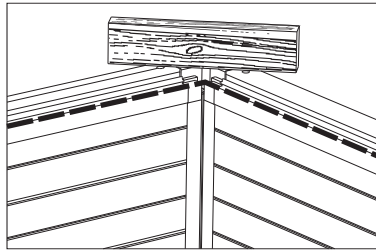

IMPORTANT! The walls must be perfectly level where they meet at the corners.

ACHTUNG! Die Wände müssen an den Ecken auf gleicher Höhe liegen.

ATTENTION ! Il est important que les cloisons soient au même niveau dans les angles.

Внимание! Важно, чтобы стенки были на одинаковой высоте в углу.

WAŻNE! Ścianki w narożniku muszą być dokładnie na tym samym poziomie.

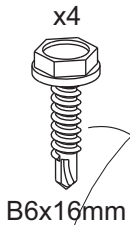
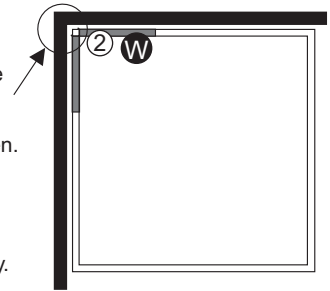

x4  
B6x16mm

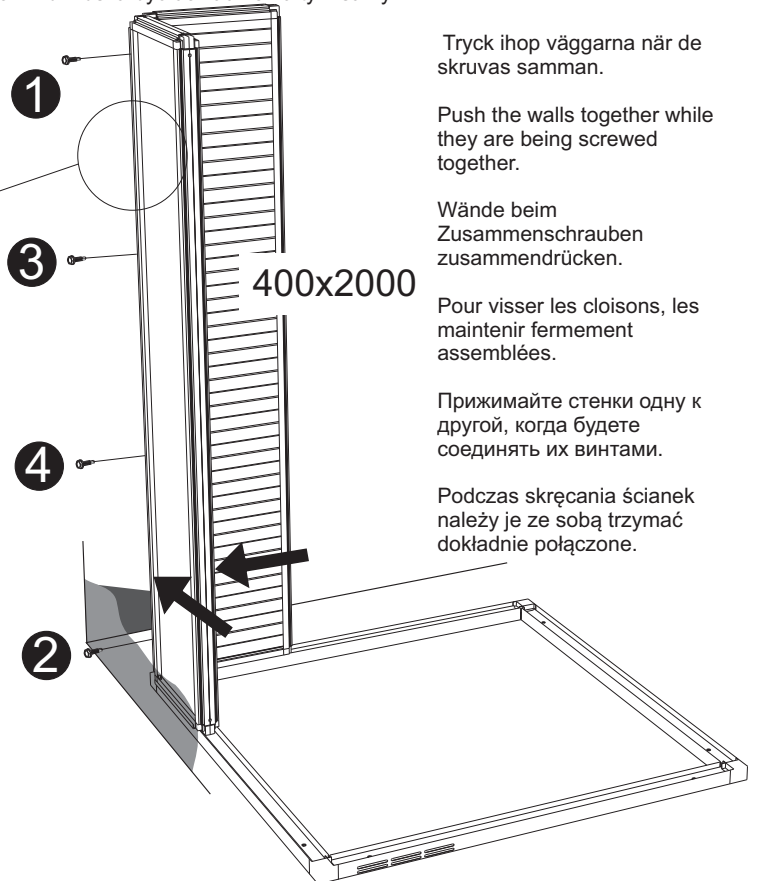
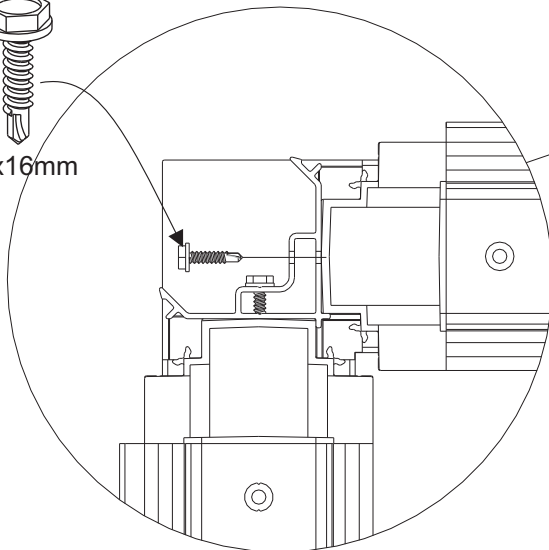

Tryck ihop väggarna när de skruvas samman.

Push the walls together while they are being screwed together.

Wände beim Zusammenschrauben zusammendrücken.

Pour visser les cloisons, les maintenir fermement assemblées.

Прижимайте стенки одну к другой, когда будете соединять их винтами.

Podczas skręcania ścianek należy je ze sobą trzymać dokładnie połączone.

Utsida  
Outside  
Außenseite  
Extérieur  
Напуж.  
Na zewnątrz

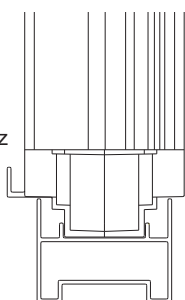

Insida  
Inside  
Innenseite  
Intérieur  
Внутр.  
Wewnątrz

9

P2

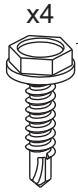
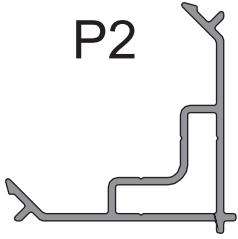

x4  
B6x16mm

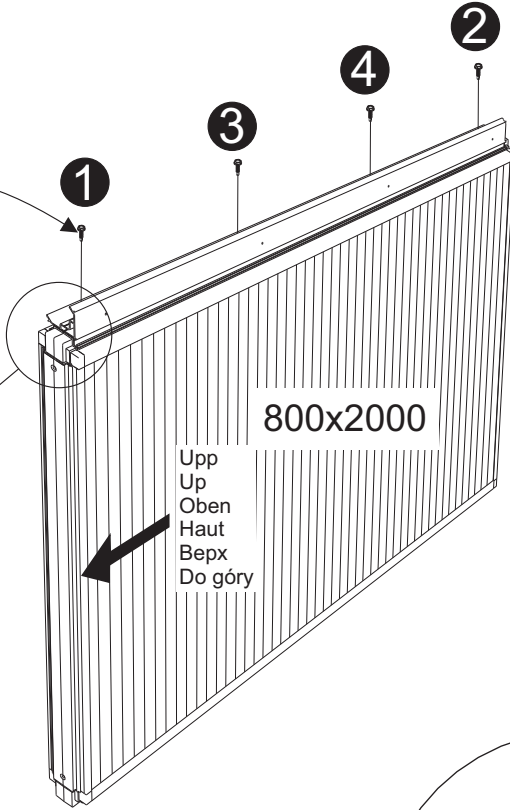

800x2000

Upp  
Up  
Oben  
Haut  
Верх  
Do góry

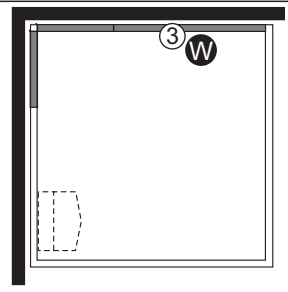

Utsida  
Outside  
Außenseite  
Extérieur  
Наруж.  
Na zewnątrz

Insida  
Inside  
Innenseite  
Intérieur  
Внутр.  
Wewnątrz

Upp  
Up  
Oben  
Haut  
Верх  
Do góry

OBS!  
NOTE!  
ACHTUNG!  
ATTENTION!  
Внимание!  
UWAGA!

Kant i kant  
Flush fit  
Kantenbündig  
Bord à bord  
Край к краю.  
Wyrównać

Upp/insida  
Up/inside  
Oben/innen  
Haut/intérieur  
Верх/внутренняя  
сторона  
Do góry/Wewnątrz

Insida  
Inside  
Innenseite  
Intérieur  
Внутр.  
Wewnątrz

Utsida  
Outside  
Außenseite  
Extérieur  
Наруж.  
Na zewnątrz

Ner  
Down  
Unten  
Bas  
Низ  
Na dół

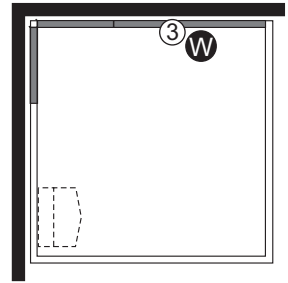

Styrning  
 Locking plate  
 Sicherungsscheibe  
 Rondelle de blocage  
 Направление  
 Płytką blokującą

x1

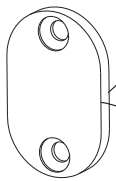

33x21x3mm

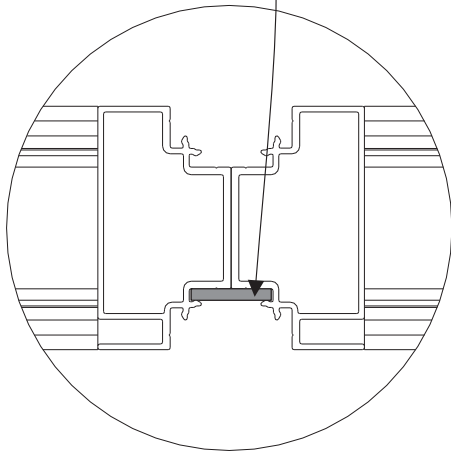
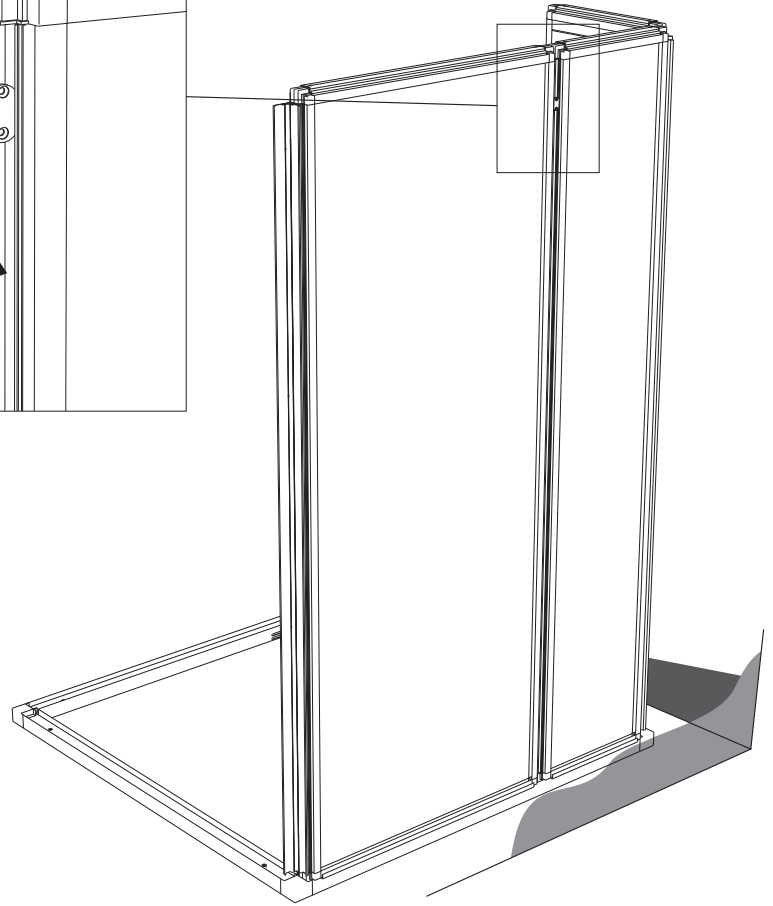
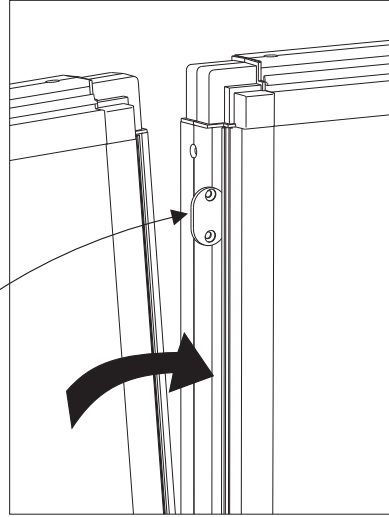

Utsida  
 Outside  
 Außenseite  
 Extérieur  
 Наруж.  
 Na zewnątrz

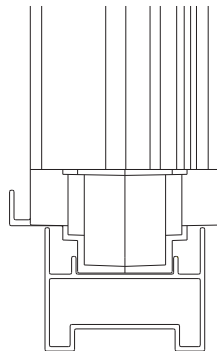

Insida  
 Inside  
 Innenseite  
 Intérieur  
 Внутр.  
 Wewnątrz

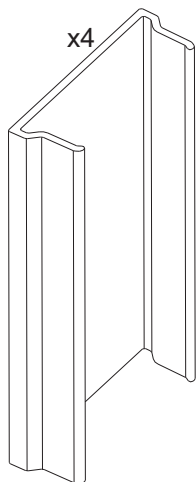
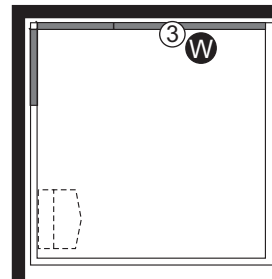

70mm

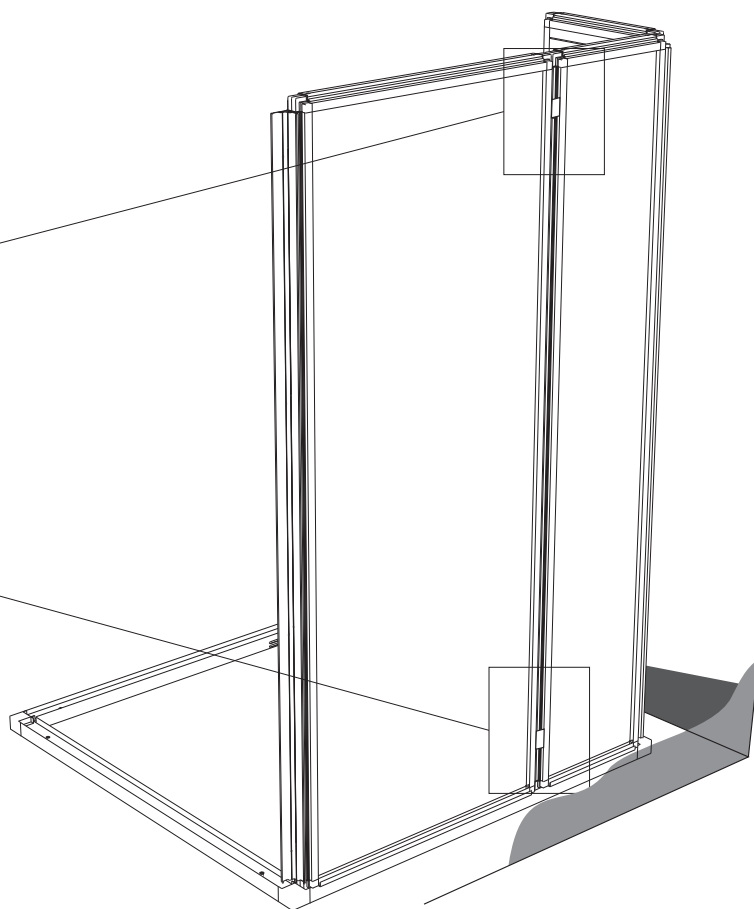
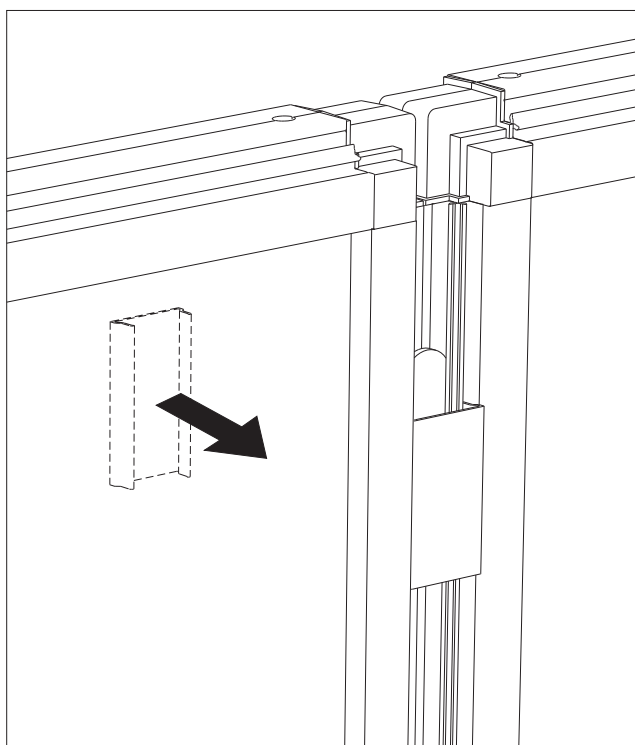
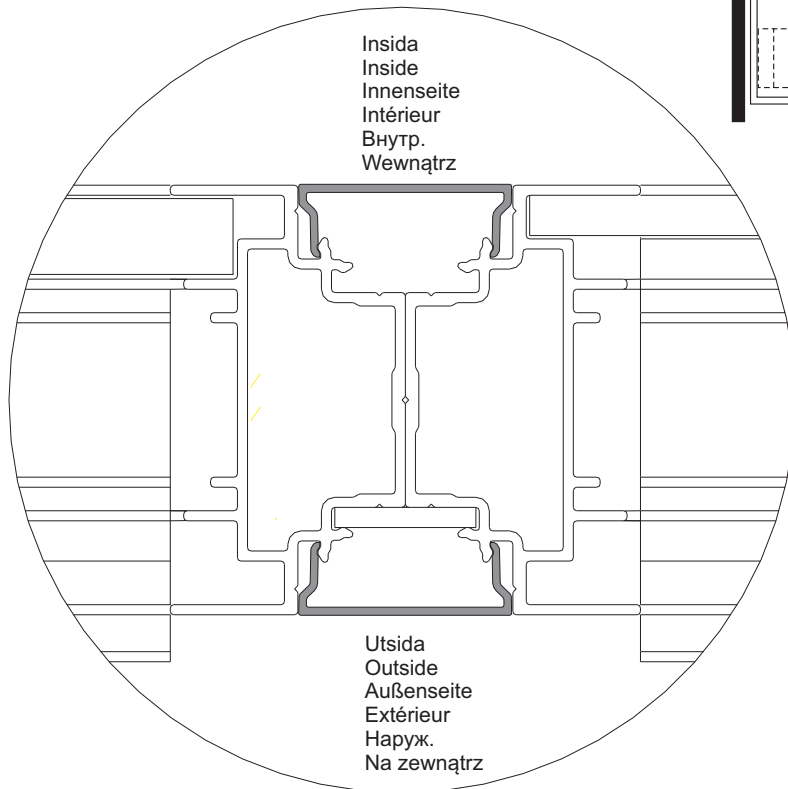

OBS! Det är viktigt att väggarna är i jämnhöjd i hörnen.

IMPORTANT! The walls must be perfectly level where they meet at the corners.

ACHTUNG! Die Wände müssen an den Ecken auf gleicher Höhe liegen.

ATTENTION ! Il est important que les cloisons soient au même niveau dans les angles.

Внимание! Важно, чтобы стенки были на одинаковой высоте в углу.

WAŻNE! Ścianki w narożniku muszą być dokładnie na tym samym poziomie.

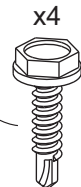
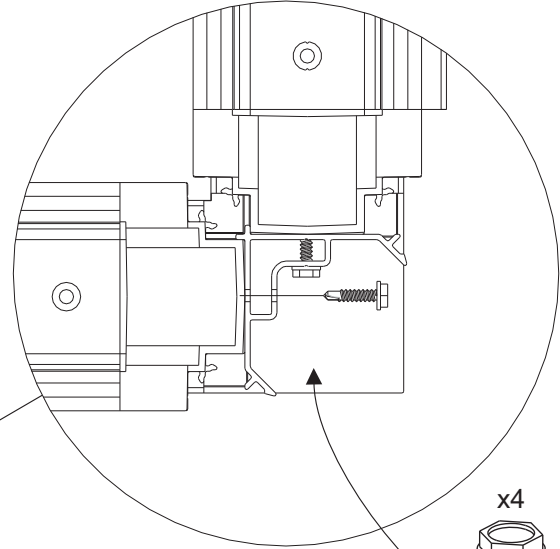
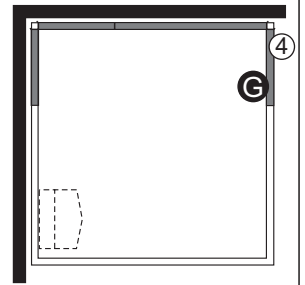
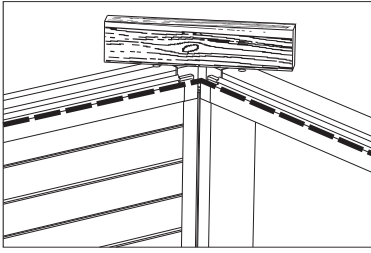

x4  
B6x16mm

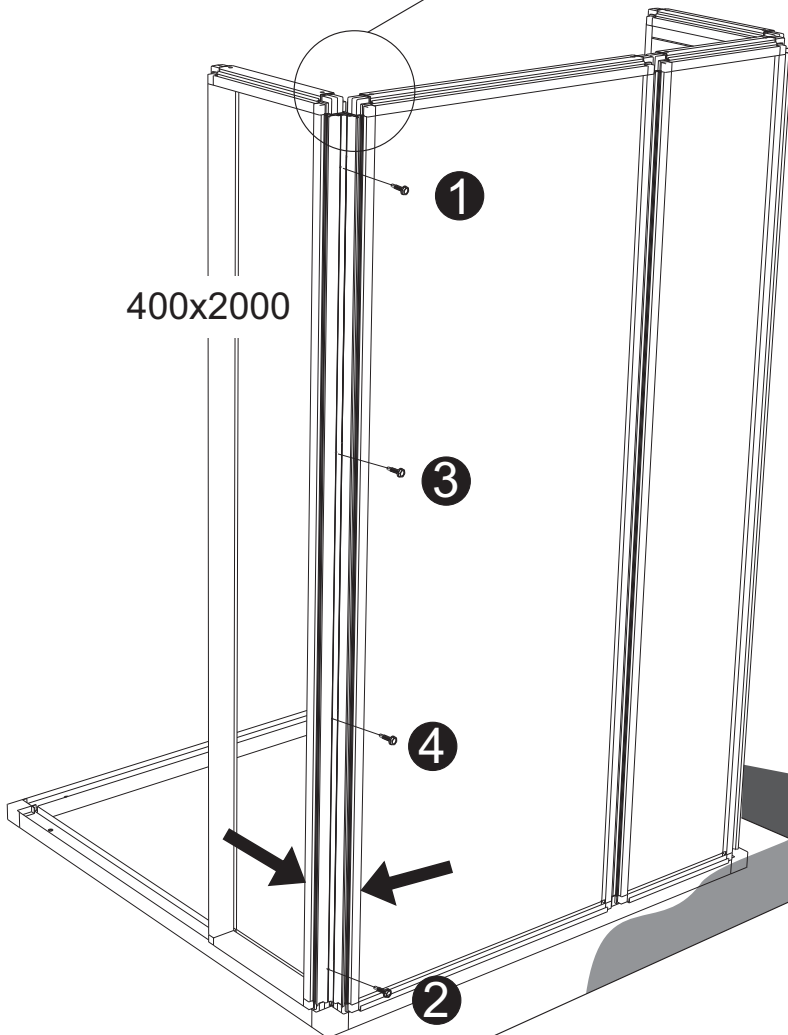

400x2000

1

3

4

2

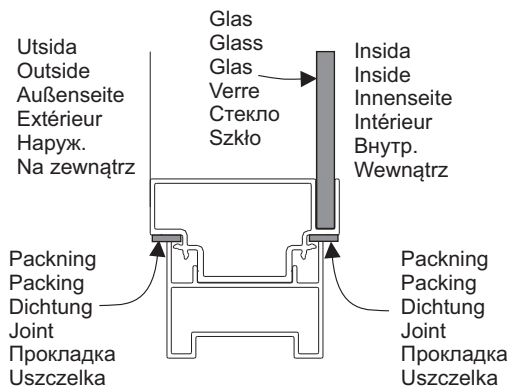

Tryck ihop väggarna när de skruvas samman.

Push the walls together while they are being screwed together.

Wände beim Zusammenschrauben zusammendrücken.

Pour visser les cloisons, les maintenir fermement assemblées.

Прижимайте стенки одну к другой, когда будете соединять их винтами.

Podczas skręcania ścianek należy je ze sobą trzymać dokładnie połączone.



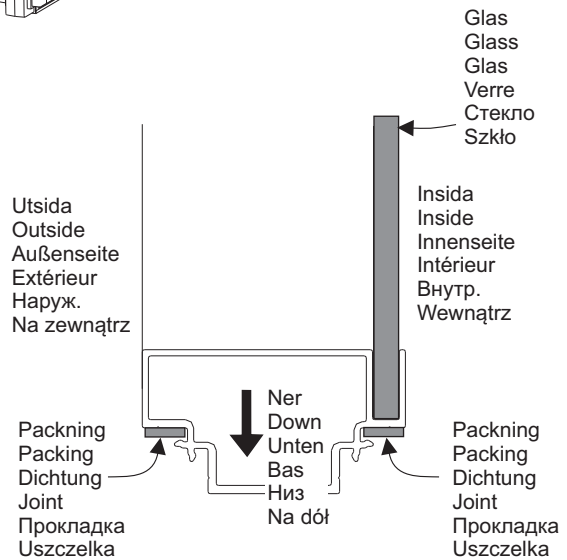
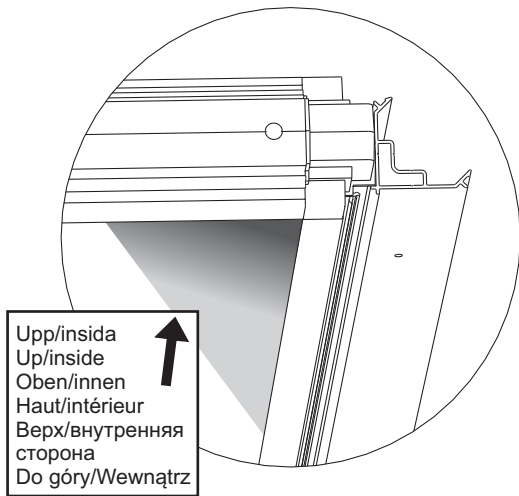
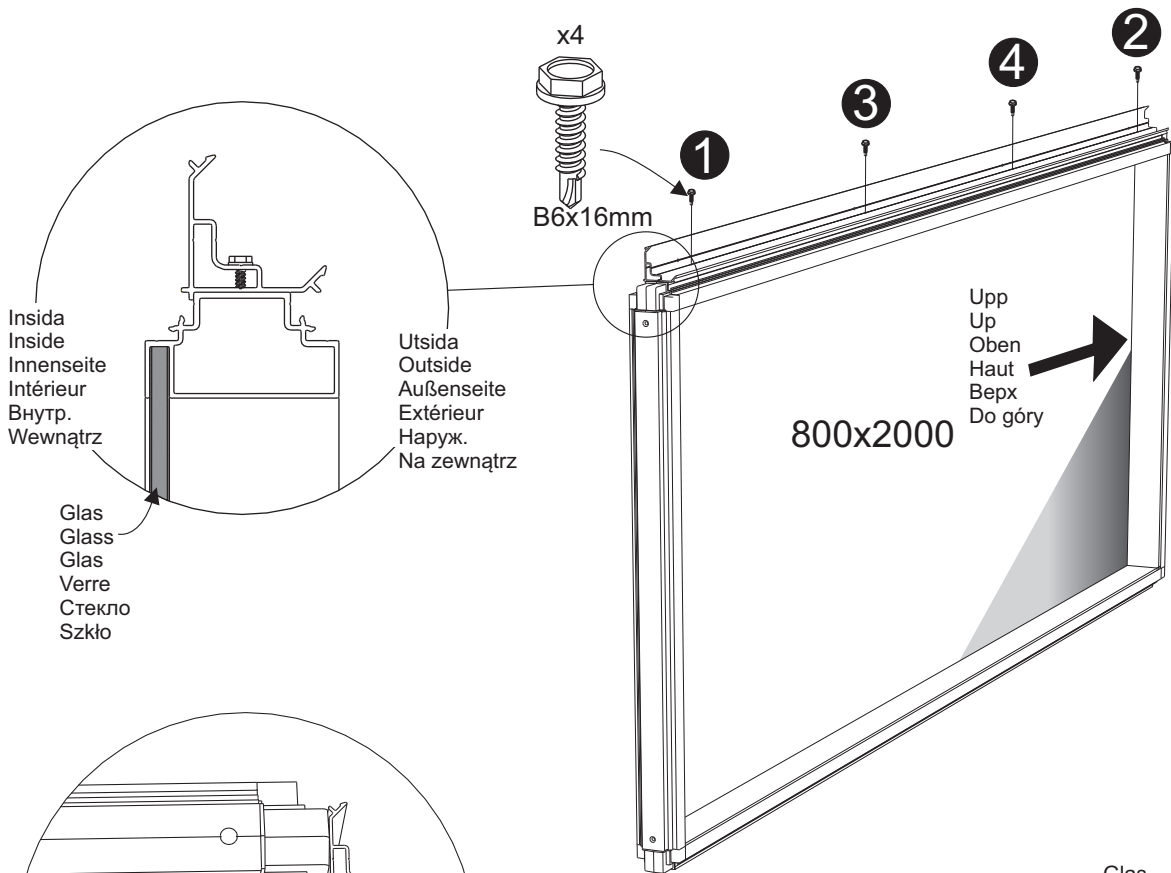
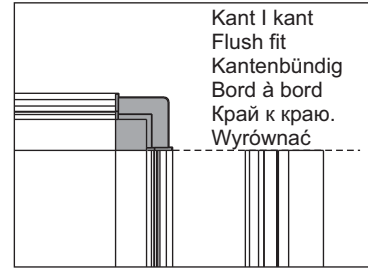
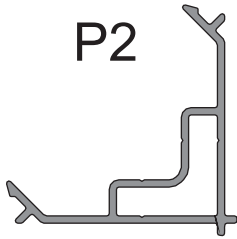
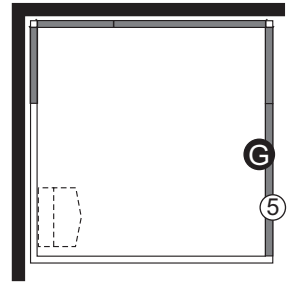

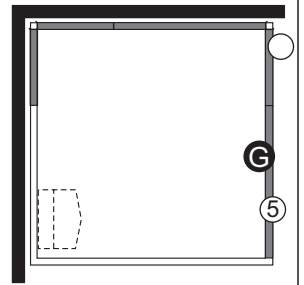

Styrning  
 Locking plate  
 Sicherungsscheibe  
 Rondelle de blocage  
 Направление  
 Płytką blokującą

x1

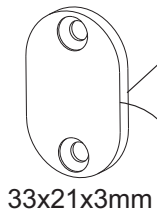

33x21x3mm

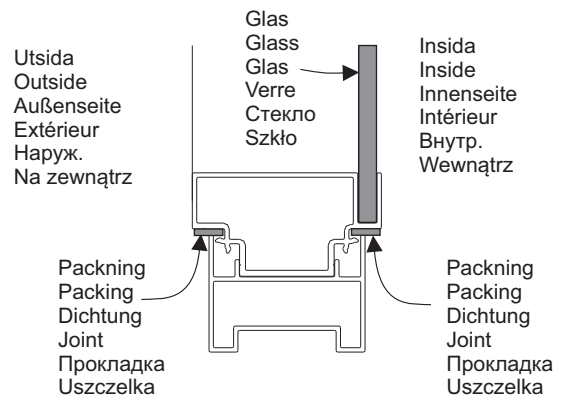
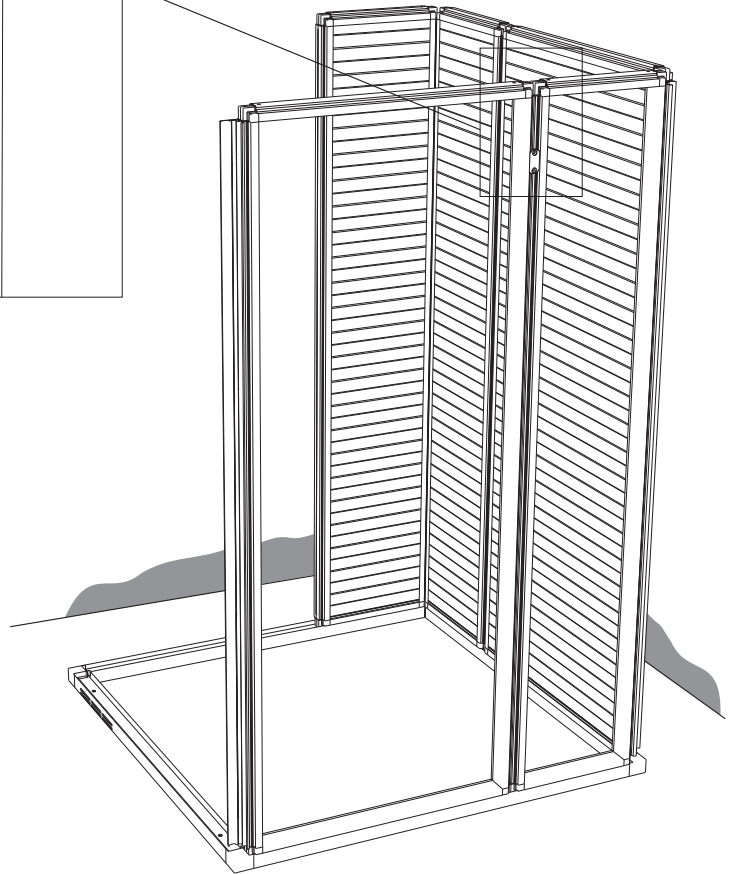
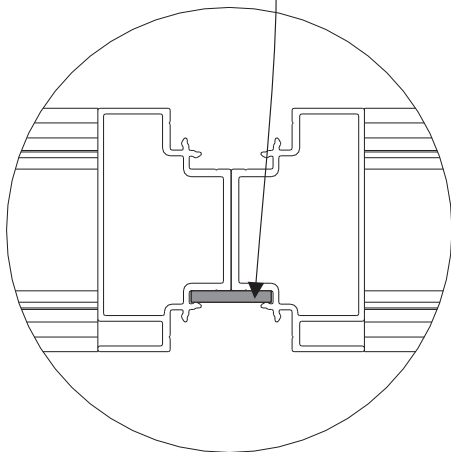
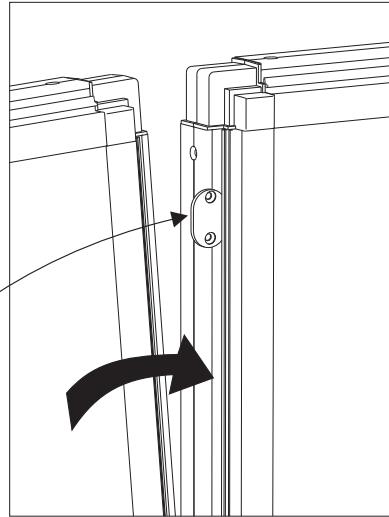

15

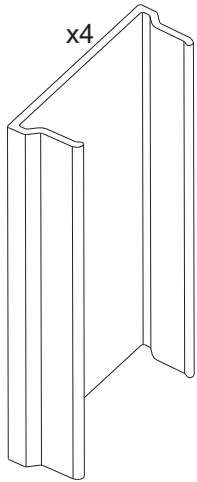
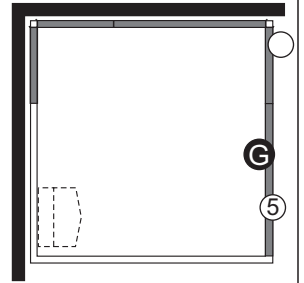

70mm

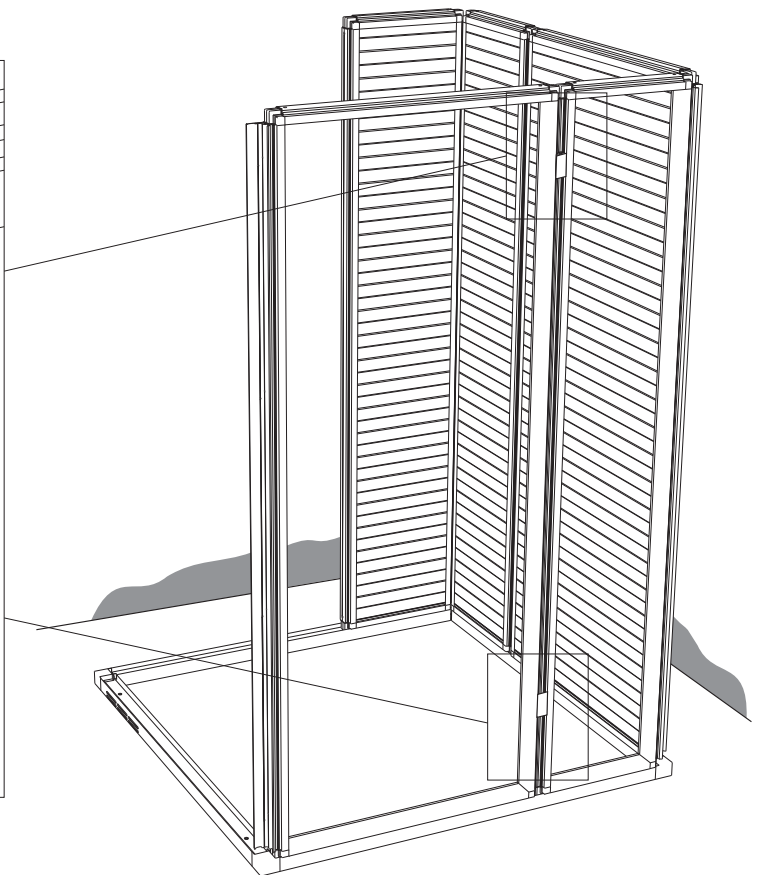
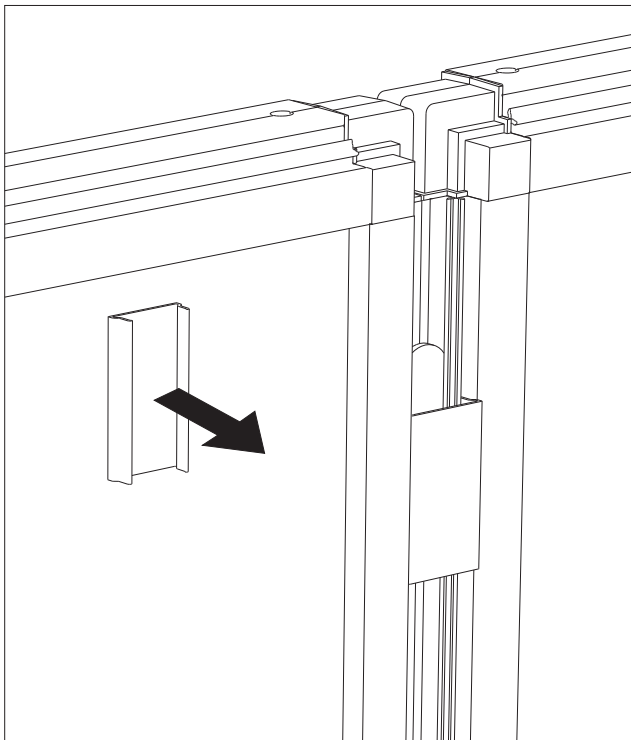
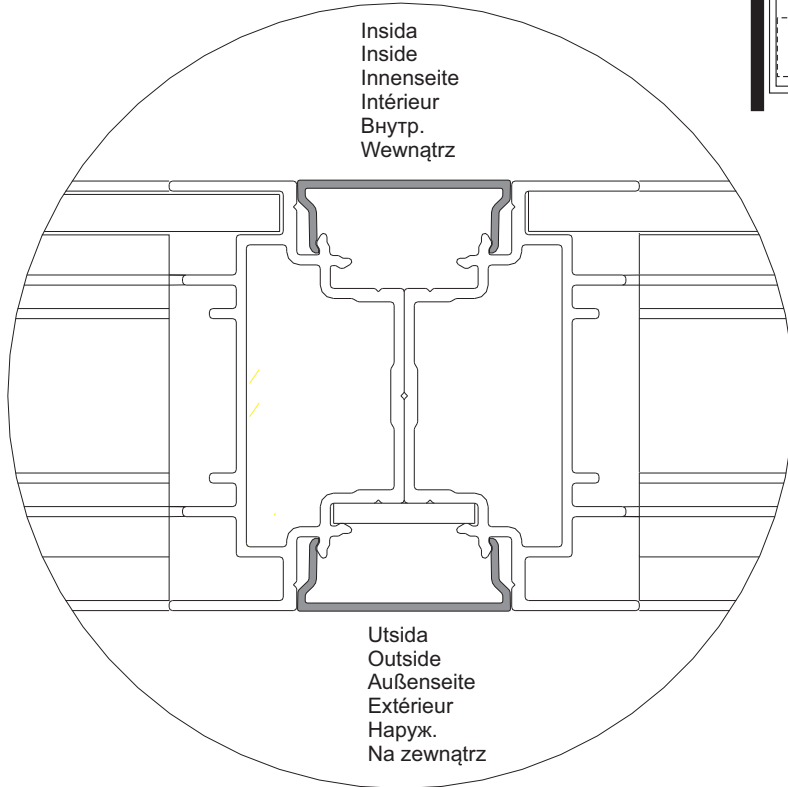

16

P2

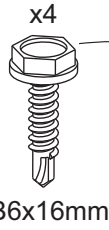
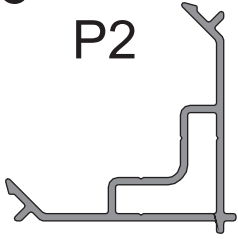

x4  
B6x16mm

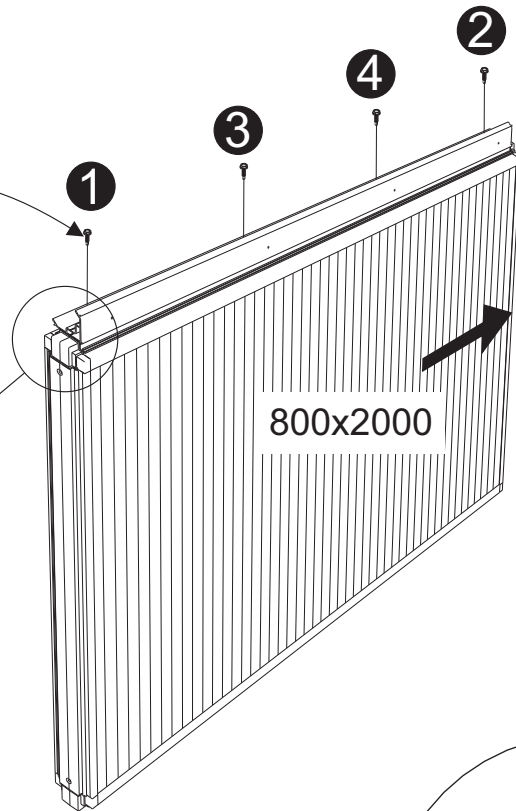
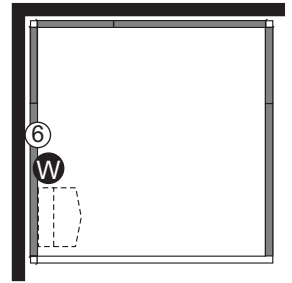

800x2000

Upp  
Up  
Oben  
Haut  
Вверх  
Do góry

Utsida  
Outside  
Außenseite  
Extérieur  
Наруж.  
Na zewnątrz

Insida  
Inside  
Innenseite  
Intérieur  
Внутр.  
Wewnątrz

Upp  
Up  
Oben  
Haut  
Вверх  
Do góry

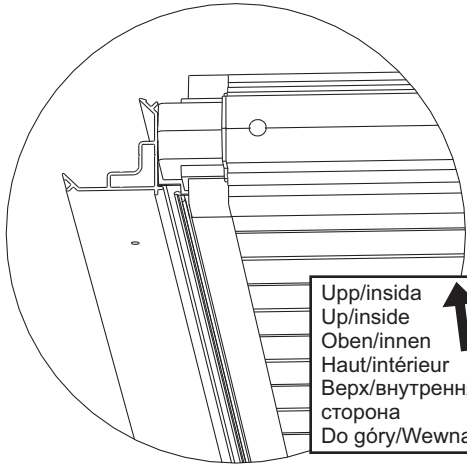

Upp/insida  
Up/inside  
Oben/innen  
Haut/intérieur  
Верх/внутренняя  
сторона  
Do góry/Wewnątrz

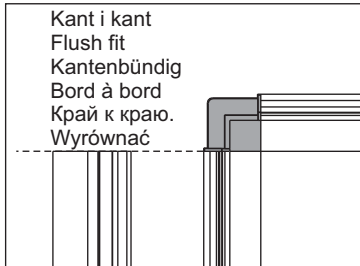

Kant i kant  
Flush fit  
Kantenbündig  
Bord à bord  
Край к краю.  
Wyrównać

Utsida  
Outside  
Außenseite  
Extérieur  
Наруж.  
Na zewnątrz

Insida  
Inside  
Innenseite  
Intérieur  
Внутр.  
Wewnątrz

Ner  
Down  
Unten  
Bas  
Низ

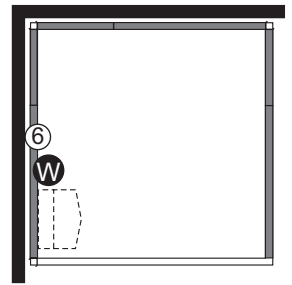

Styrning  
 Locking plate  
 Sicherungsscheibe  
 Rondelle de blocage  
 Направление  
 Płytką blokującą  
 x1

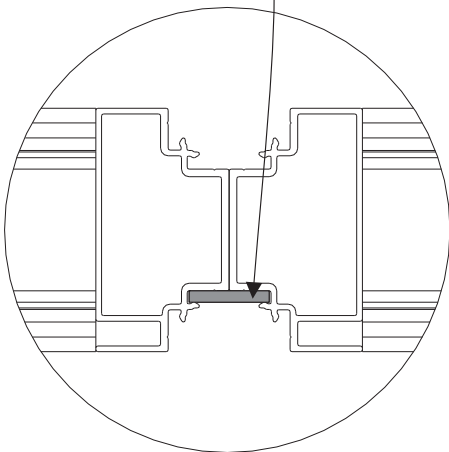
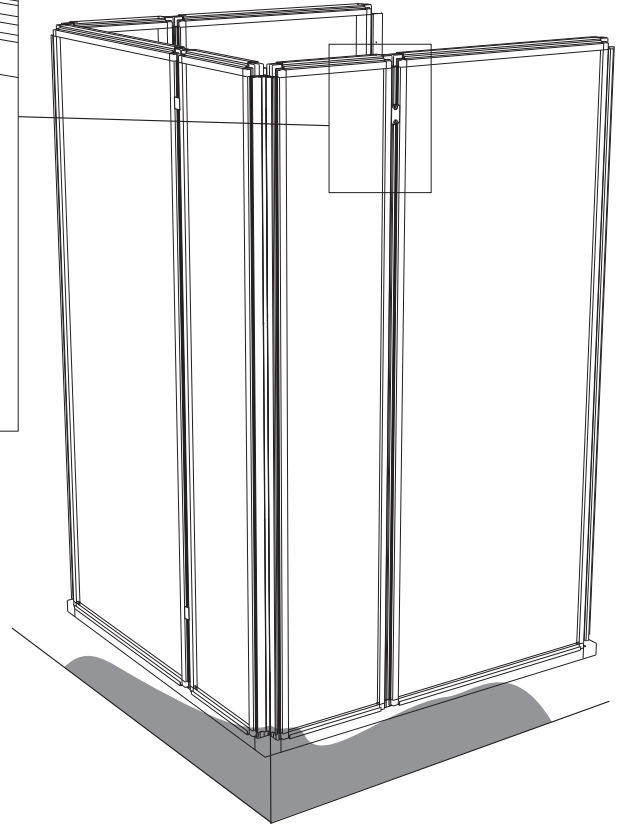
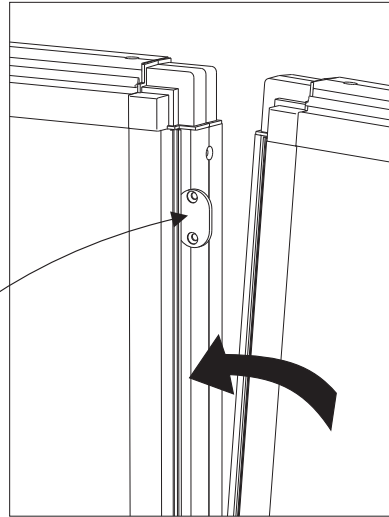
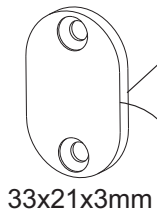

Utsida  
 Outside  
 Außenseite  
 Extérieur  
 Наруж.  
 Na zewnątrz

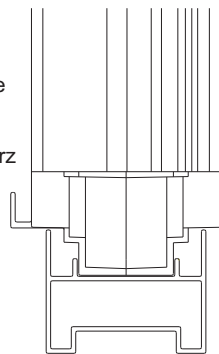

Insida  
 Inside  
 Innenseite  
 Intérieur  
 Внутр.  
 Wewnątrz

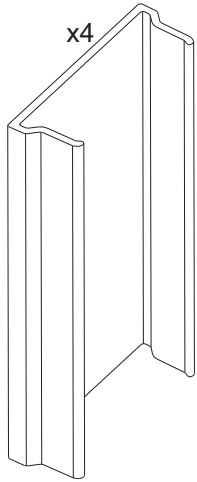
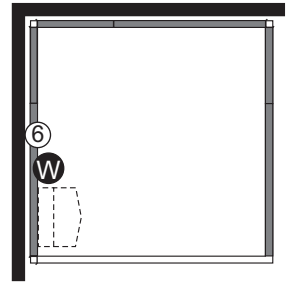

70mm

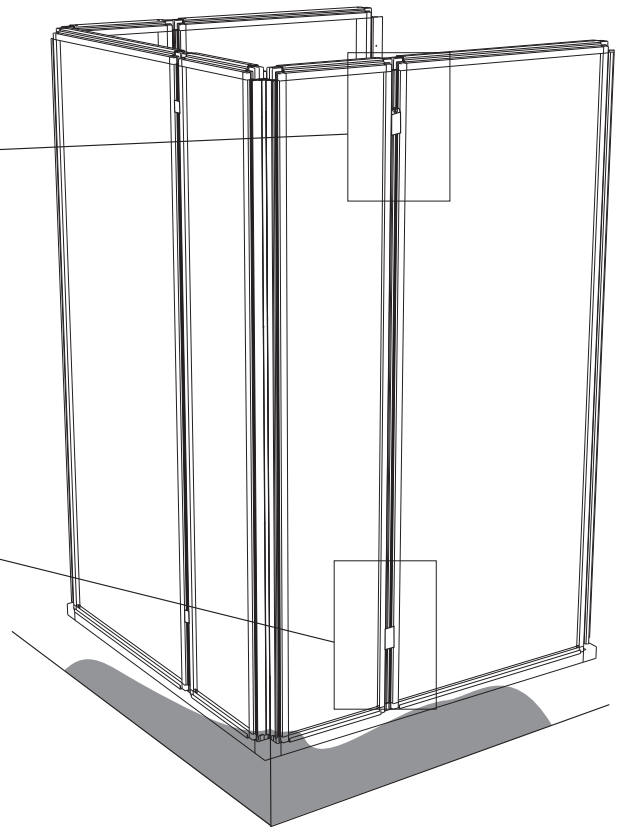
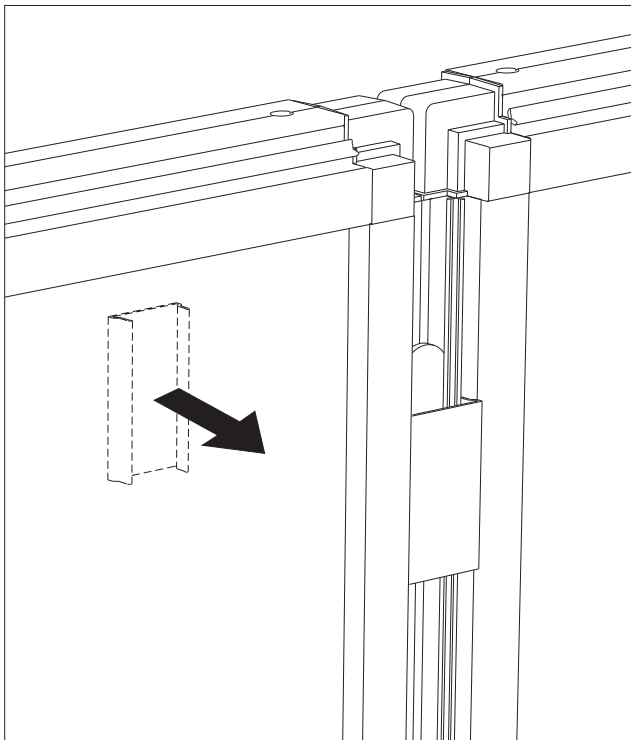
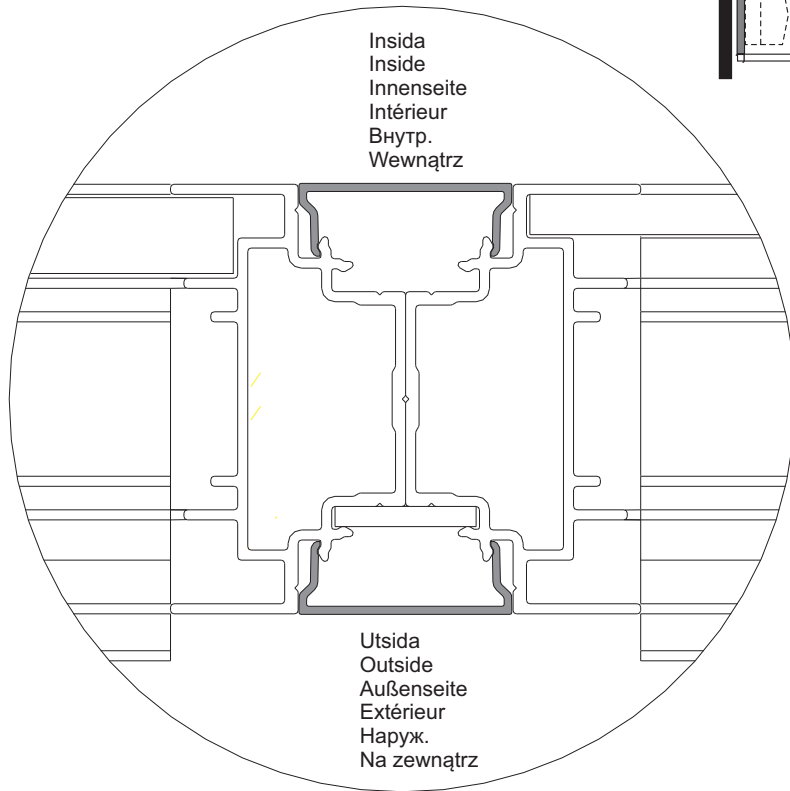

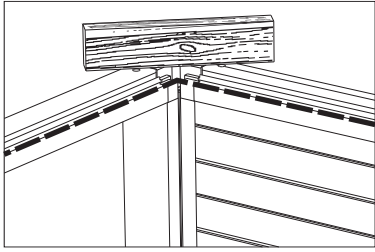

OBS! Det är viktigt att väggarna är i jämnhöjd i hörnen.

IMPORTANT! The walls must be perfectly level where they meet at the corners.

ACHTUNG! Die Wände müssen an den Ecken auf gleicher Höhe liegen.

ATTENTION ! Il est important que les cloisons soient au même niveau dans les angles.

Внимание! Важно, чтобы стенки были на одинаковой высоте в углу.

WAŻNE! Ścianki w narożniku muszą być dokładnie na tym samym poziomie.

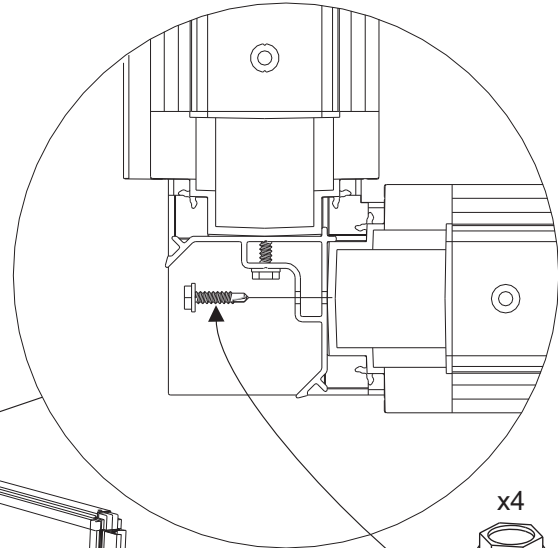
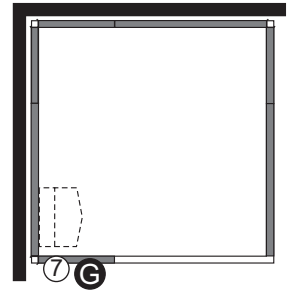

x4

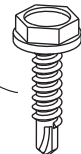

B6x16mm

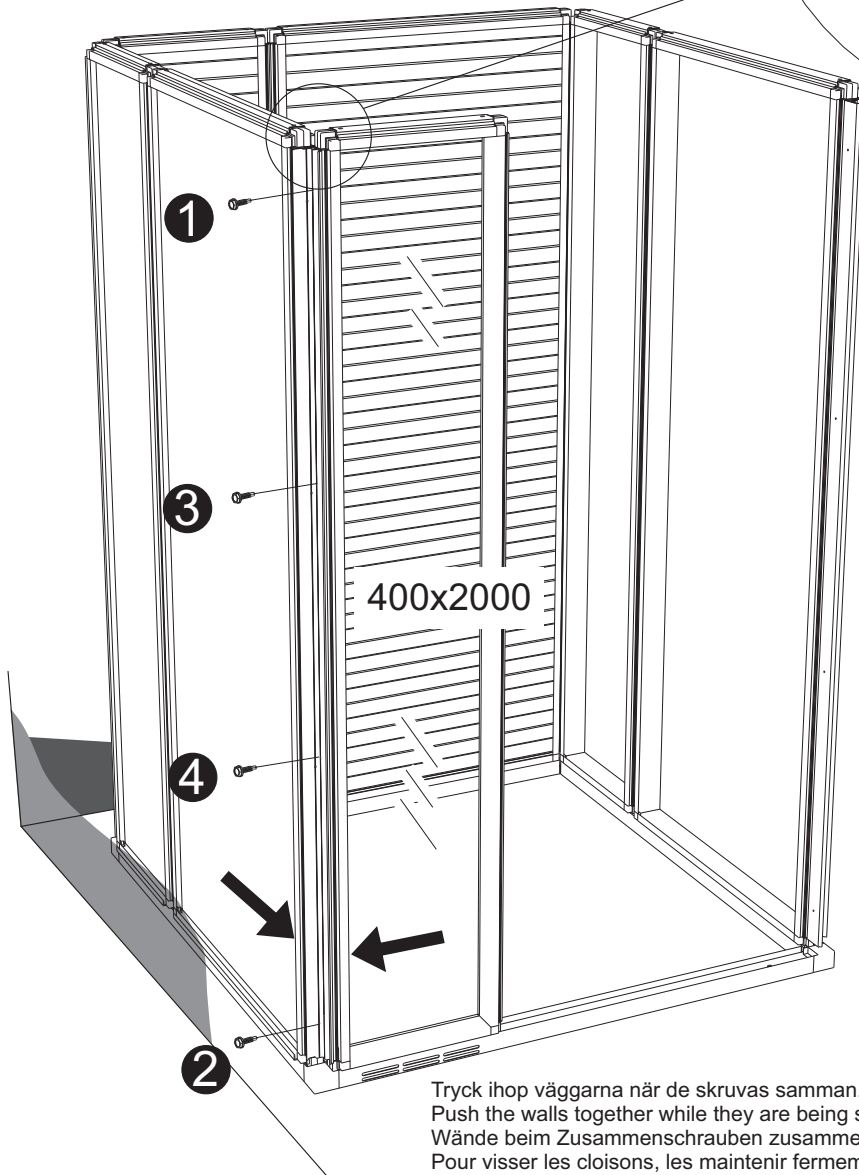

400x2000

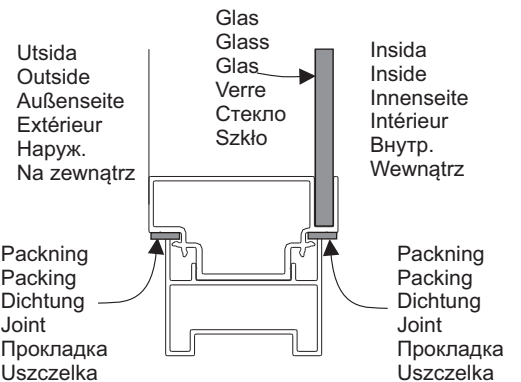

Tryck ihop väggarna när de skruvas samman.  
 Push the walls together while they are being screwed together.  
 Wände beim Zusammenschrauben zusammendrücken.  
 Pour visser les cloisons, les maintenir fermement assemblées.  
 Прижимайте стенки одну к другой, когда будете соединять их винтами.  
 Podczas skręcania ścianek należy je ze sobą trzymać dokładnie połączone.



# 20

Dörren levereras högerhängd. För att göra om dörren till vänsterhängd gör enligt bilderna på följande två sidor. Ska dörren vara högerhängd gå direkt till bild 22.

The door is supplied with hinges on the right-hand side. To move the hinges to the left-hand side, follow the pictograph instructions on the next two pages. If you are fitting a door with hinges on the right-hand side, go directly to figure 22.

Tür bei Lieferung mit Rechtsanschlag. Für Umbau der Tür auf Linksanschlag siehe Abbildungen auf den nachfolgenden Seiten. Wird Rechtsanschlag gewünscht, weiter mit Abb. 22.

La porte est livrée suspendue à droite. Pour modifier la porte et la rendre suspendue à gauche, procéder comme indiqué sur les images des deux pages suivantes. Si la porte doit être suspendue à droite, passer directement à l'image 22.

Дверь поставляется с петлями с правой стороны. Чтобы дверь открывалась на петлях с левой стороны, выполните действия на следующих двух страницах. Если дверь открывается на петлях с правой стороны, перейдите к иллюстрации 22.

Drzwi dostarczane są z zawiasami z prawej strony. Aby przesunąć zawiasy na lewą stronę należy postępować zgodnie z rysunkami na następnej stronie. Jeśli montowane są drzwi z zawiasami z prawej strony to należy przejść do rysunku 22.

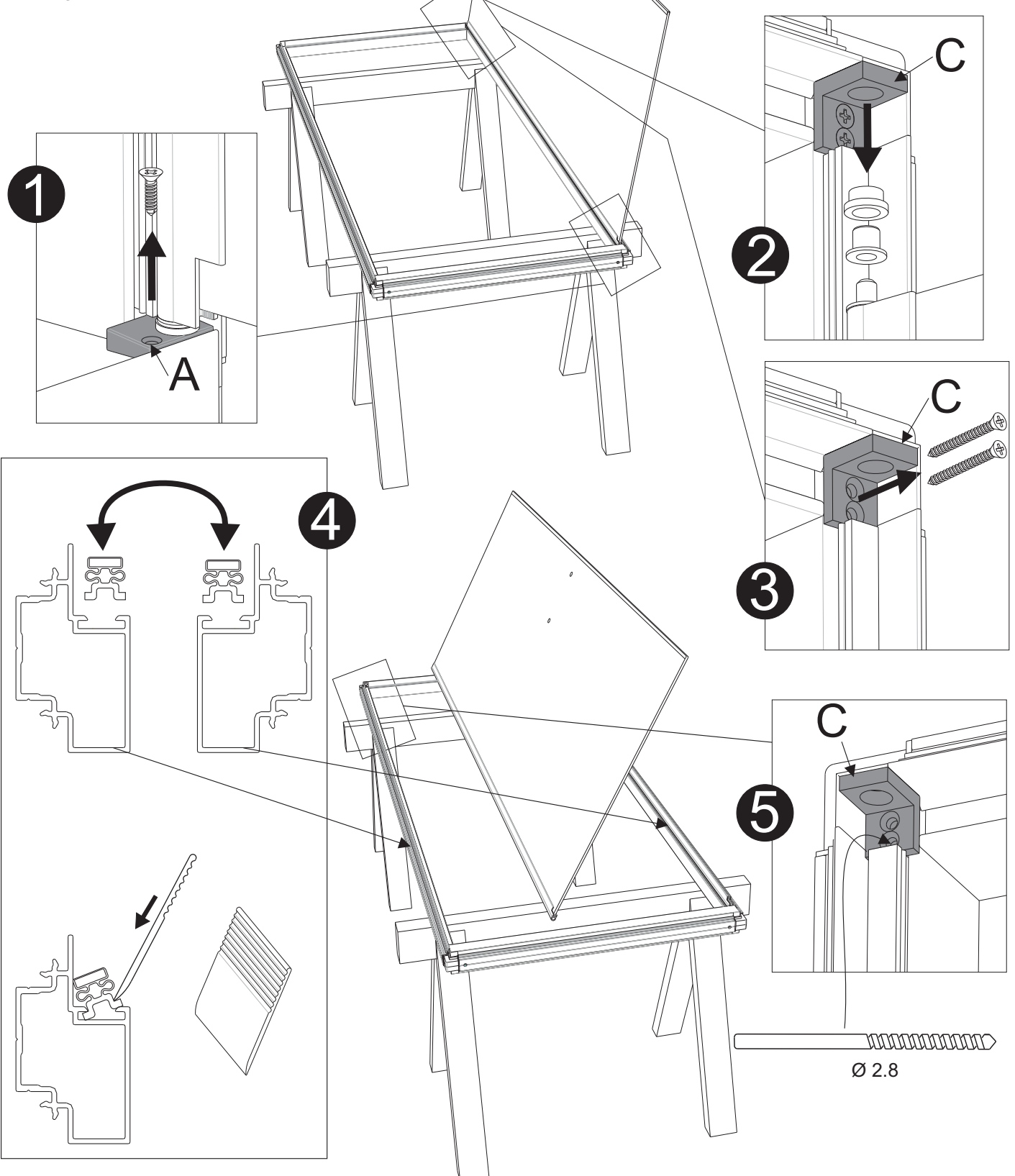

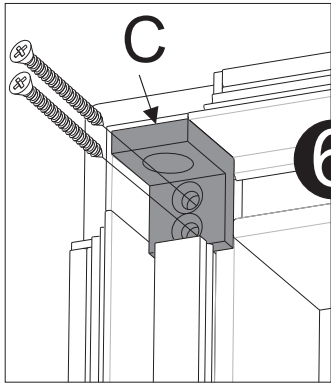

6

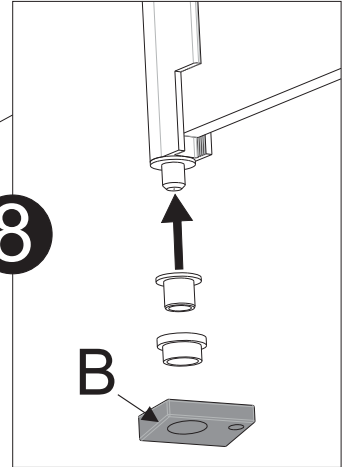

8

B

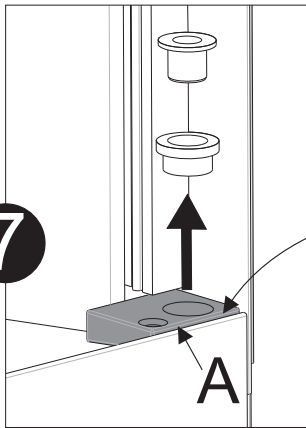

7

A

B

25x18x7mm

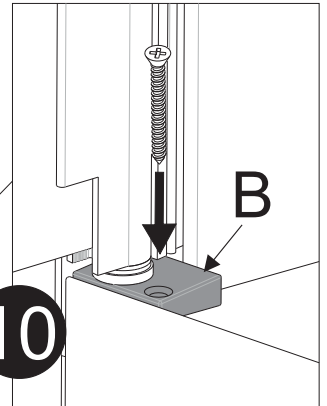

10

B

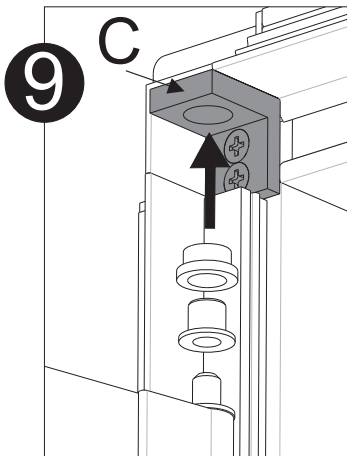

9

C

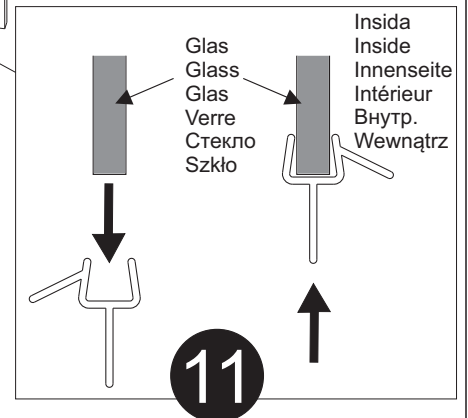

11

Glass  
 Glas  
 Glas  
 Verre  
 Стекло  
 Szkło

Insida  
 Inside  
 Innenseite  
 Intérieur  
 Внутр.  
 Wewnątrz

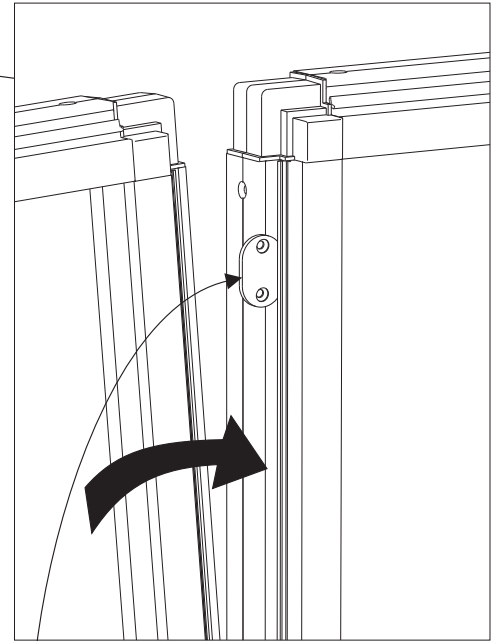
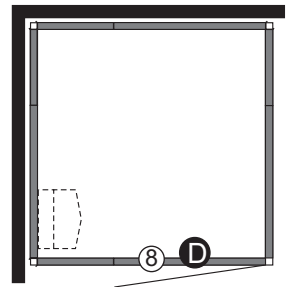

x1



33x21x3mm

Upp  
Up  
Oben  
Haut  
Вверх  
Do góry

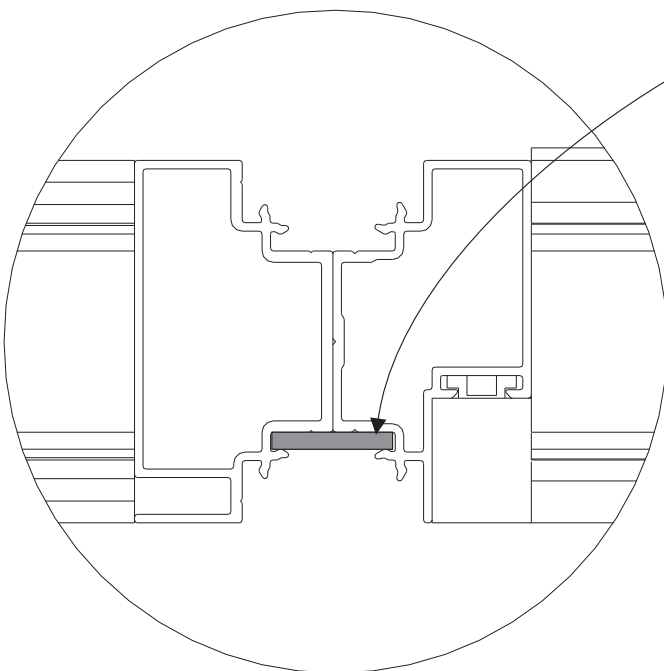

Insida  
Inside  
Innenseite  
Intérieur  
Внутр.  
Wewnątrz

Utsida  
Outside  
Außenseite  
Extérieur  
Навух.  
Na zewnątrz

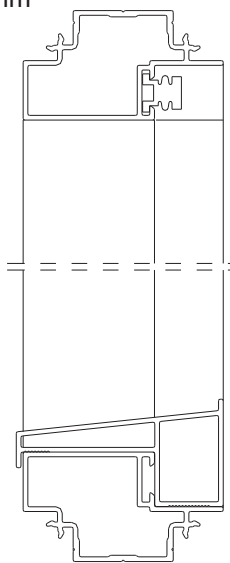

Ner  
Down  
Unten  
Bas  
Низ  
Na dół



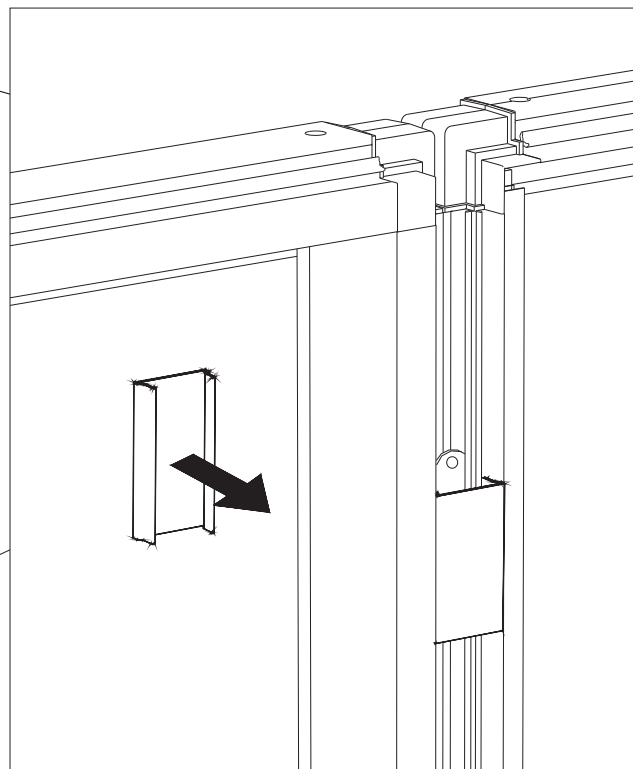
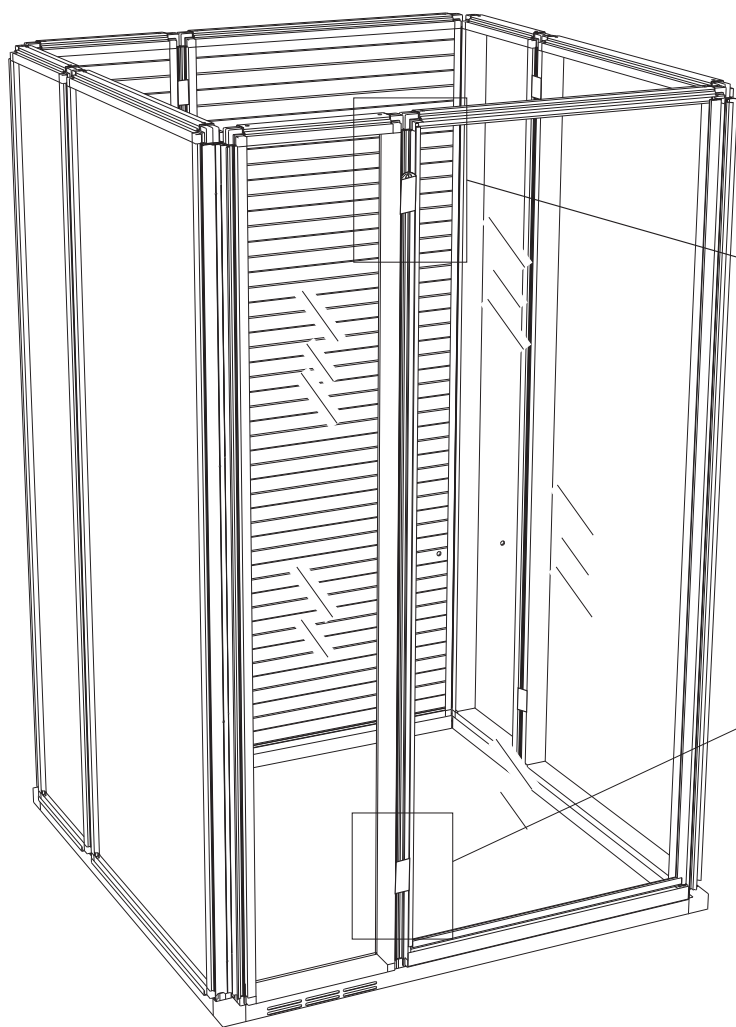
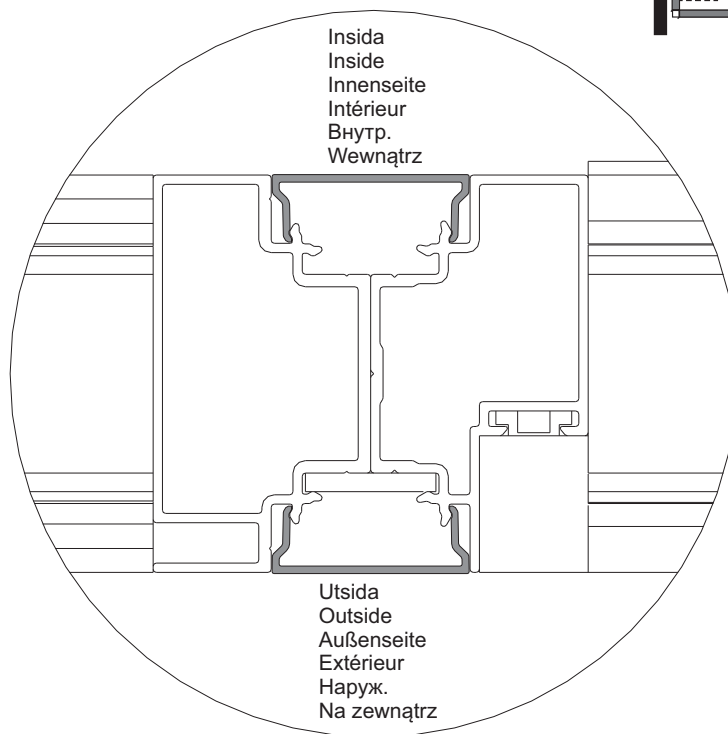
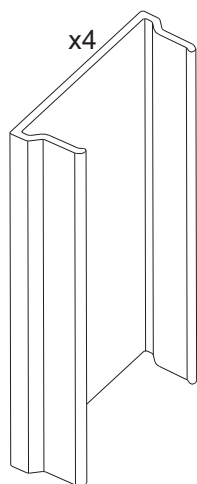
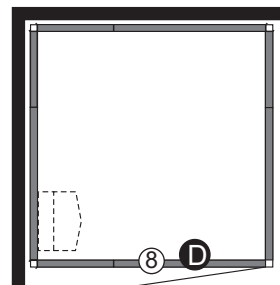

OBS! Det är viktigt att väggarna är i jämnhöjd i hörnen.

IMPORTANT! The walls must be perfectly level where they meet at the corners.

ACHTUNG! Die Wände müssen an den Ecken auf gleicher Höhe liegen.

ATTENTION ! Il est important que les cloisons soient au même niveau dans les angles.

Внимание! Важно, чтобы стенки были на одинаковой высоте в углу.

WAŻNE! Ścianki w narożniku muszą być dokładnie na tym samym poziomie.

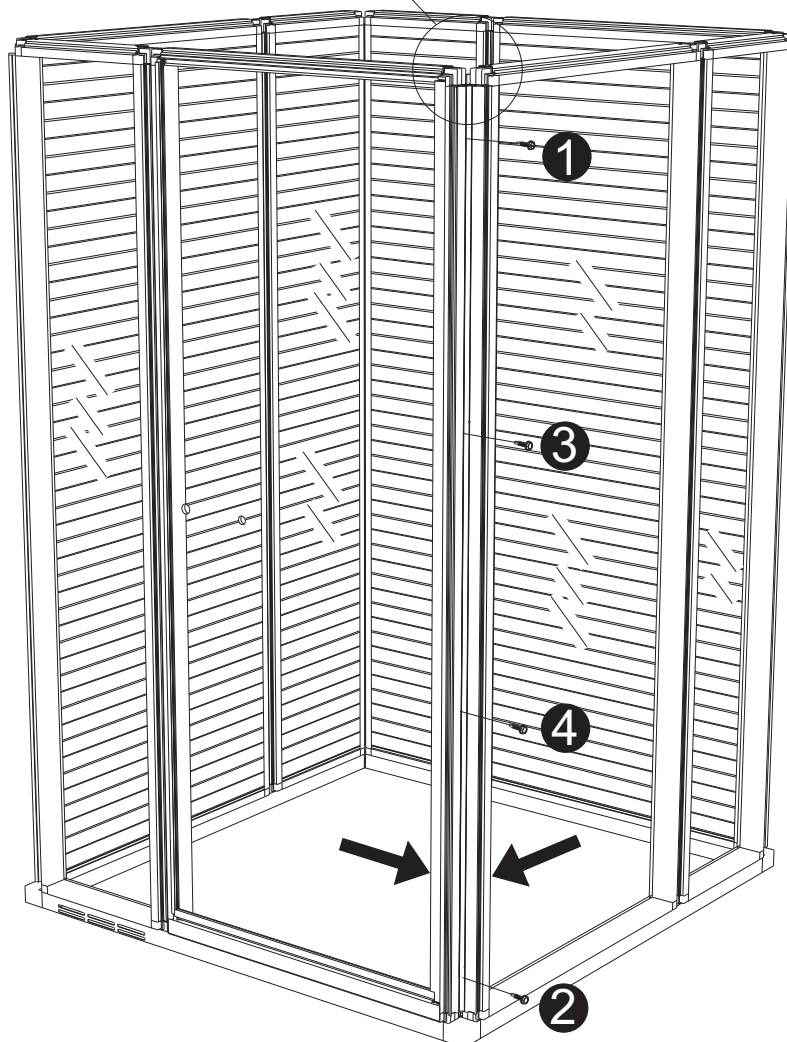
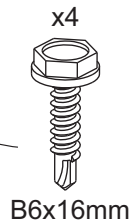
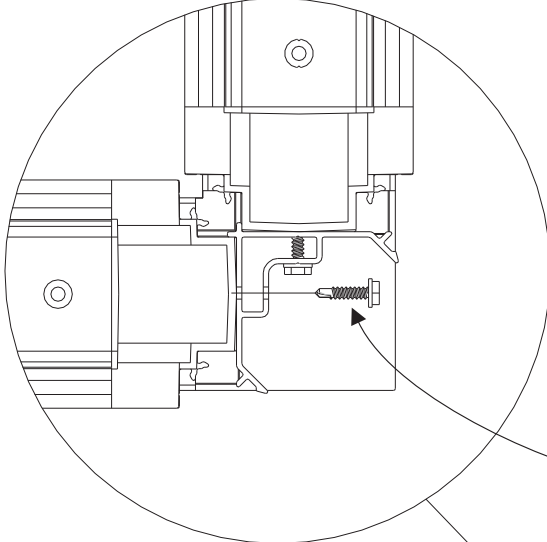
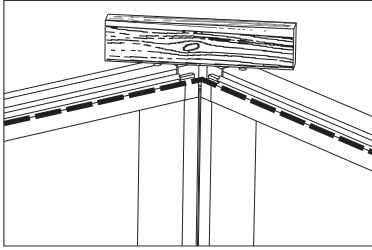
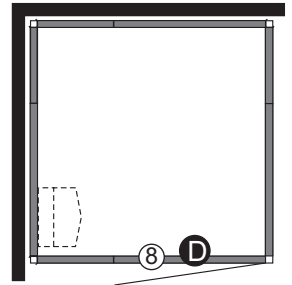

Tryck ihop väggarna när de skruvas samman.

Push the walls together while they are being screwed together.

Wände beim Zusammenschrauben zusammendrücken.

Pour visser les cloisons, les maintenir fermement assemblées.

Прижимайте стенки одну к другой, когда будете соединять их винтами.

Podczas skręcania ścianek należy je ze sobą trzymać dokładnie połączone.

25



Självhäftande  
Self-adhesive  
Selbstklebend  
Autocollant  
Самоприклеивающиеся  
Samoprzylepne

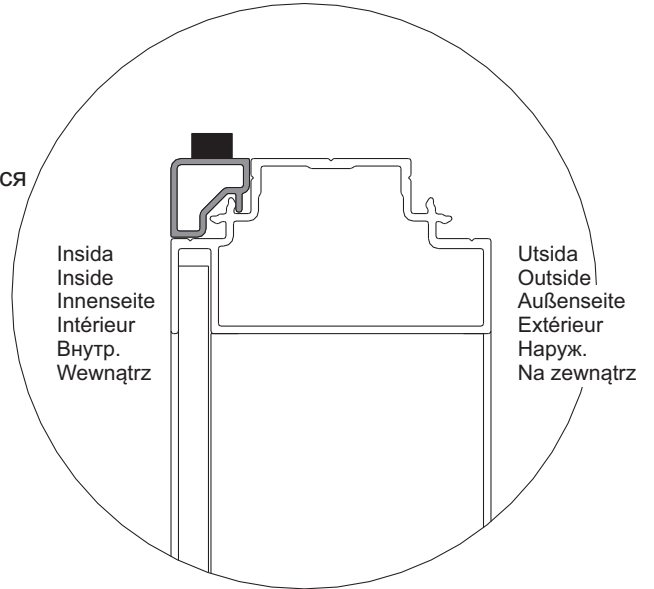
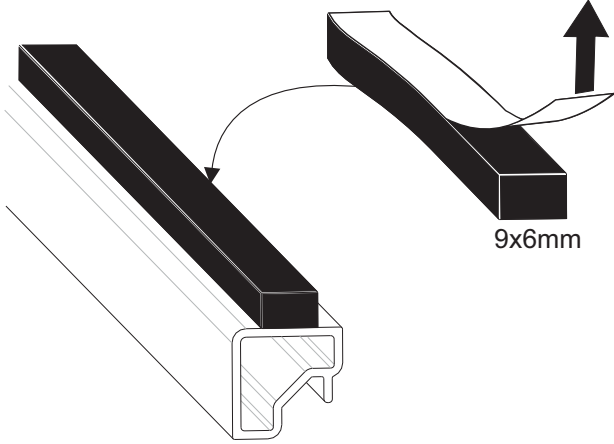



Styrning  
Locking plate  
Sicherungsscheibe  
Rondelle de blocage  
Направление  
Płytką blokującą

x12

33x21x3mm

Insida  
Inside  
Innenseite  
Intérieur  
Внутр.  
Wewnątrz

Utsida  
Outside  
Außenseite  
Extérieur  
Наруж.  
Na zewnątrz

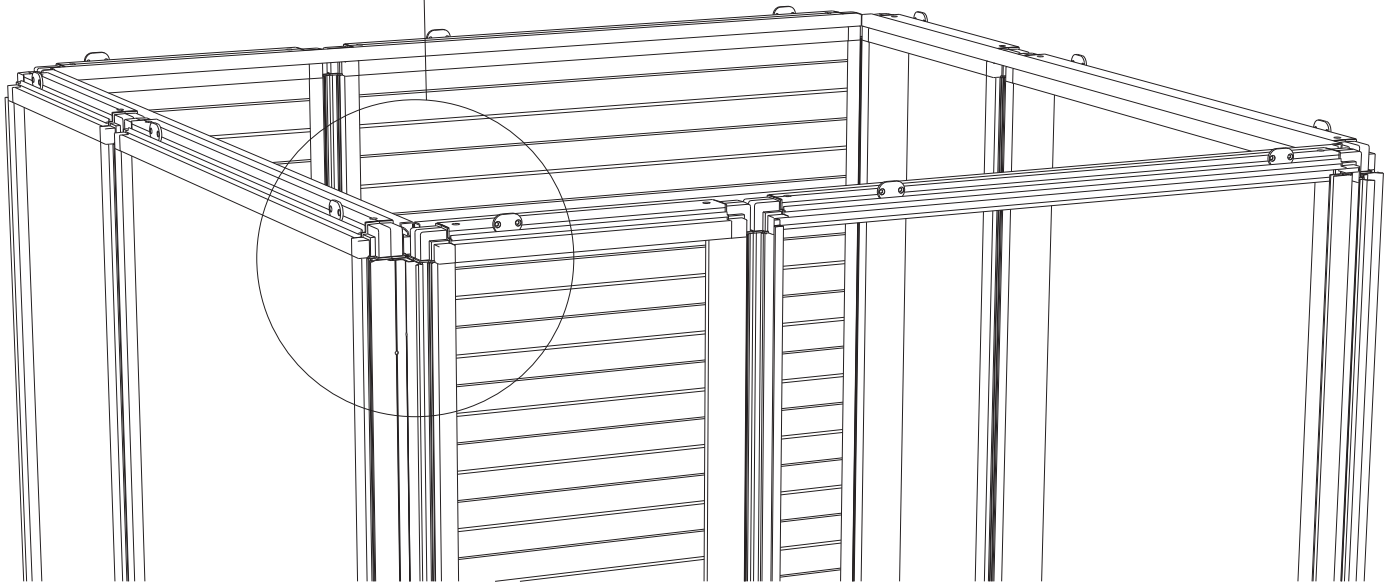
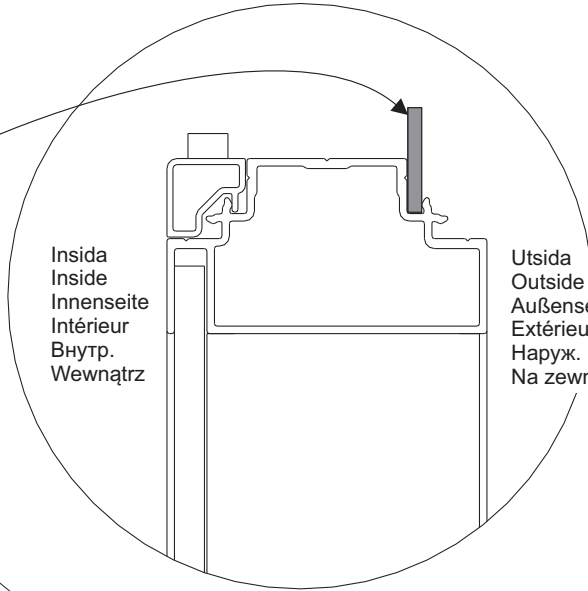
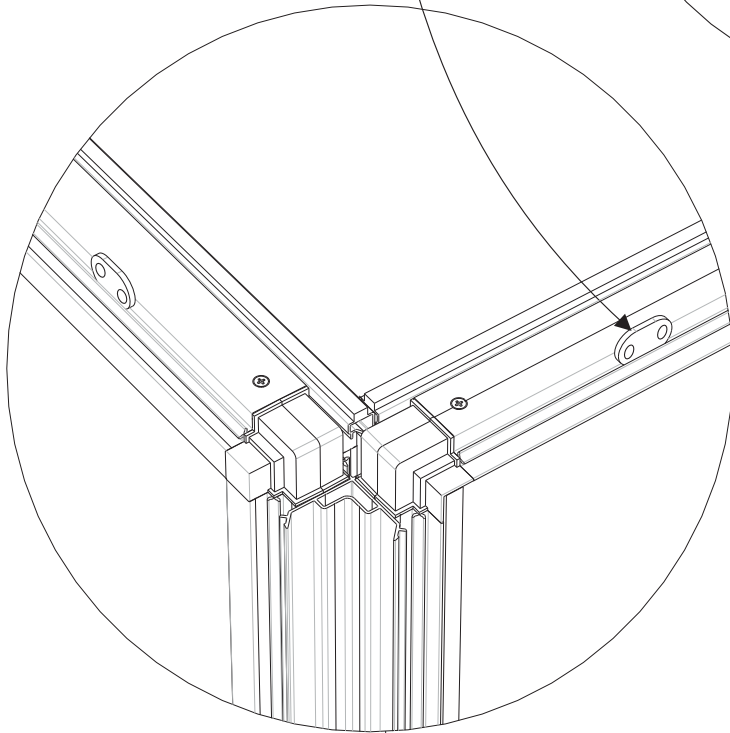



27

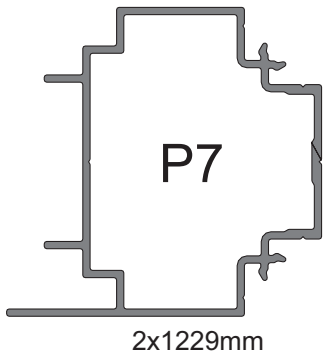

Layout 1  
Configuration 1  
Монтажная схема 1  
Układ nr 1

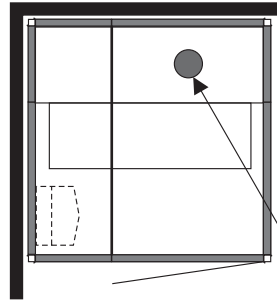

Layout 2  
Configuration 2  
Монтажная схема 2  
Układ nr 2

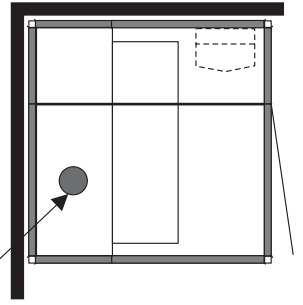

Utluftsventil  
Air outlet vent  
Abluftventil  
Bouche de sortie d'air  
Вывод воздуха  
Wylot powietrza

Vänd taken så att linjerna på panelen överensstämmer med varandra  
Turn the ceiling sections so that the lines on the panel correspond.  
Deckenelemente wenden, so dass die Linien übereinstimmen.  
Retourner les sections de plafond de sorte que les lignes du tableau coïncident  
Поверните потолок так, чтобы линии на панели совпадали  
Obrócić moduły sufitu, aby linie paneli drewnianych licowały ze sobą.

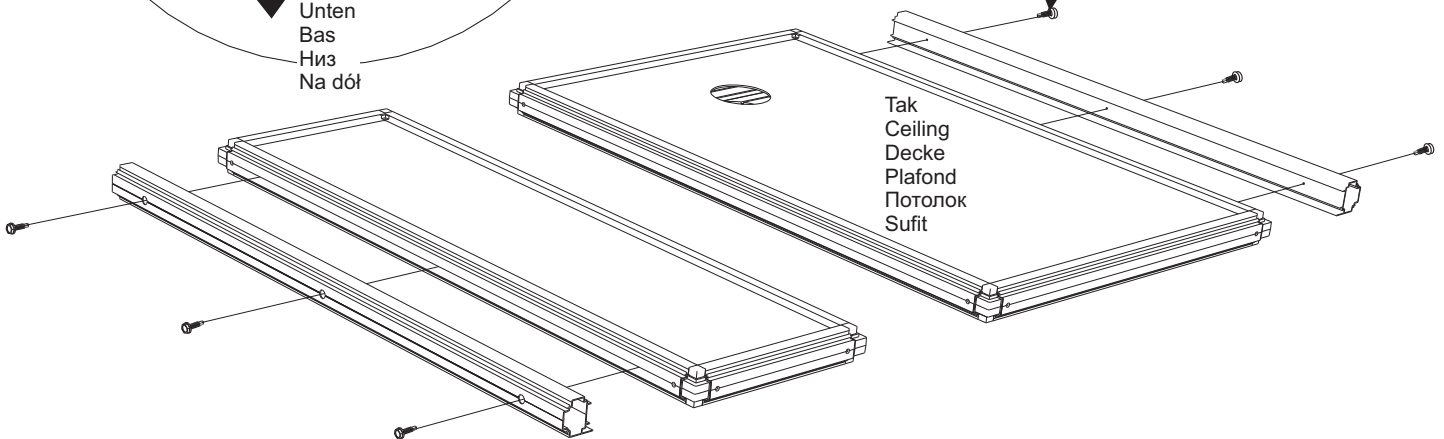
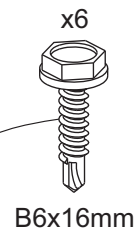
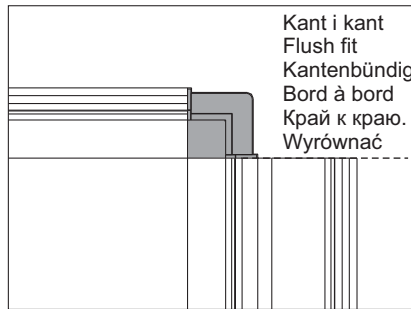
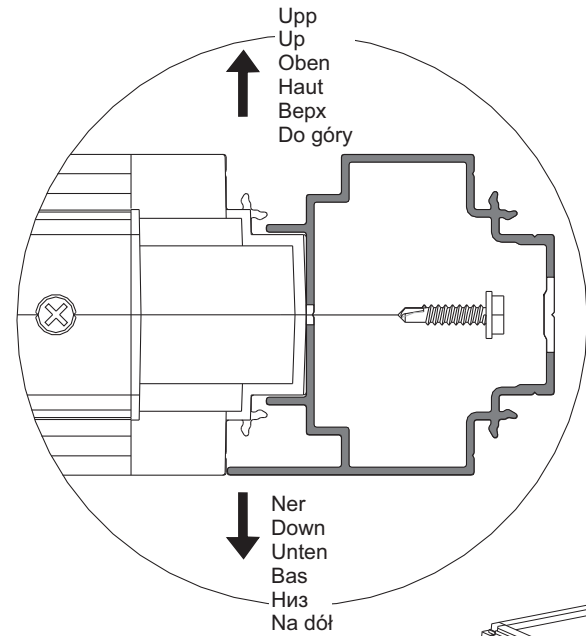
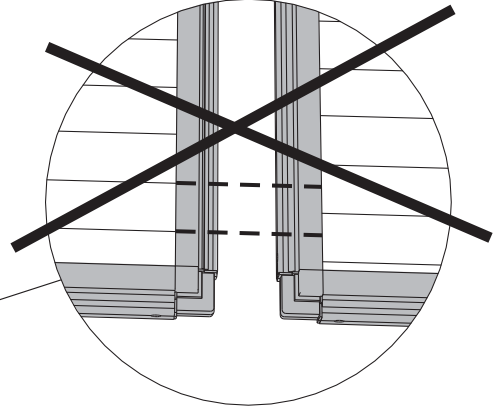
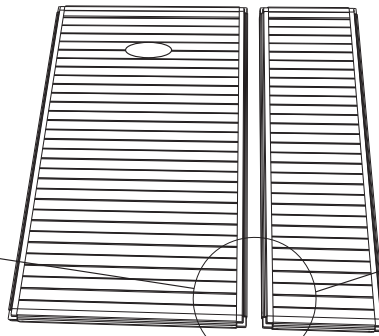
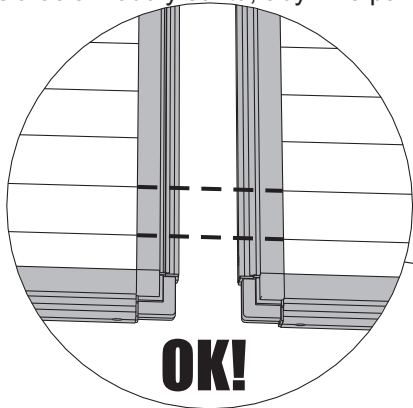

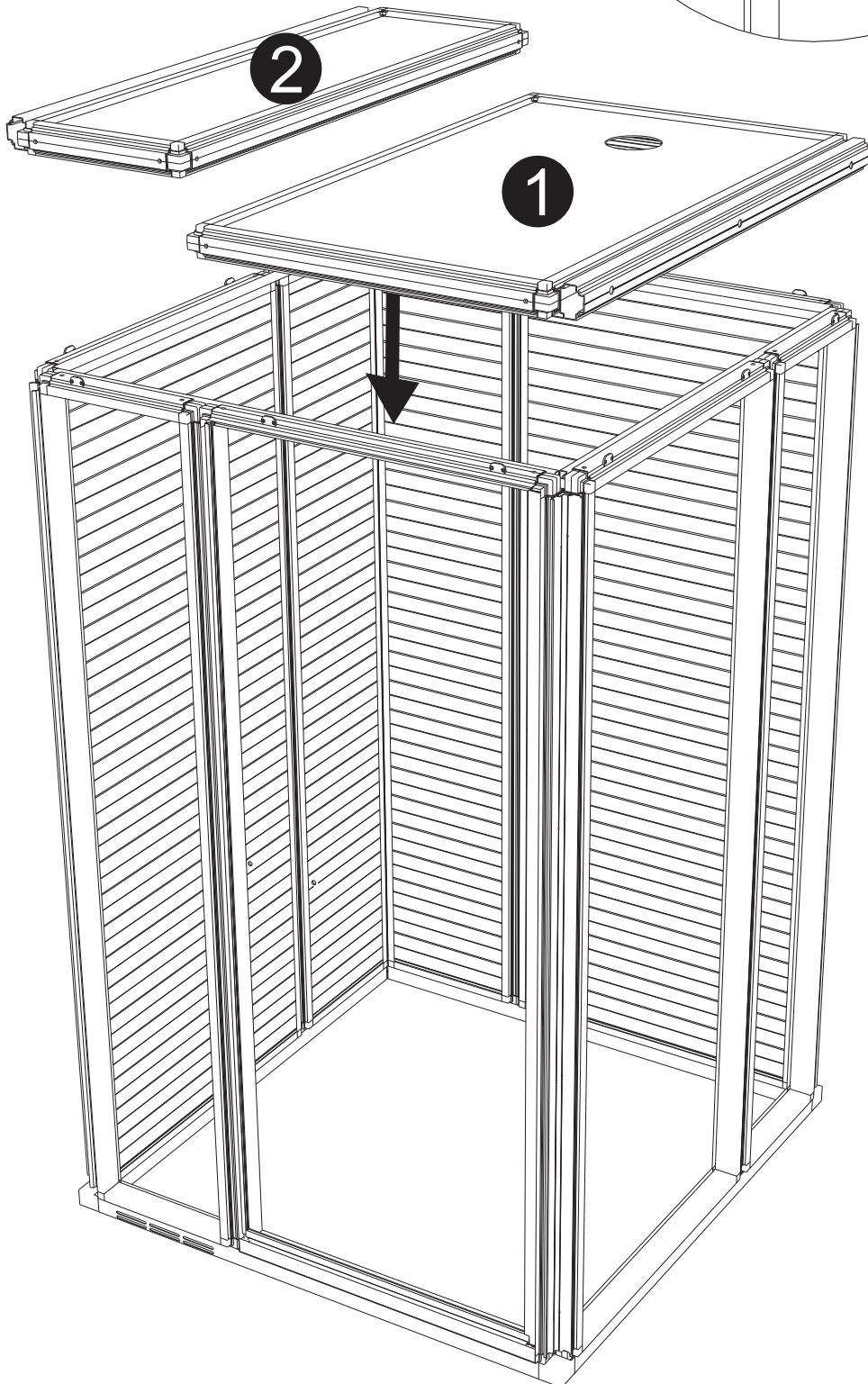
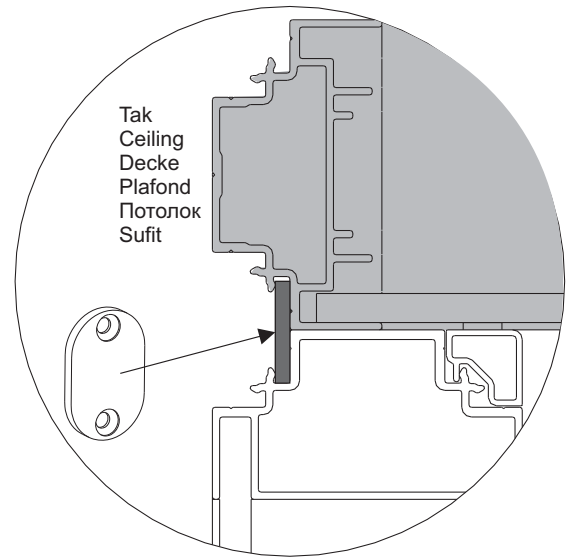

x16

70mm

Tak  
Ceiling  
Decke  
Plafond  
Потолок  
Sufit

Vägg  
Wall  
Wand  
Cloison  
Стенка  
Ścianka

Tak  
Ceiling  
Decke  
Plafond  
Потолок  
Sufit

Tak  
Ceiling  
Decke  
Plafond  
Потолок  
Sufit

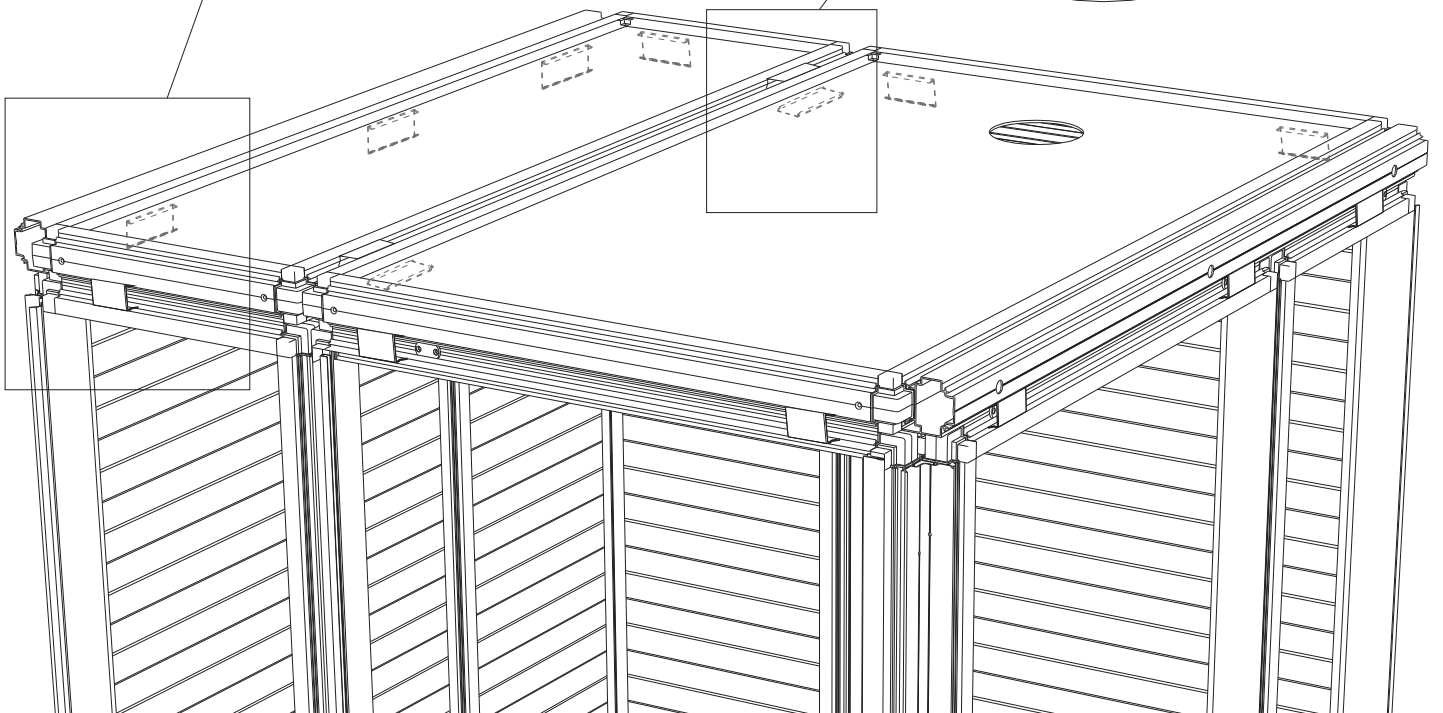

30

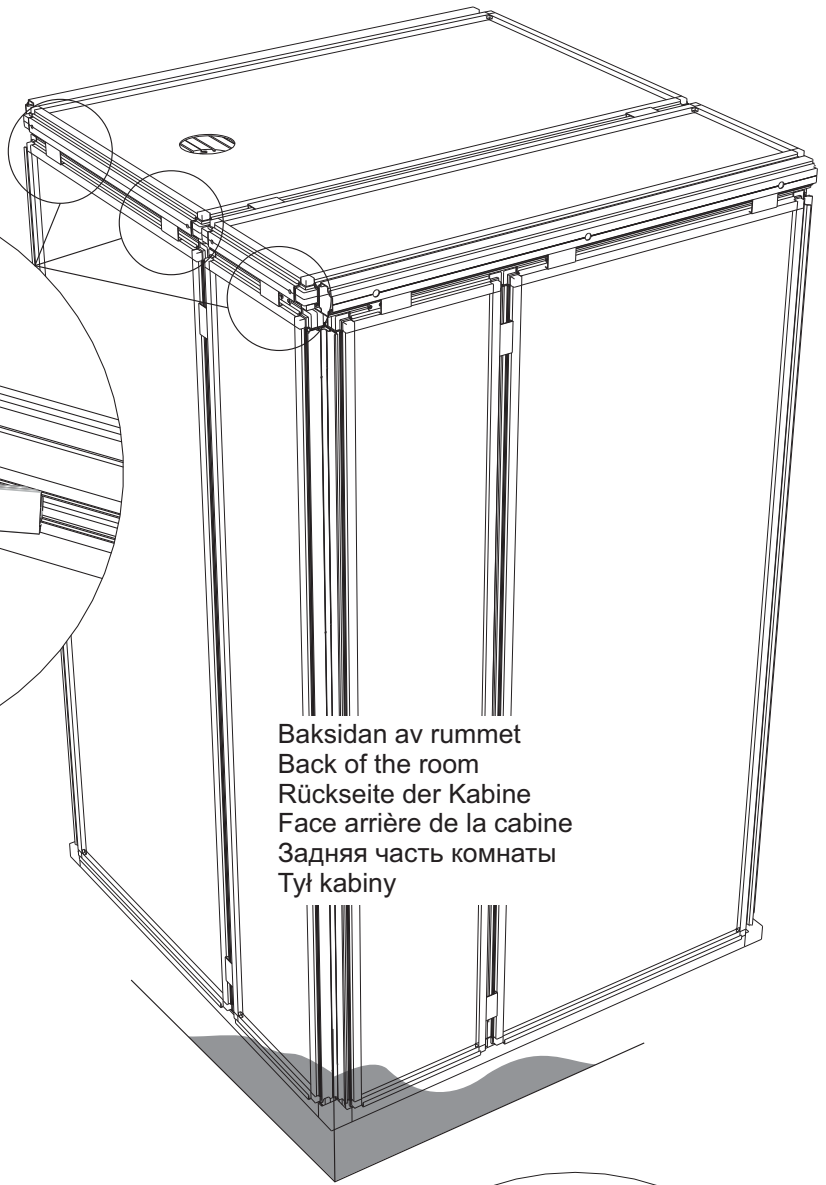
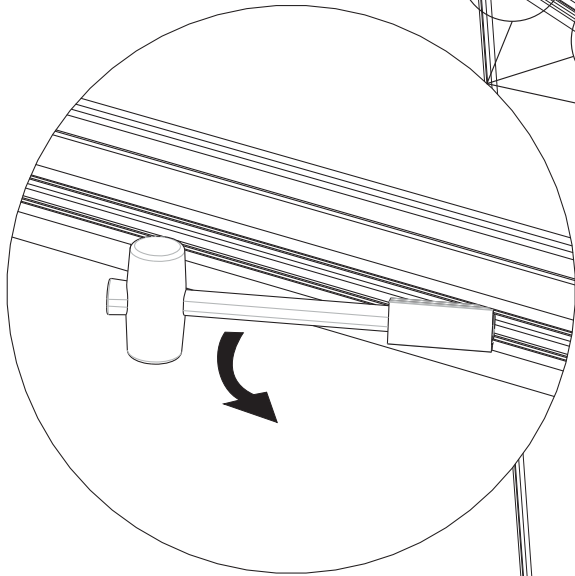

Baksidan av rummet  
Back of the room  
Rückseite der Kabine  
Face arrière de la cabine  
Задняя часть комнаты  
Tył kabiny

P5  
1168mm

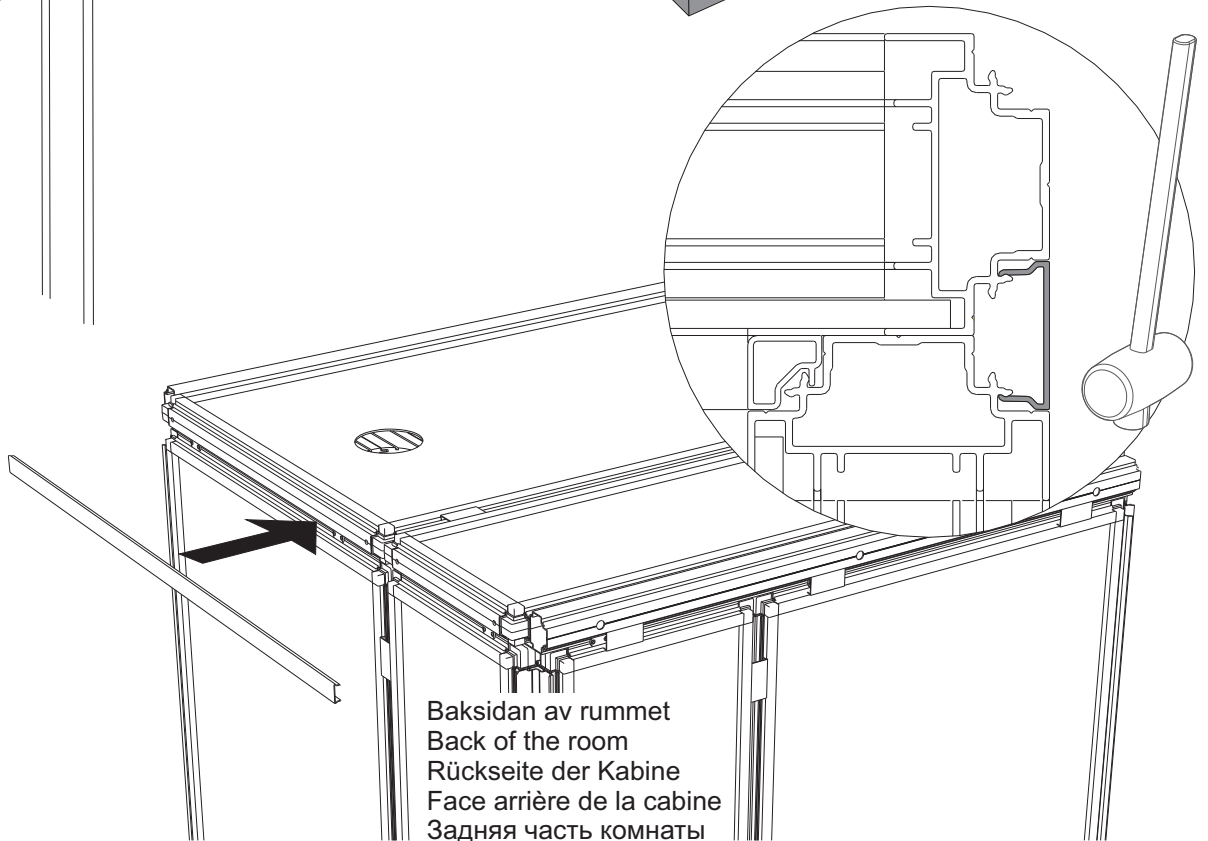
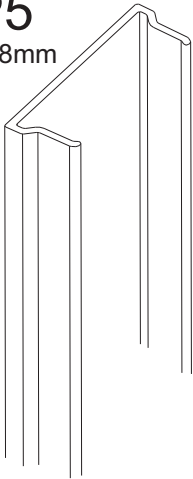

Baksidan av rummet  
Back of the room  
Rückseite der Kabine  
Face arrière de la cabine  
Задняя часть комнаты  
Tył kabiny

31

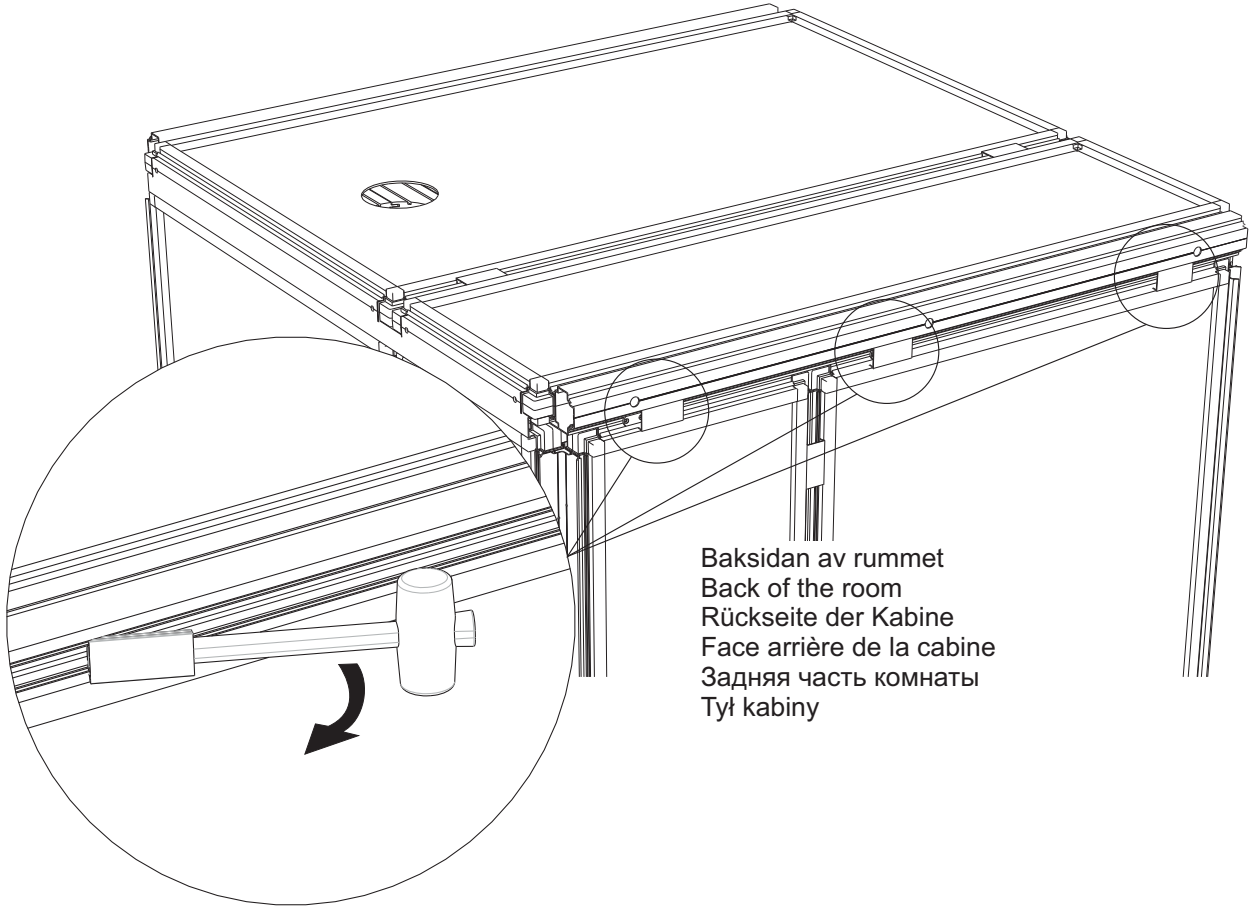

Baksidan av rummet  
Back of the room  
Rückseite der Kabine  
Face arrière de la cabine  
Задняя часть комнаты  
Tył kabiny

P5  
1168mm

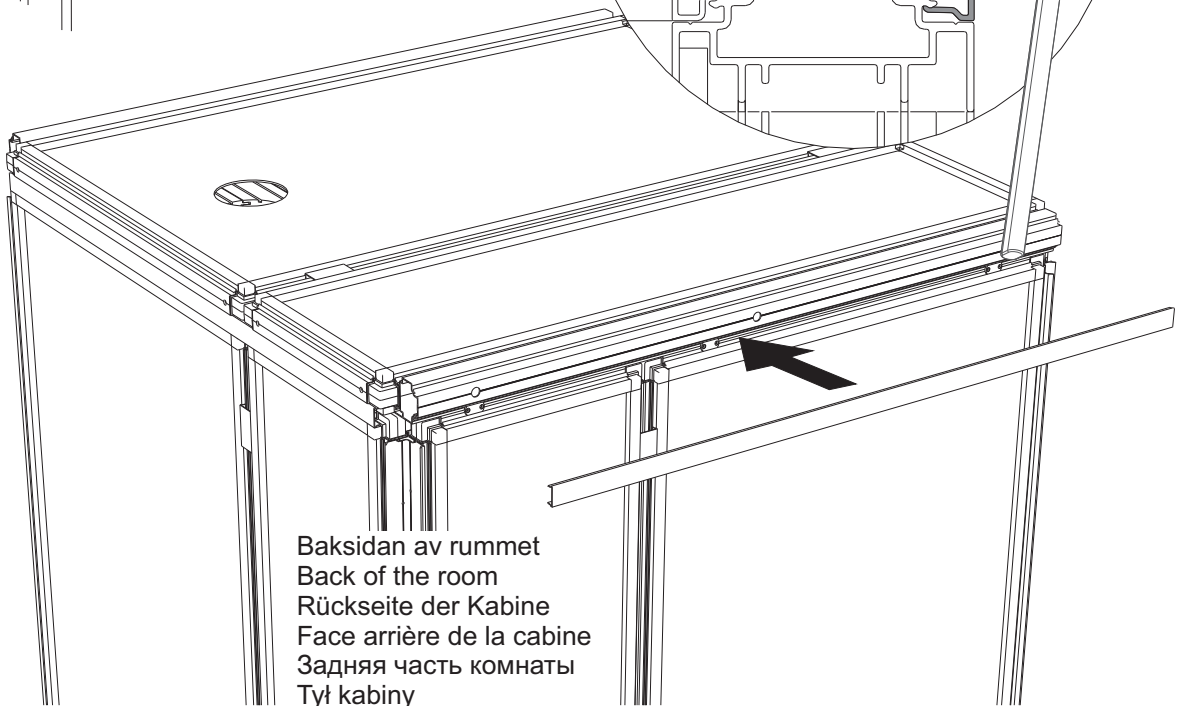
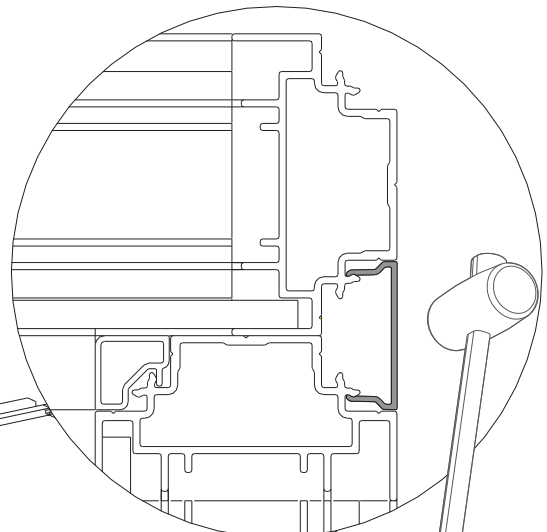
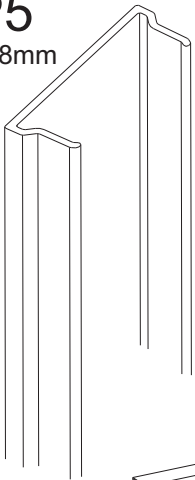

Baksidan av rummet  
Back of the room  
Rückseite der Kabine  
Face arrière de la cabine  
Задняя часть комнаты  
Tył kabiny



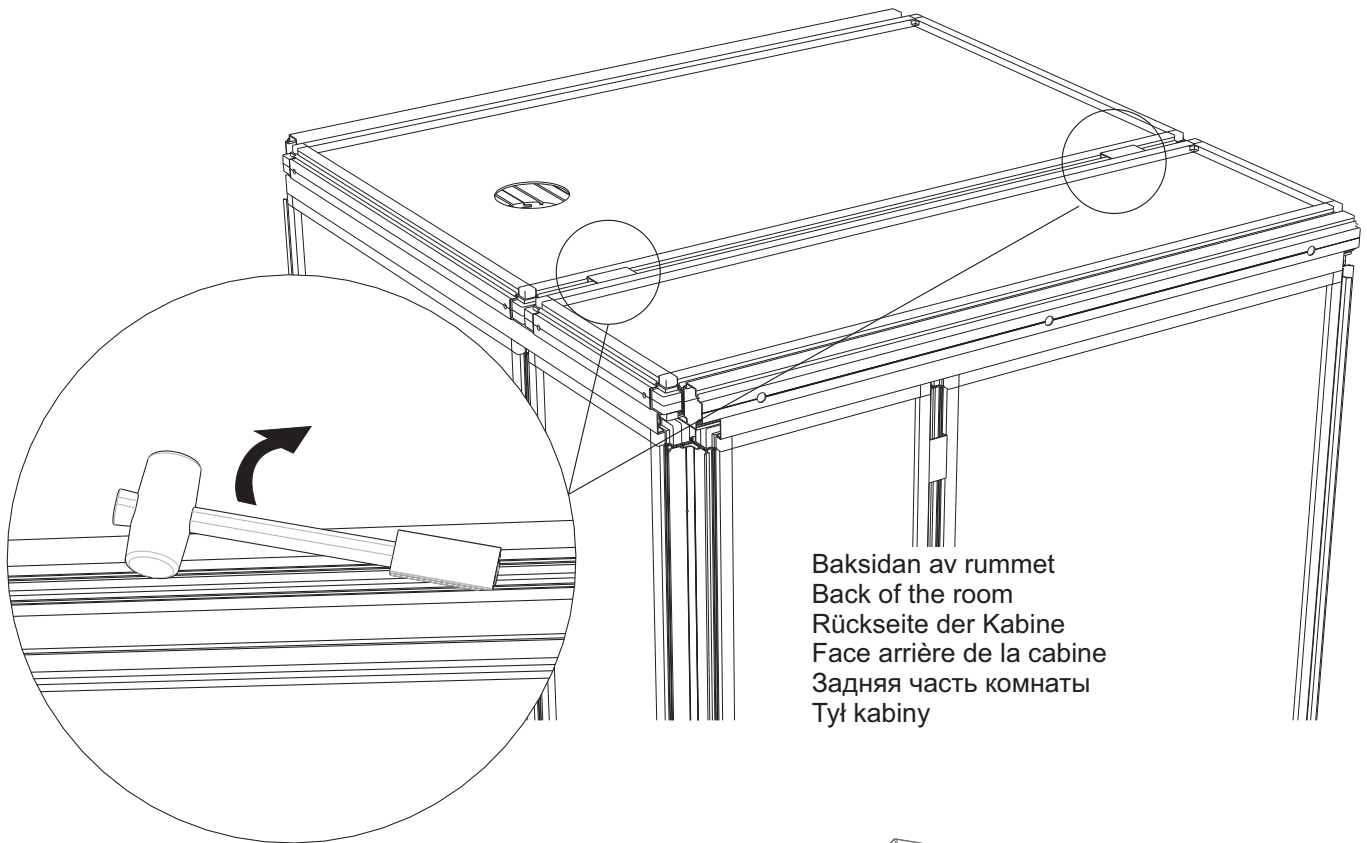

Baksidan av rummet  
 Back of the room  
 Rückseite der Kabine  
 Face arrière de la cabine  
 Задняя часть комнаты  
 Tył kabiny

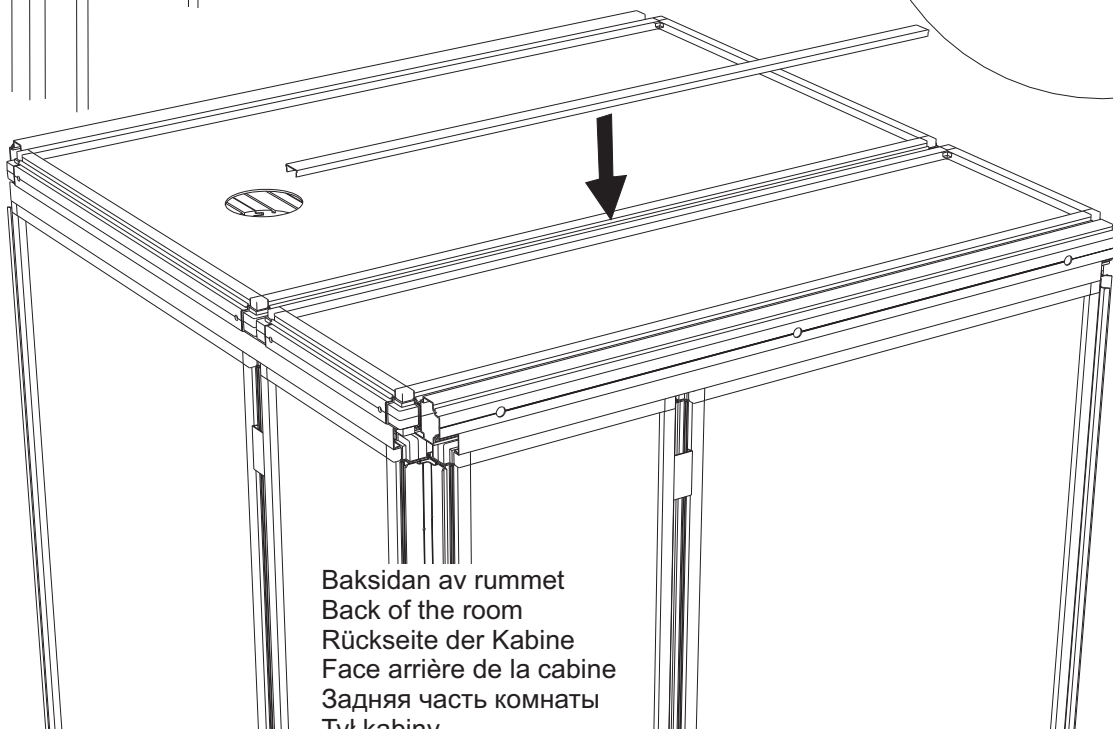
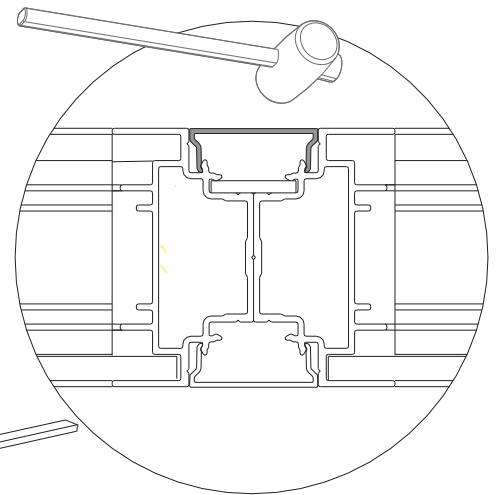
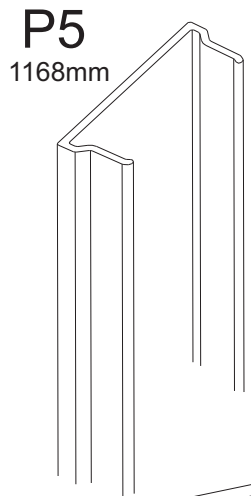

Baksidan av rummet  
 Back of the room  
 Rückseite der Kabine  
 Face arrière de la cabine  
 Задняя часть комнаты  
 Tył kabiny

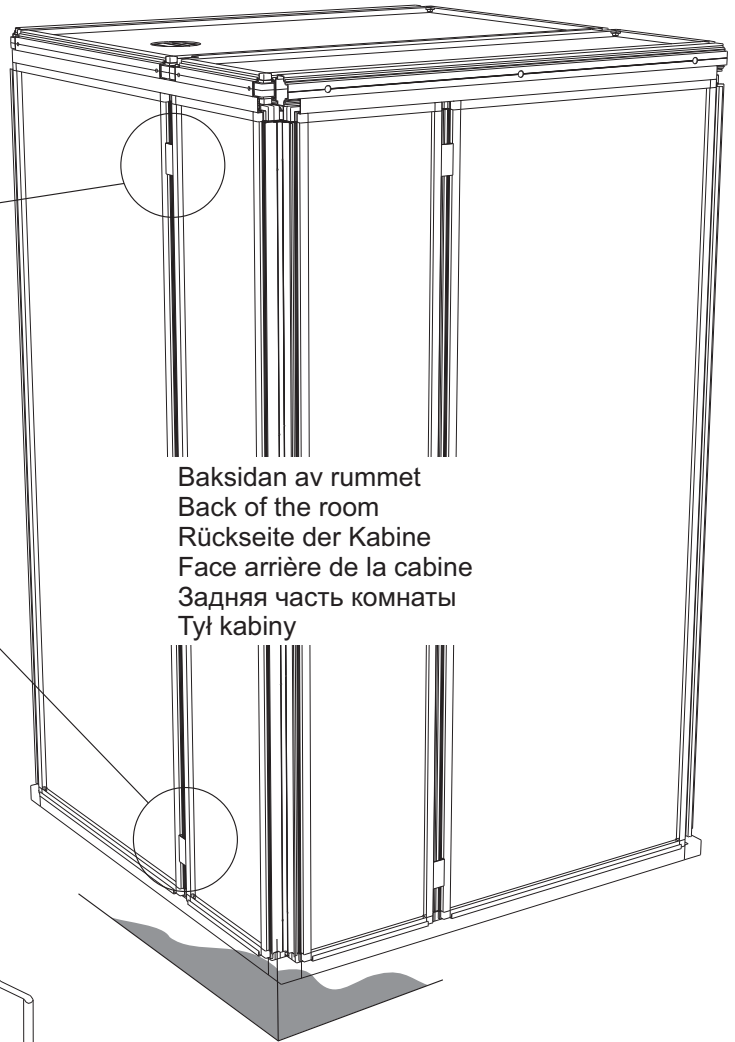
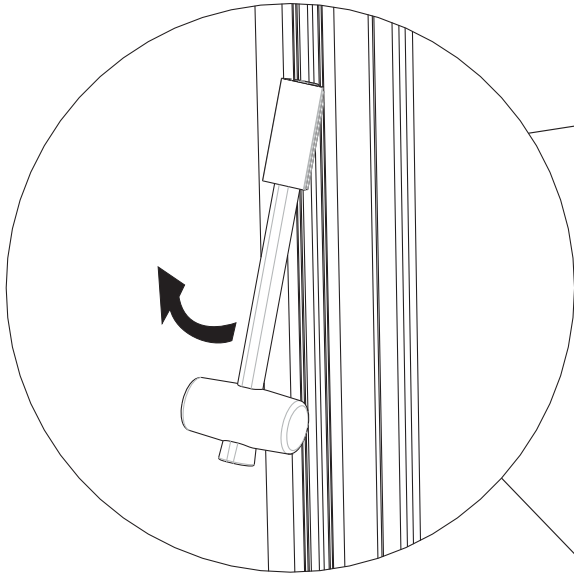

Baksidan av rummet  
Back of the room  
Rückseite der Kabine  
Face arrière de la cabine  
Задняя часть комнаты  
Tył kabiny

P5  
1968mm

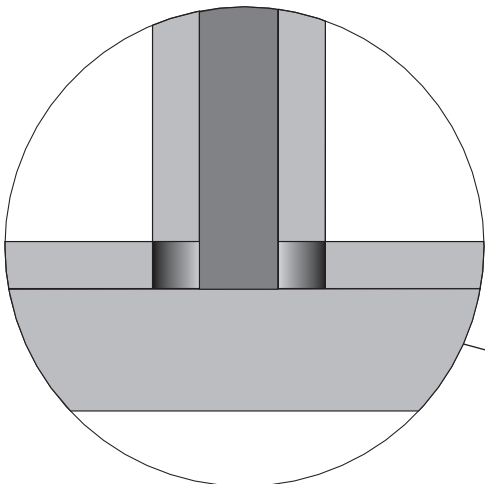
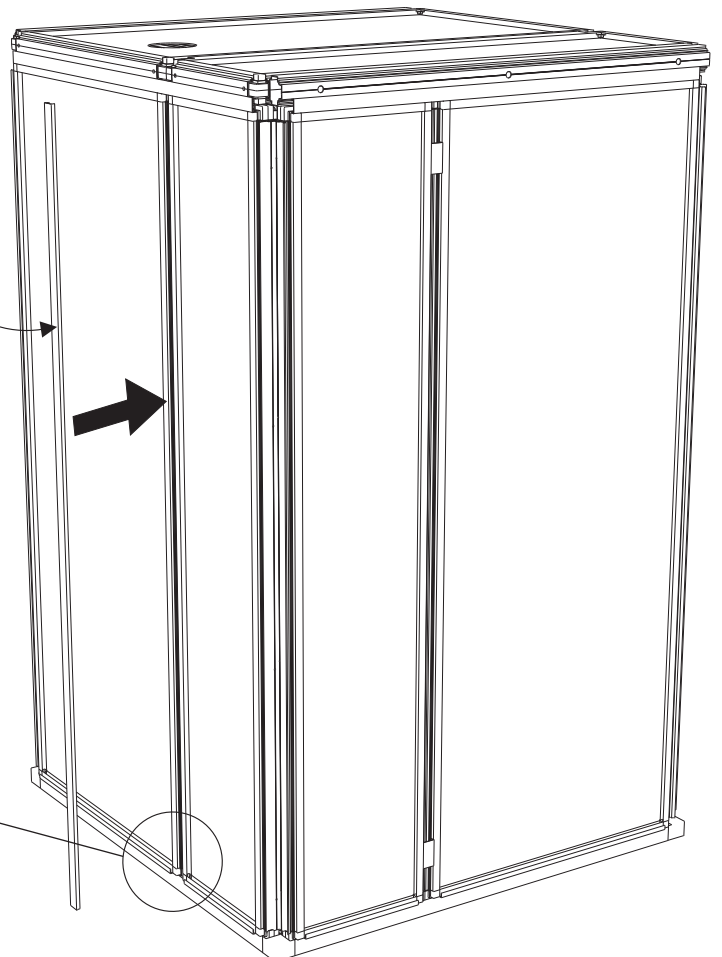
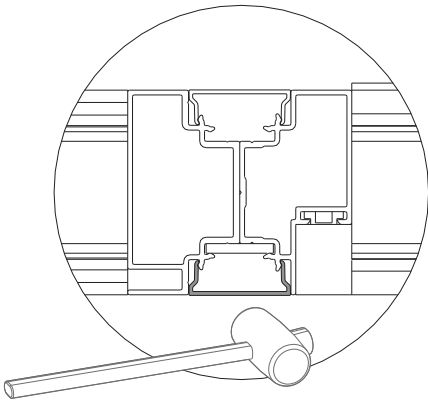
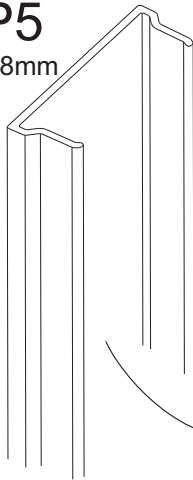



34

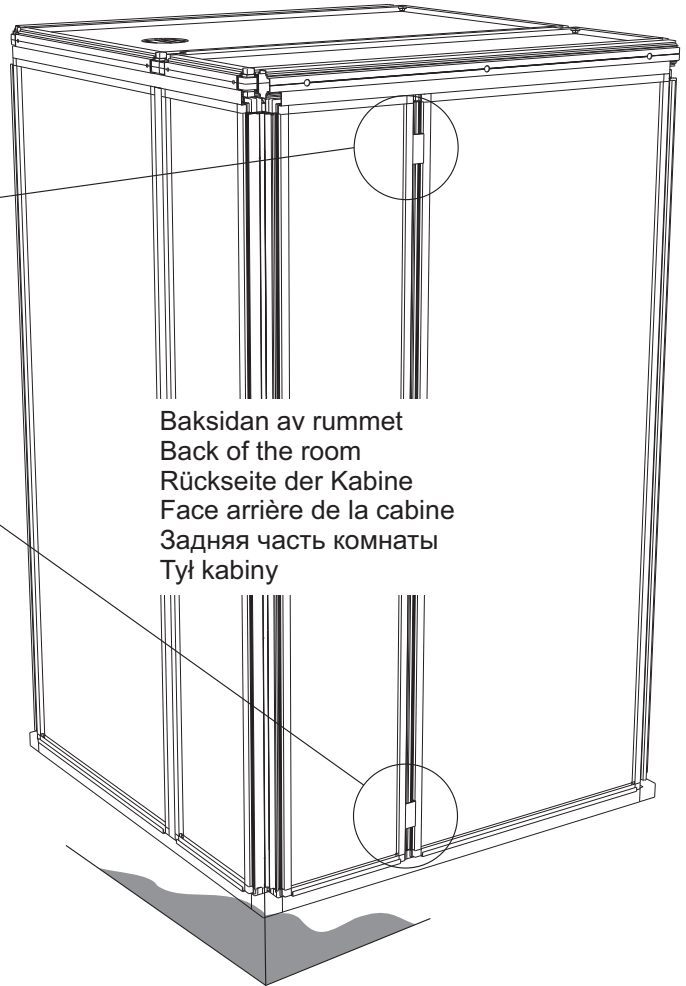
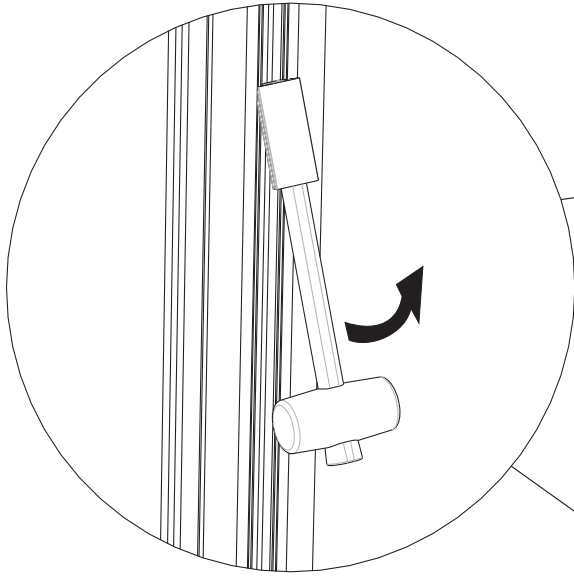

Baksidan av rummet  
Back of the room  
Rückseite der Kabine  
Face arrière de la cabine  
Задняя часть комнаты  
Tył kabiny

P5  
1949mm

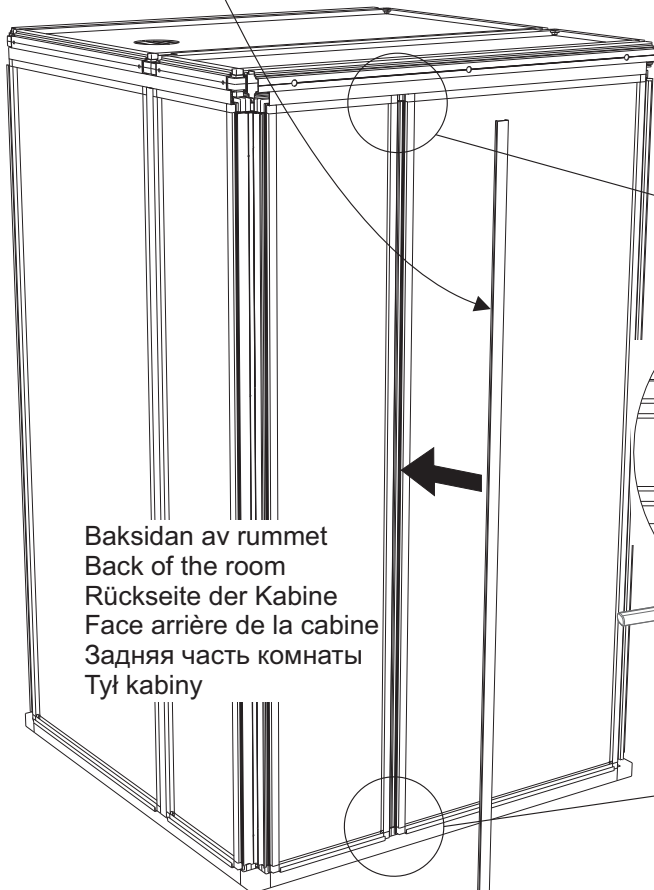
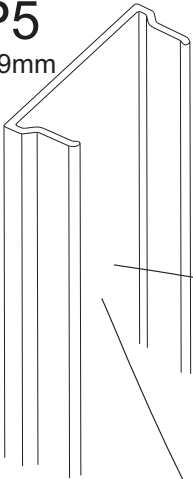

Baksidan av rummet  
Back of the room  
Rückseite der Kabine  
Face arrière de la cabine  
Задняя часть комнаты  
Tył kabiny

Kant i kant  
Flush fit  
Kantenbündig  
Bord à bord  
Край к краю.  
Wyrównać

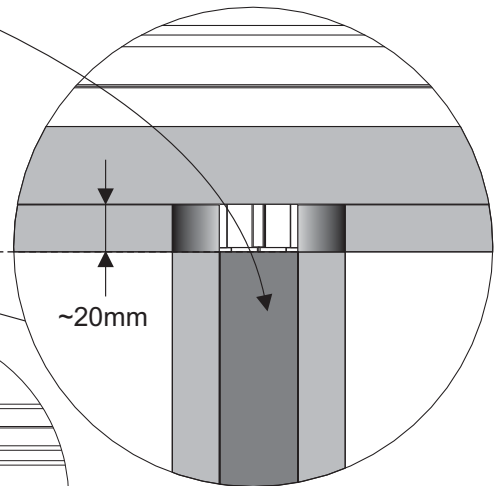

~20mm

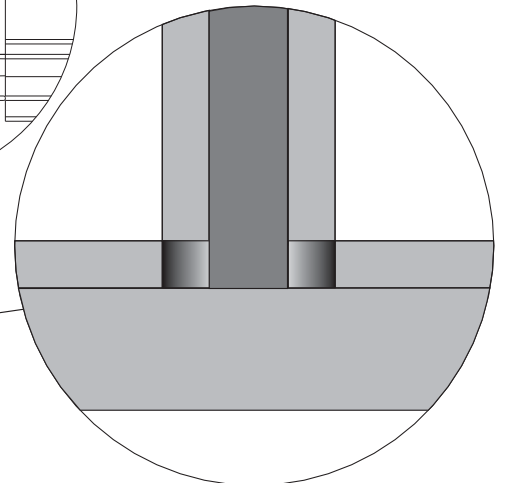

35

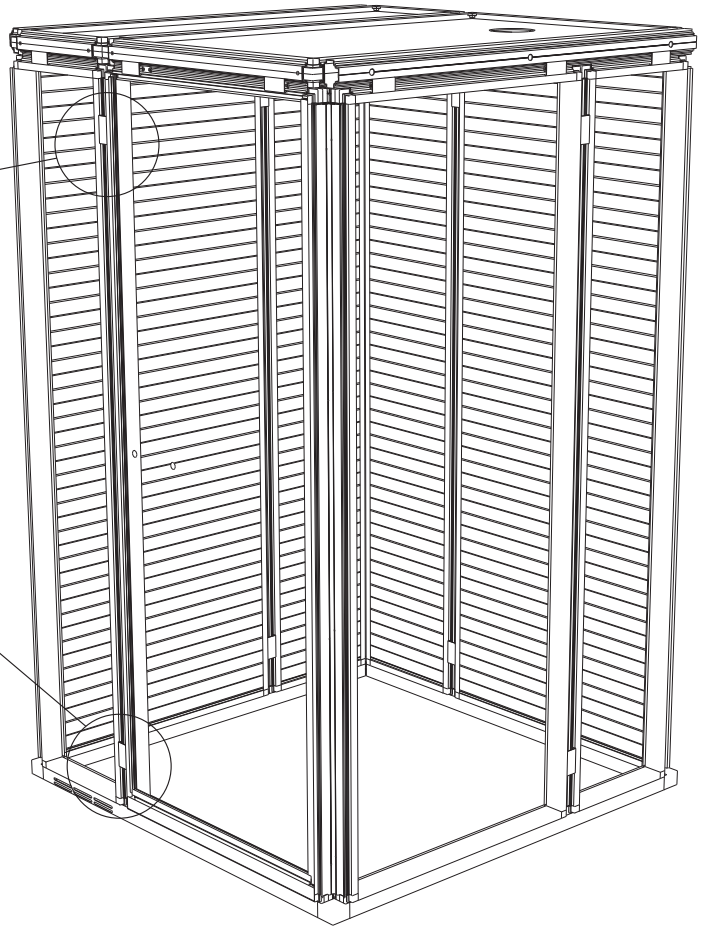
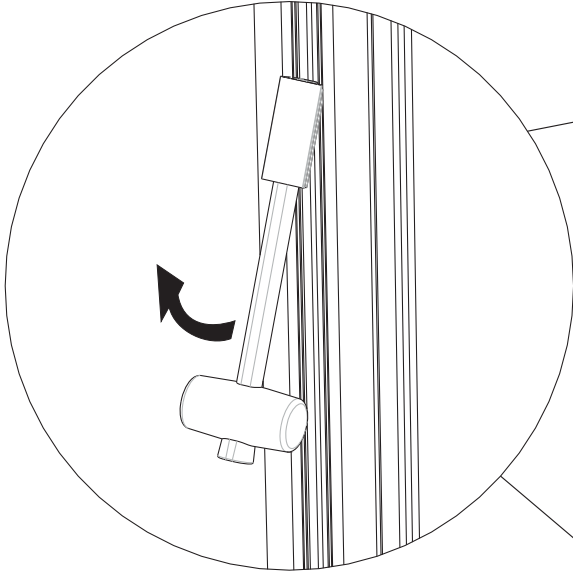

P5  
1968mm

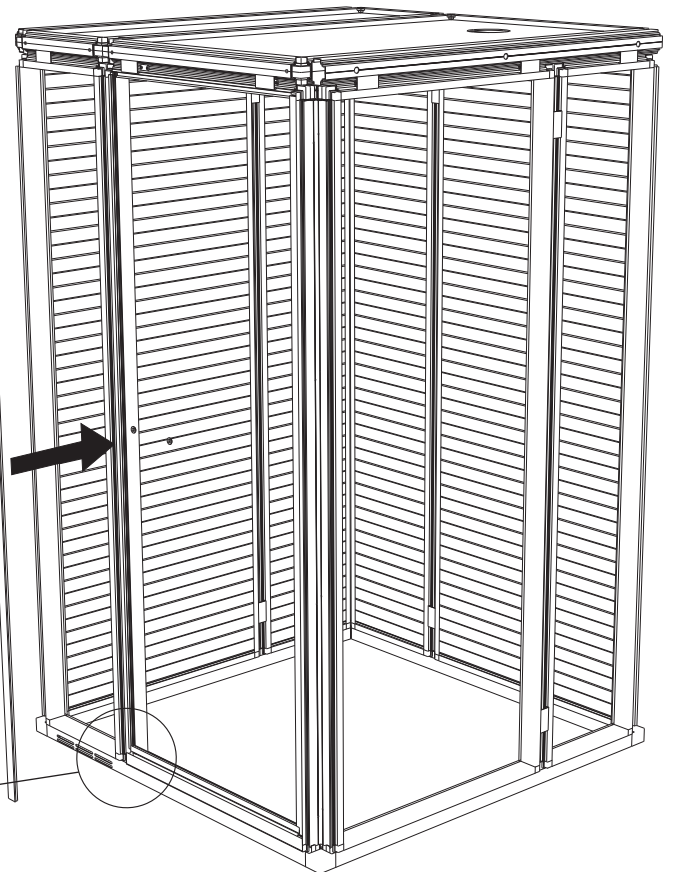
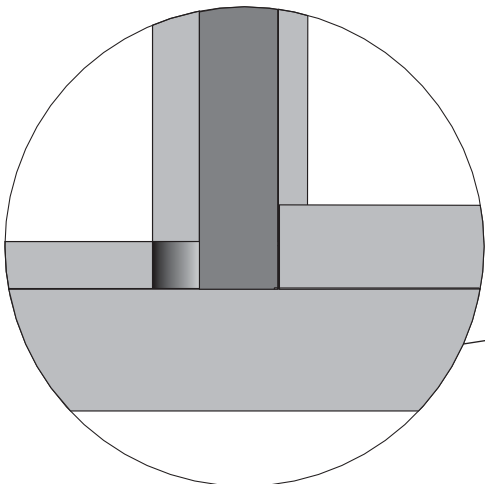
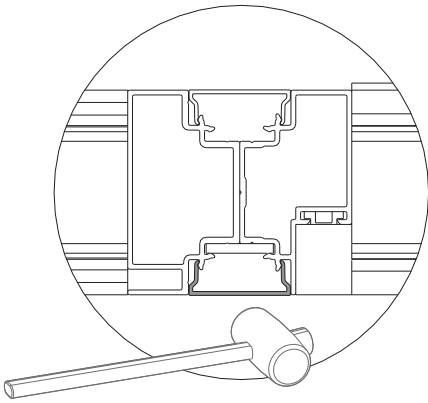
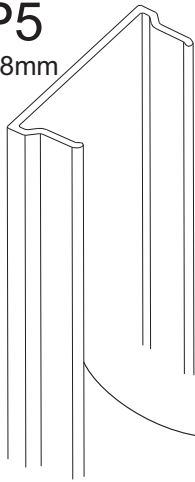

36

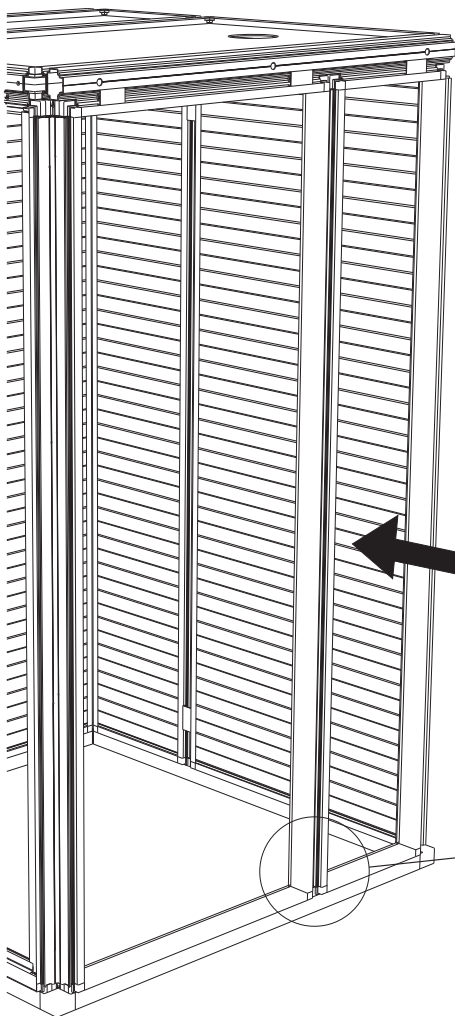
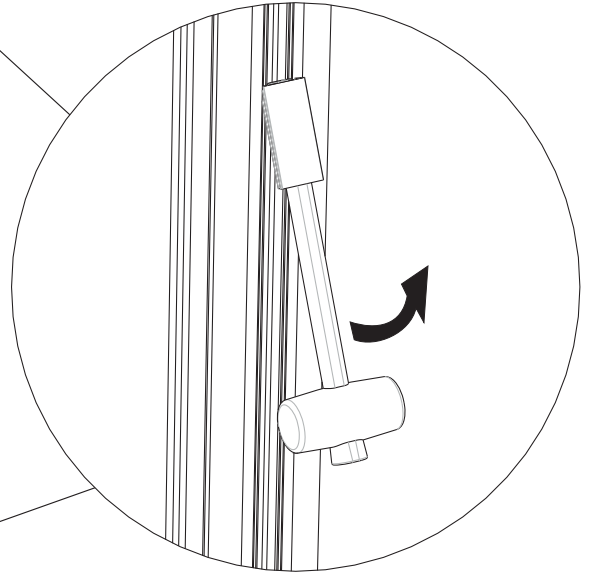
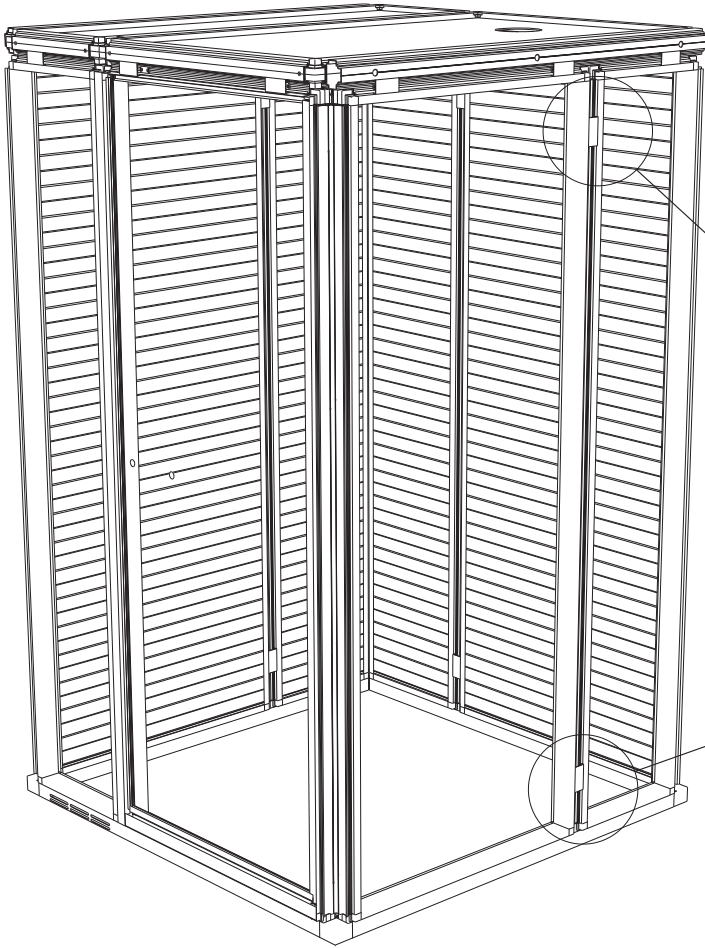

P5  
1968mm

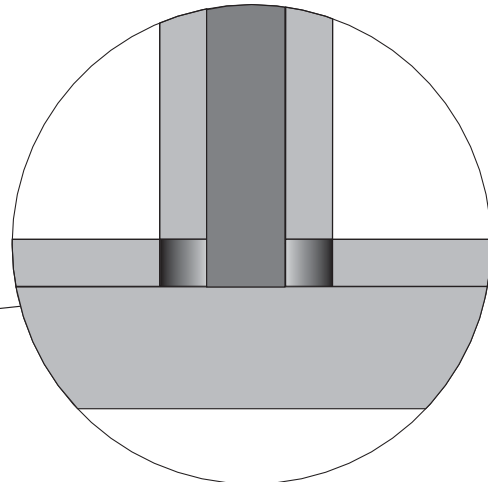
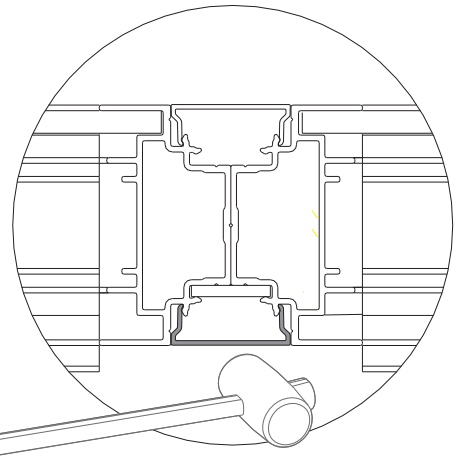
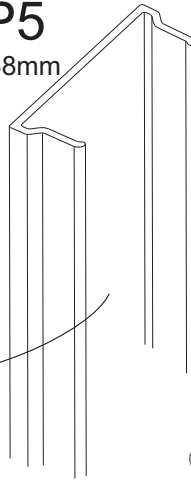

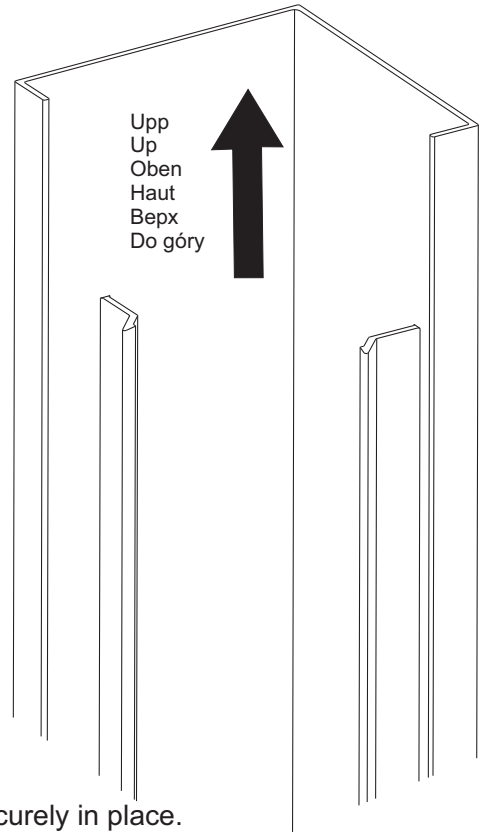
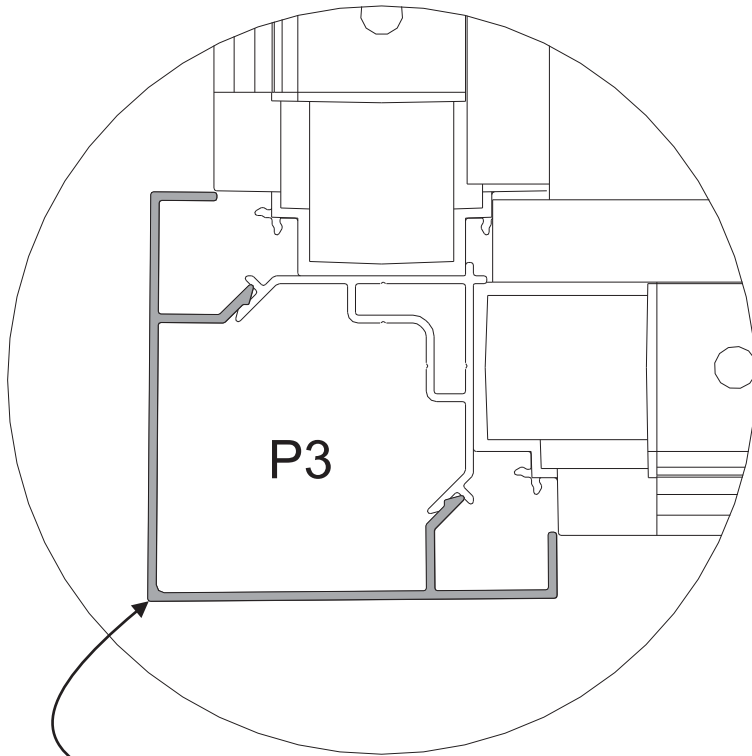

Banka med handen i hörnet på hörnprofilerna för att fästa dem.  
 Tap the corner of the corner profiles with your hand to fix them securely in place.  
 Eckprofile durch Schlagen mit der Handfläche auf die Profilecke befestigen.  
 Frapper de la main dans l'angle des profilés d'angle pour les mettre en place.  
 Прибейте угловые рейки в углу рукой, чтобы они были зафиксированы.  
 Uderzając dłonią w róg profilu zamontować dekoracyjny profil narożny zgodnie z rysunkiem.

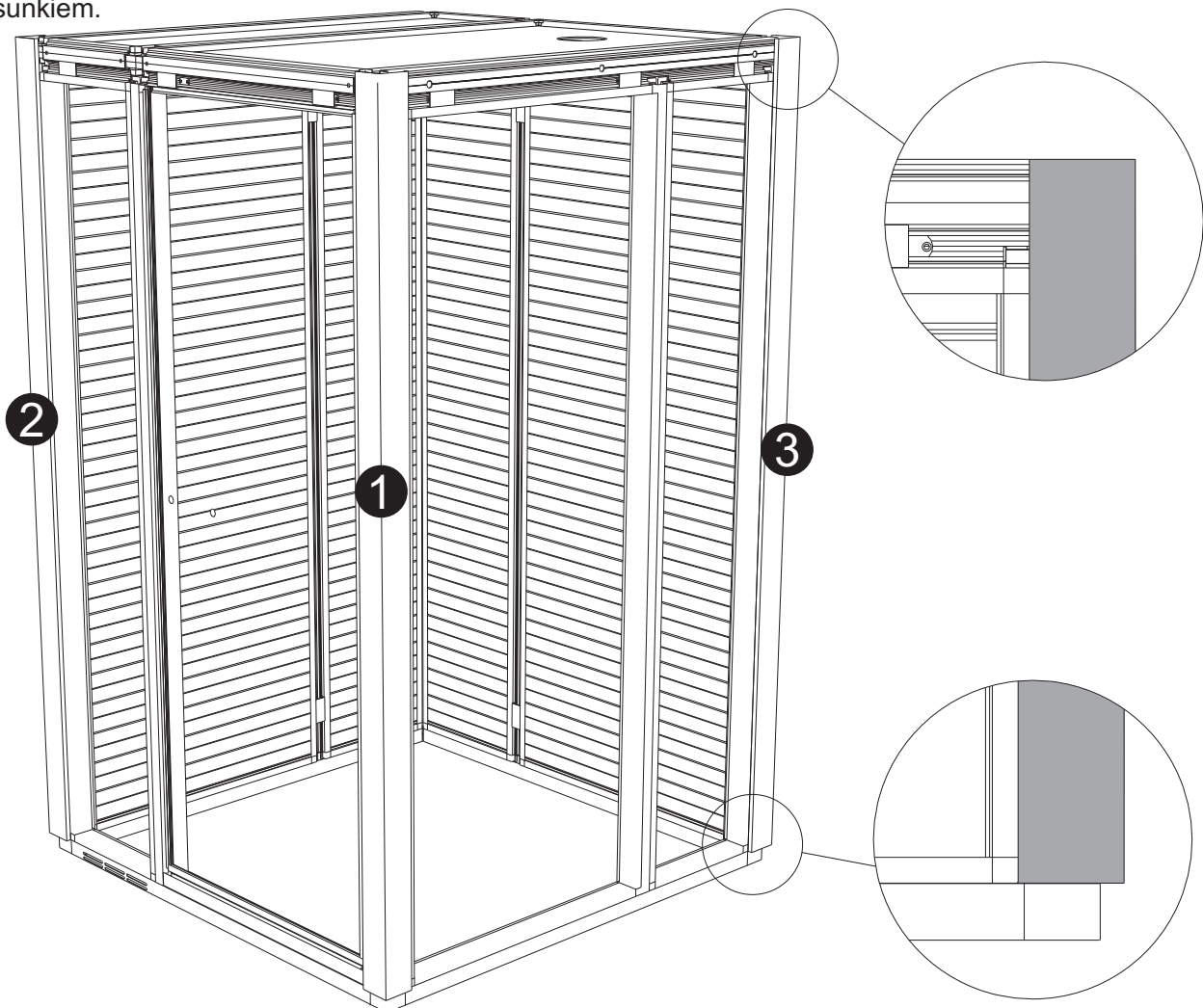



38

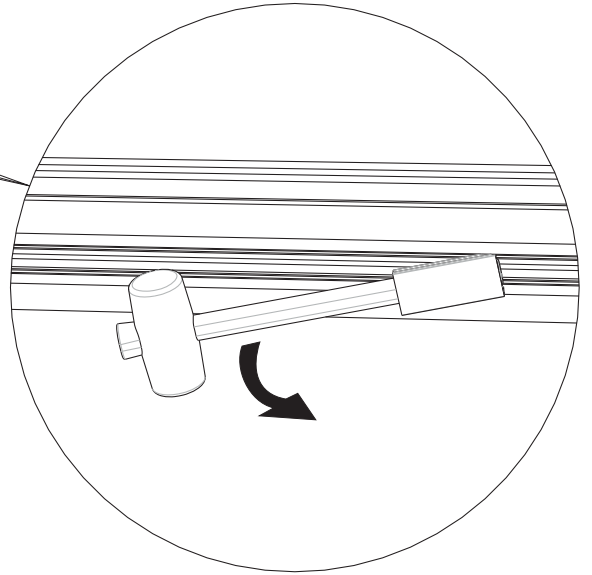
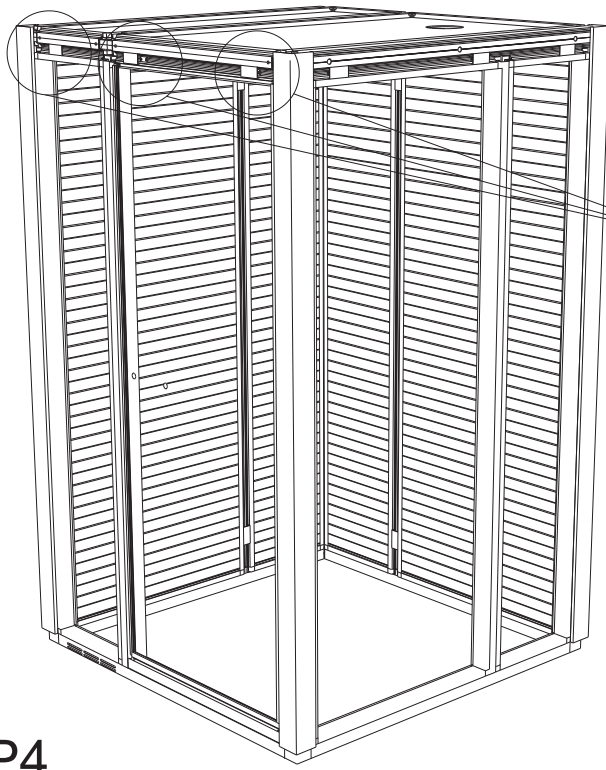

P4  
1168mm

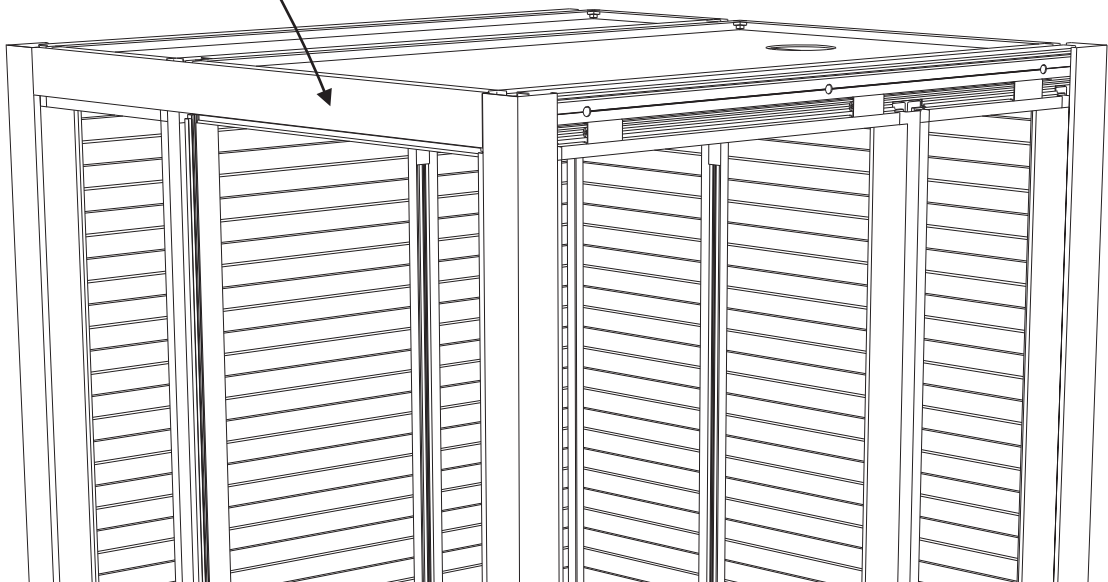
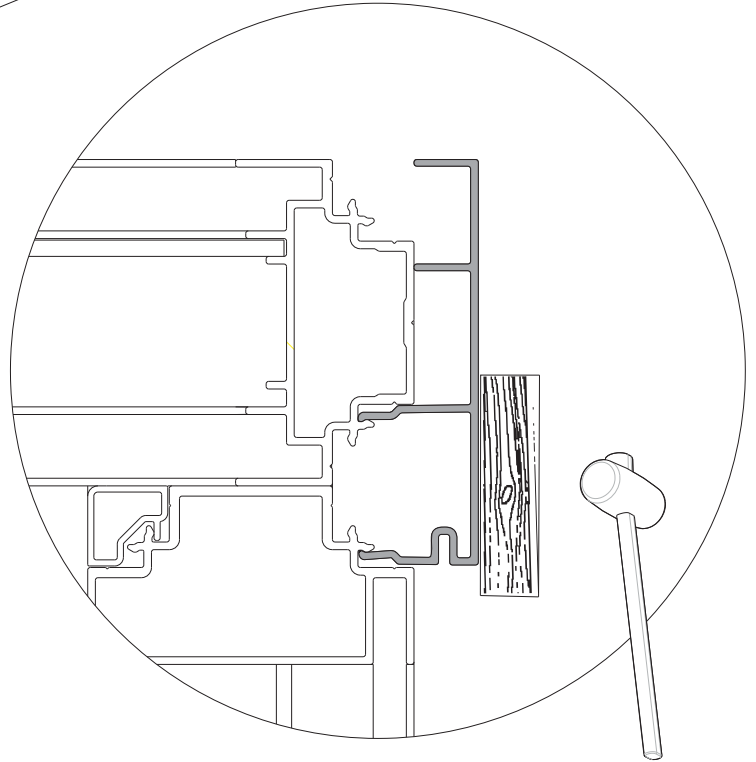
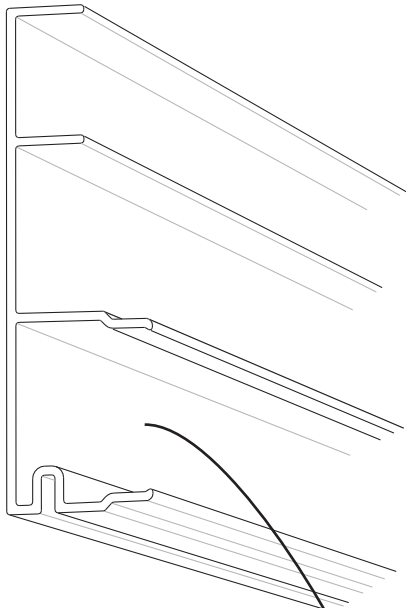

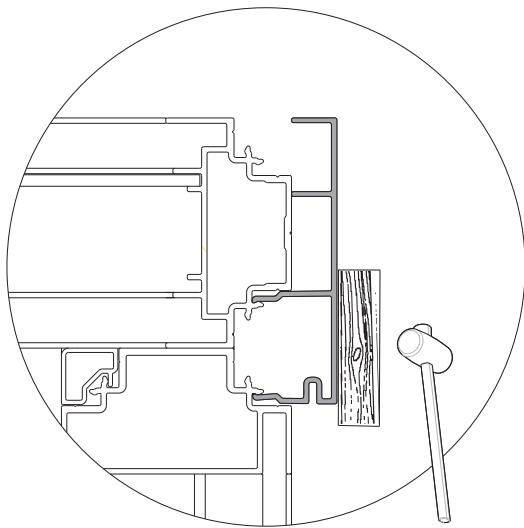
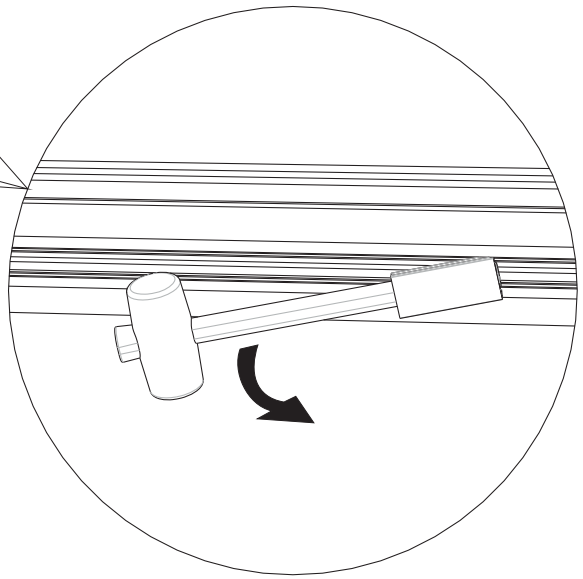
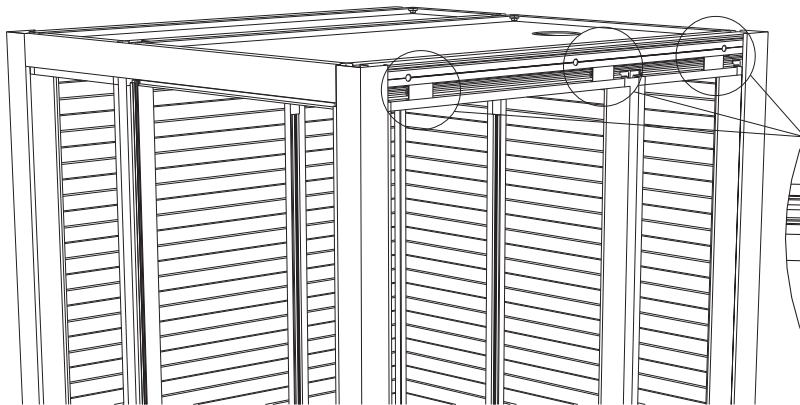

**P4**  
1168mm

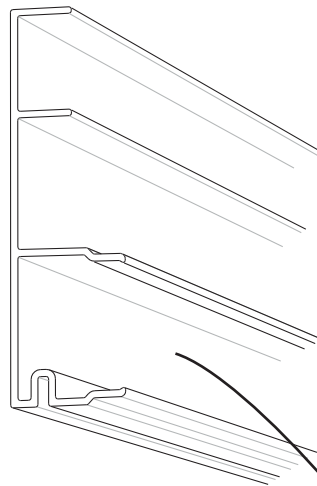

**TIPS!** För bästa resultat polera frontprofilerna med bilvax.

**NOTE!** For a superior result polish the front profiles with car wax.

**Tipp!** Für optimales Ergebnis die Frontprofile mit Autowachs polieren.

**CONSEIL !** Pour obtenir le meilleur résultat, polir les profilés frontaux avec du polish pour automobile.

**Совет!** Для достижения оптимального результата, отшлифуйте передние рейки автомобильным воском.

**UWAGA!** W celu uzyskania najlepszego efektu wizualnego profile dekoracyjne można wypolerować woskiem do polerowania samochodów.

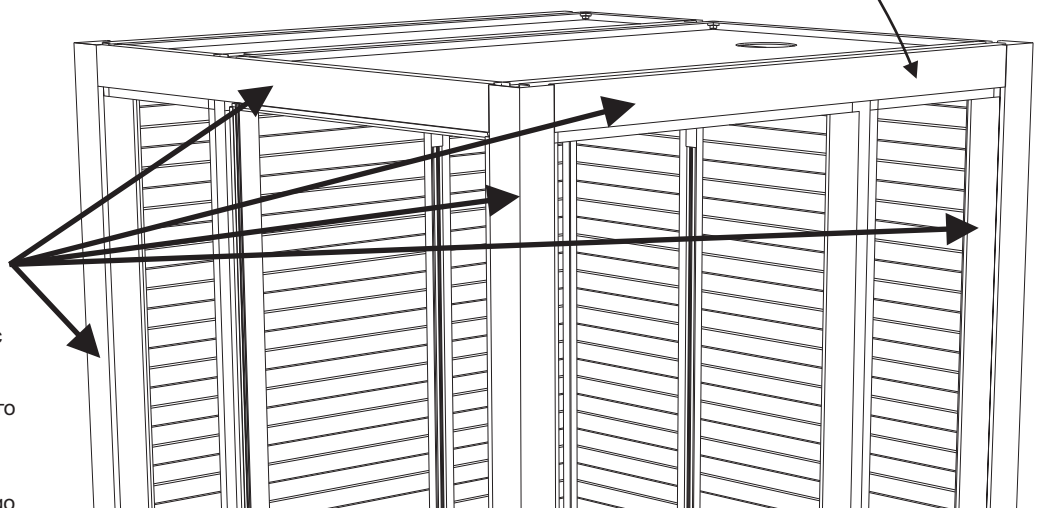

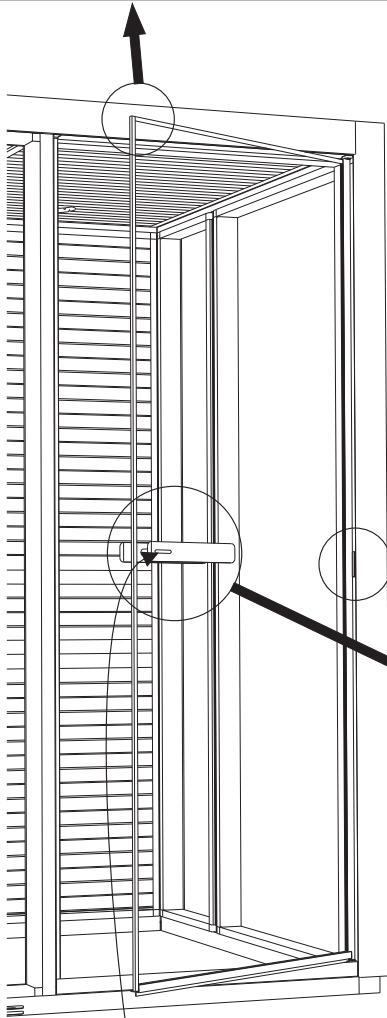
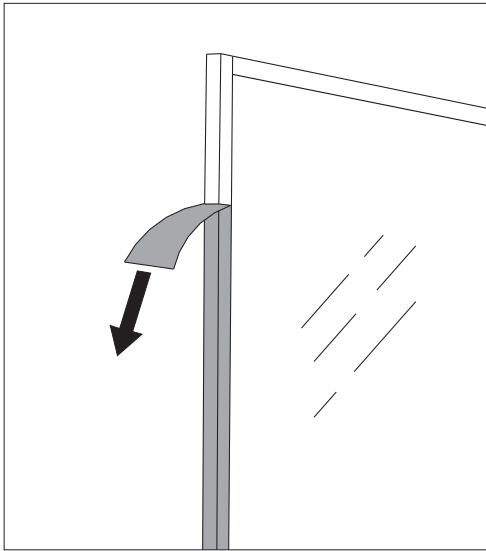

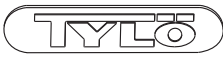
x1  
  
 28x7mm

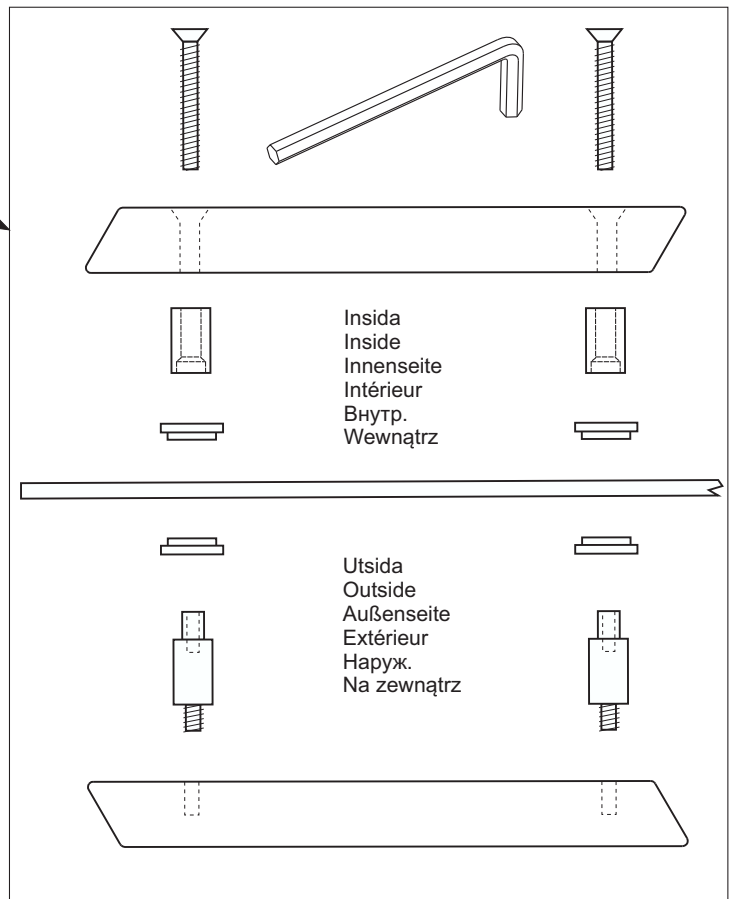
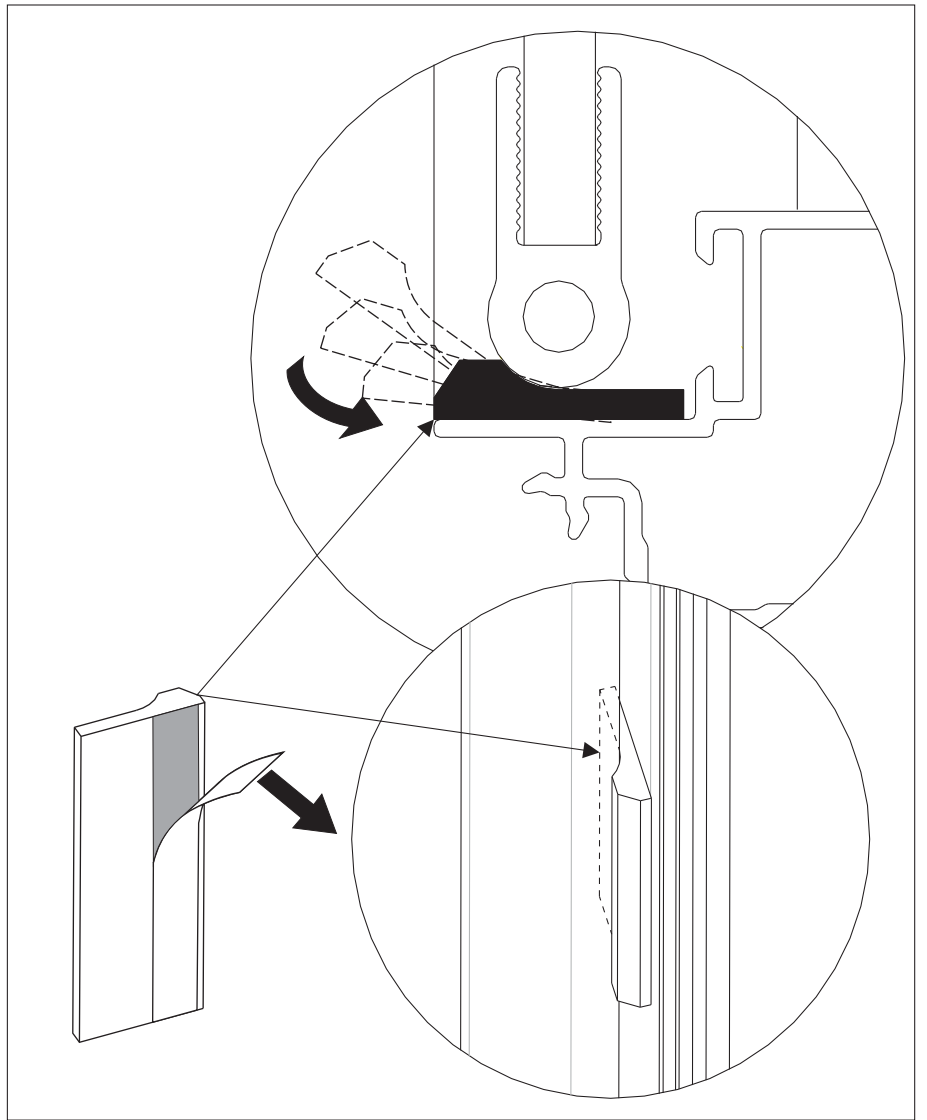



41

P9  
2x1918mm

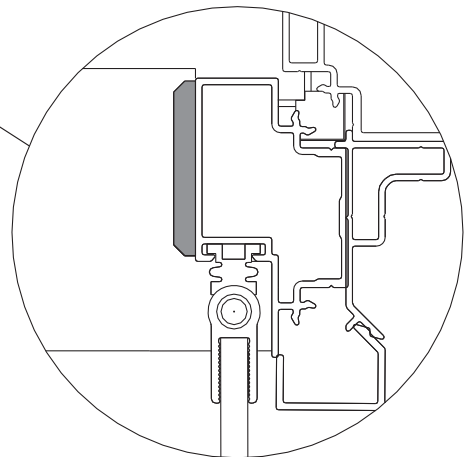
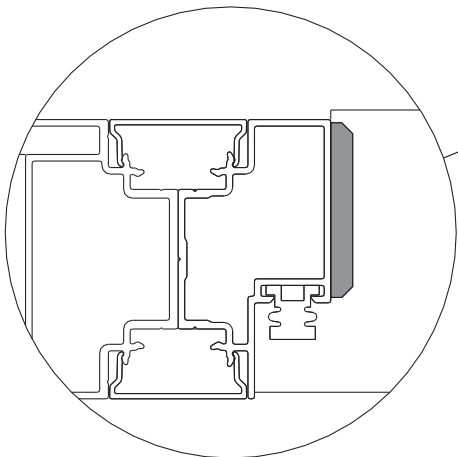
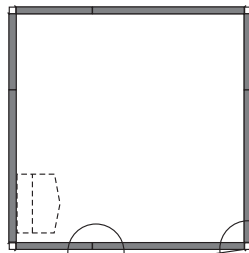
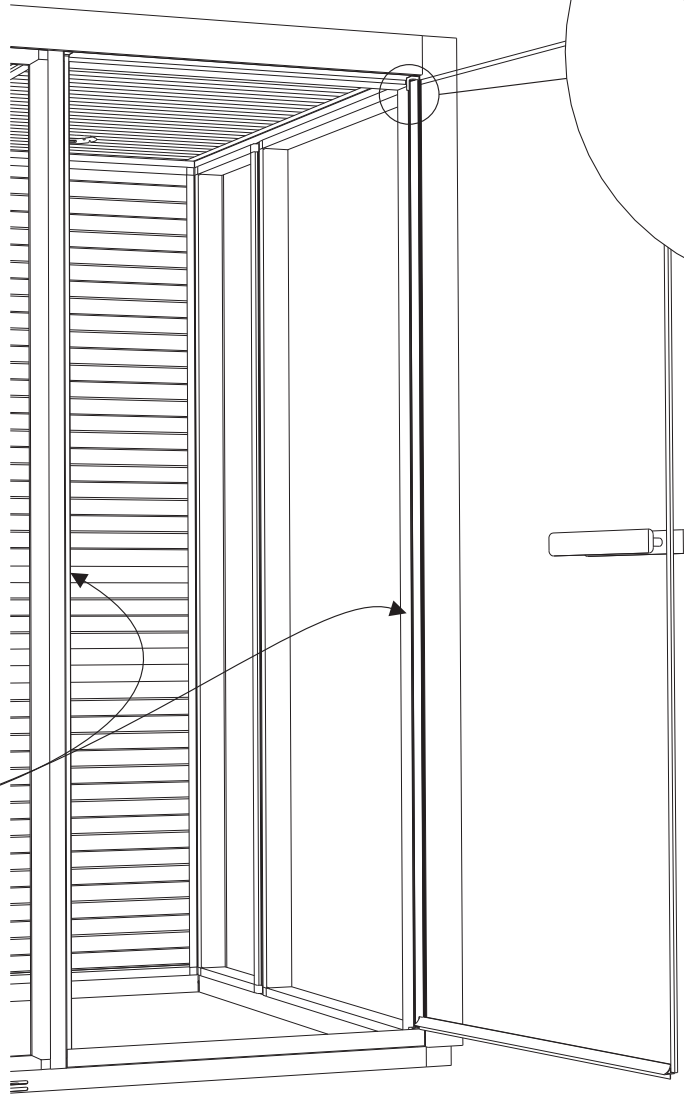
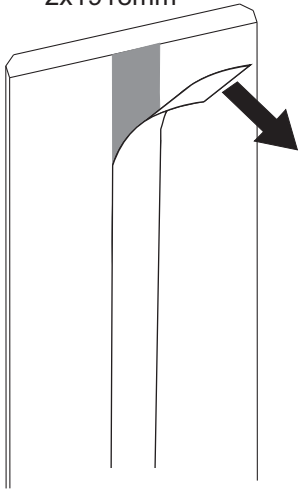

P8  
2x787mm

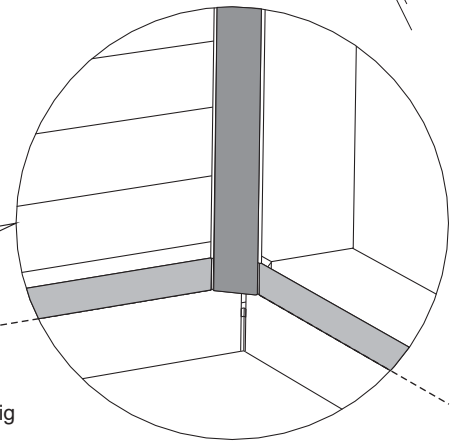
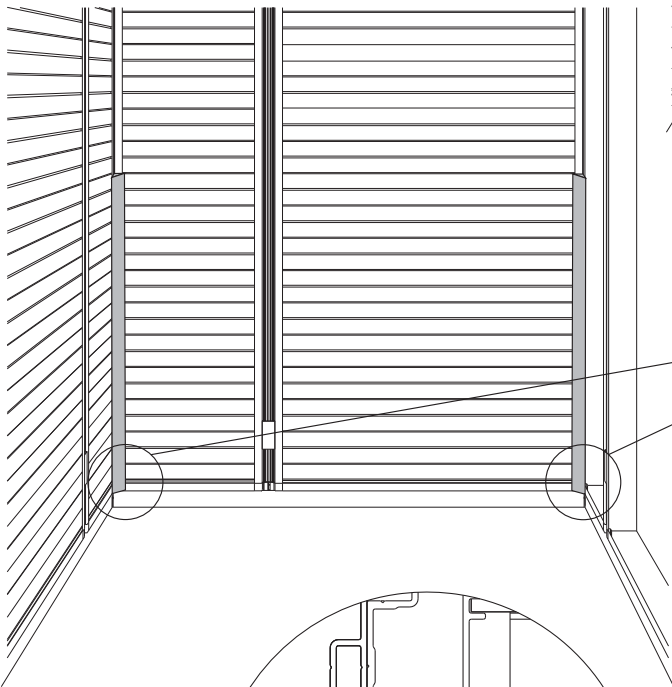
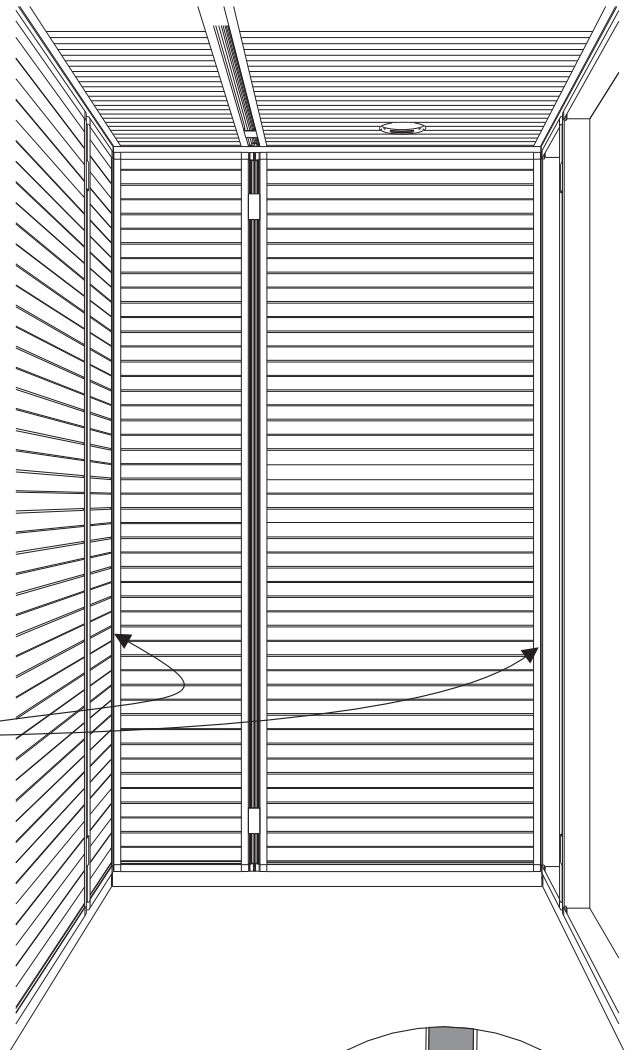
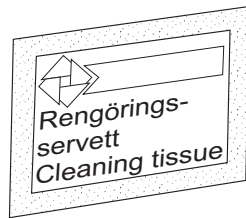
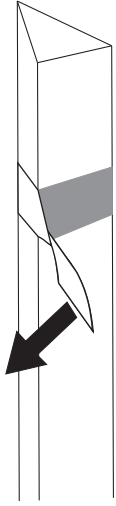

Kant i kant  
Flush fit  
Kantenbündig  
Bord à bord  
Край к краю.  
Wyrównać

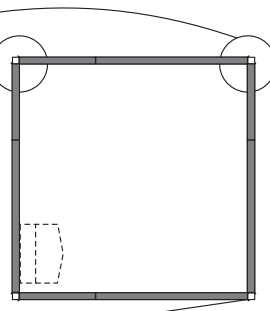
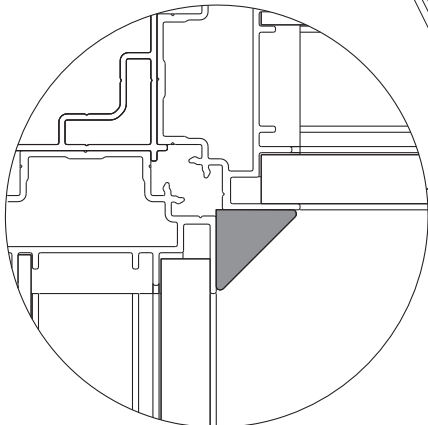

43

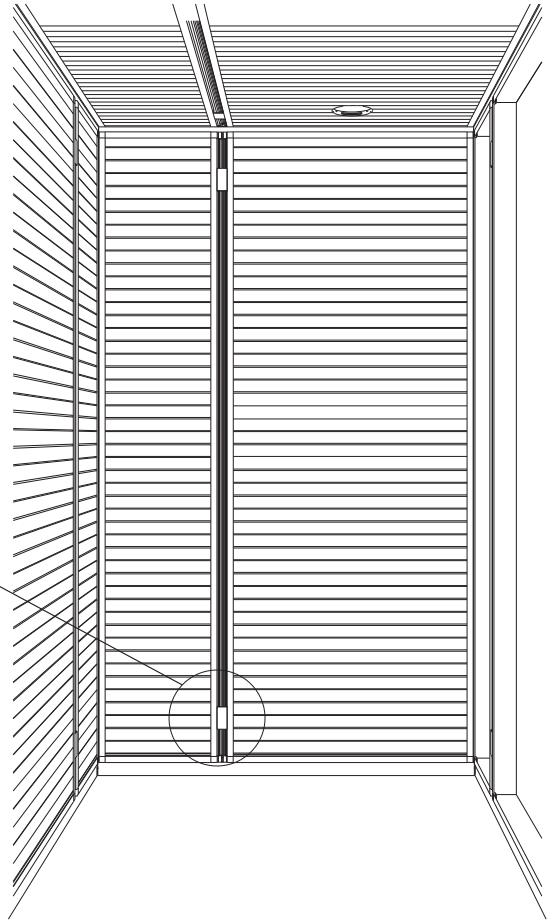
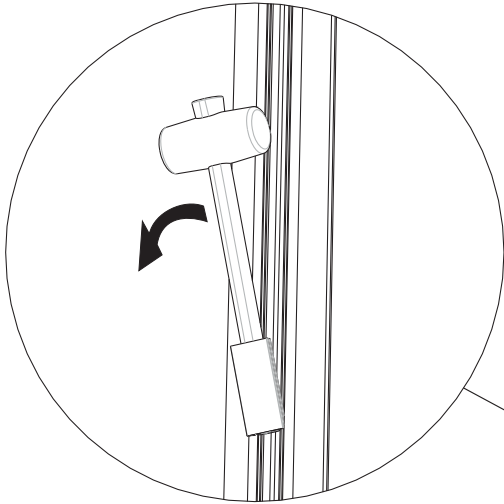

P7

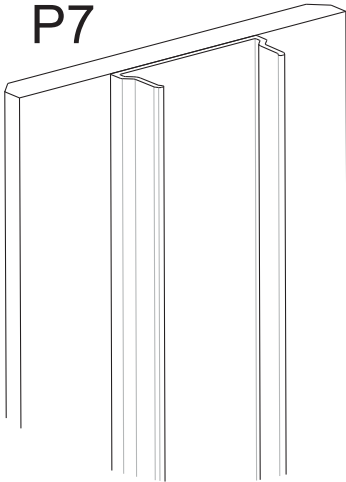

1x787mm

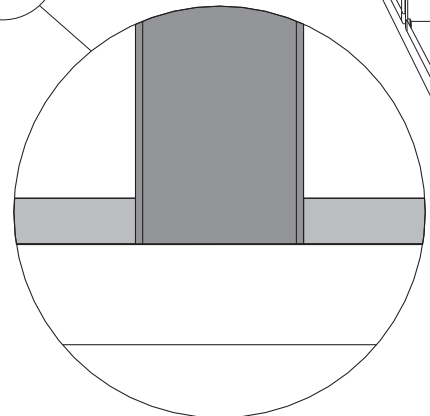
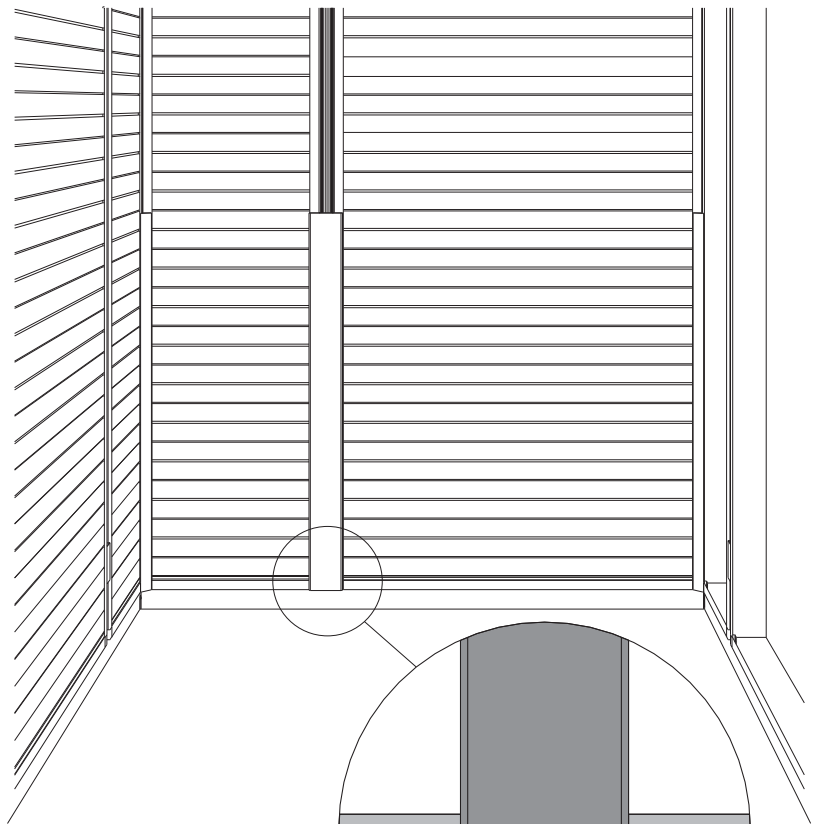
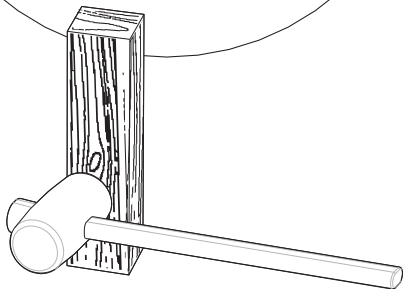
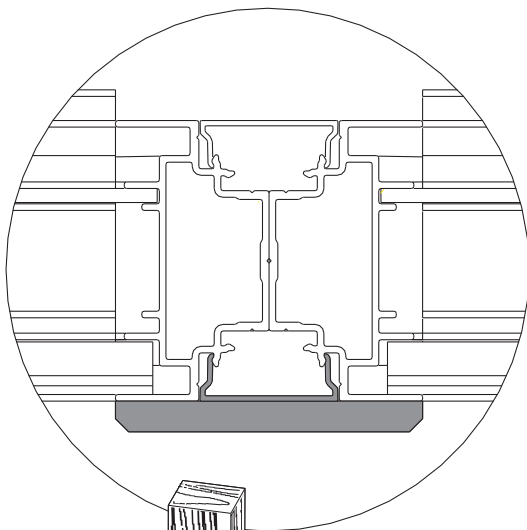

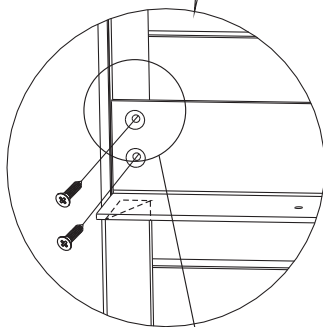
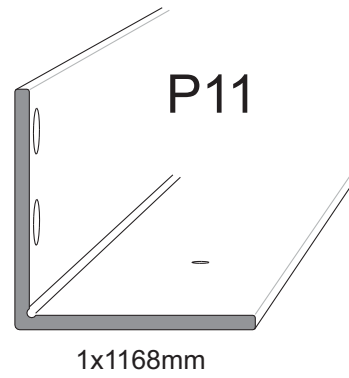
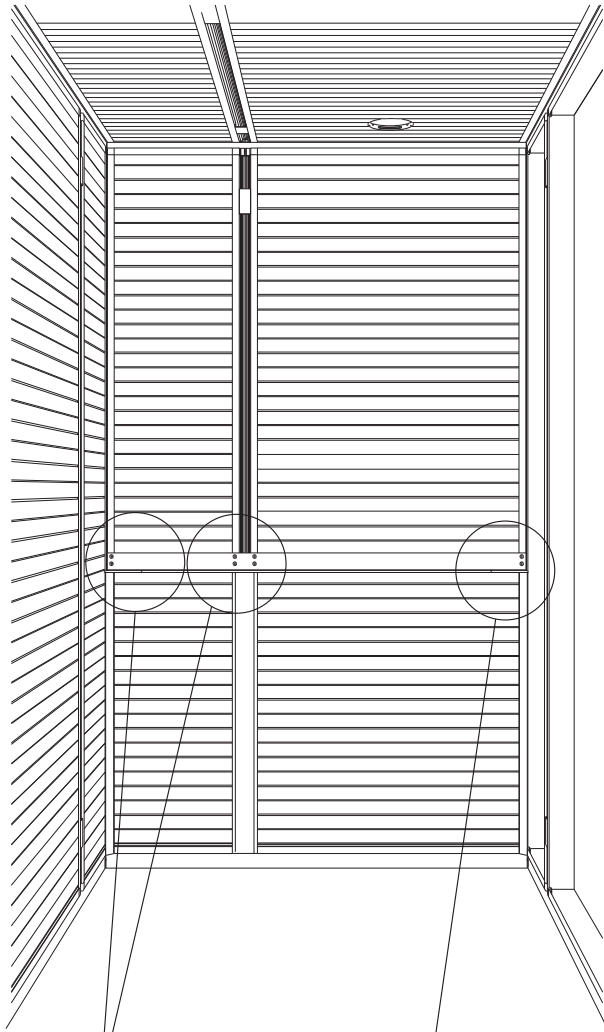

Kant i kant  
Flush fit  
Kantenbündig  
Bord à bord  
Край к краю.  
Wyrównać

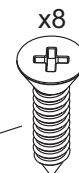
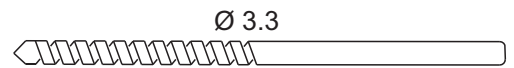
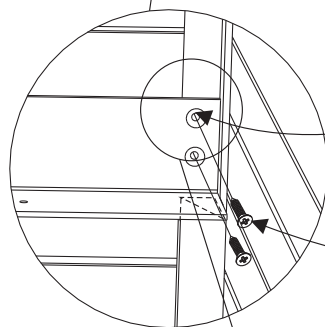

B8x16mm

Kant i kant  
Flush fit  
Kantenbündig  
Bord à bord  
Край к краю.  
Wyrównać

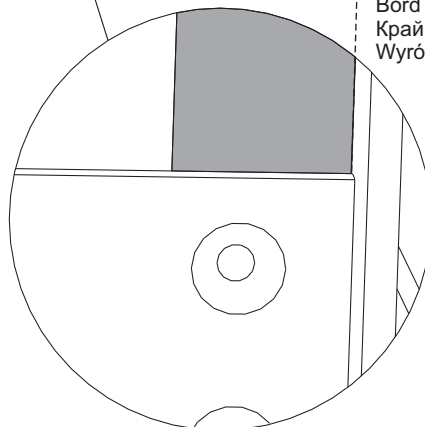
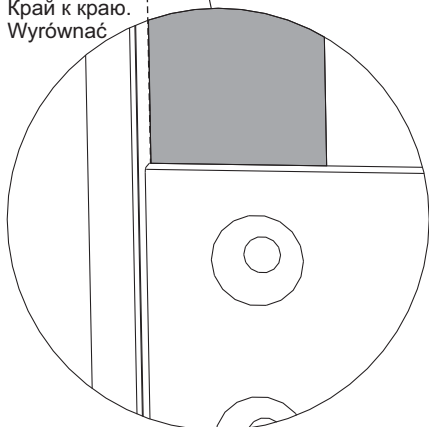

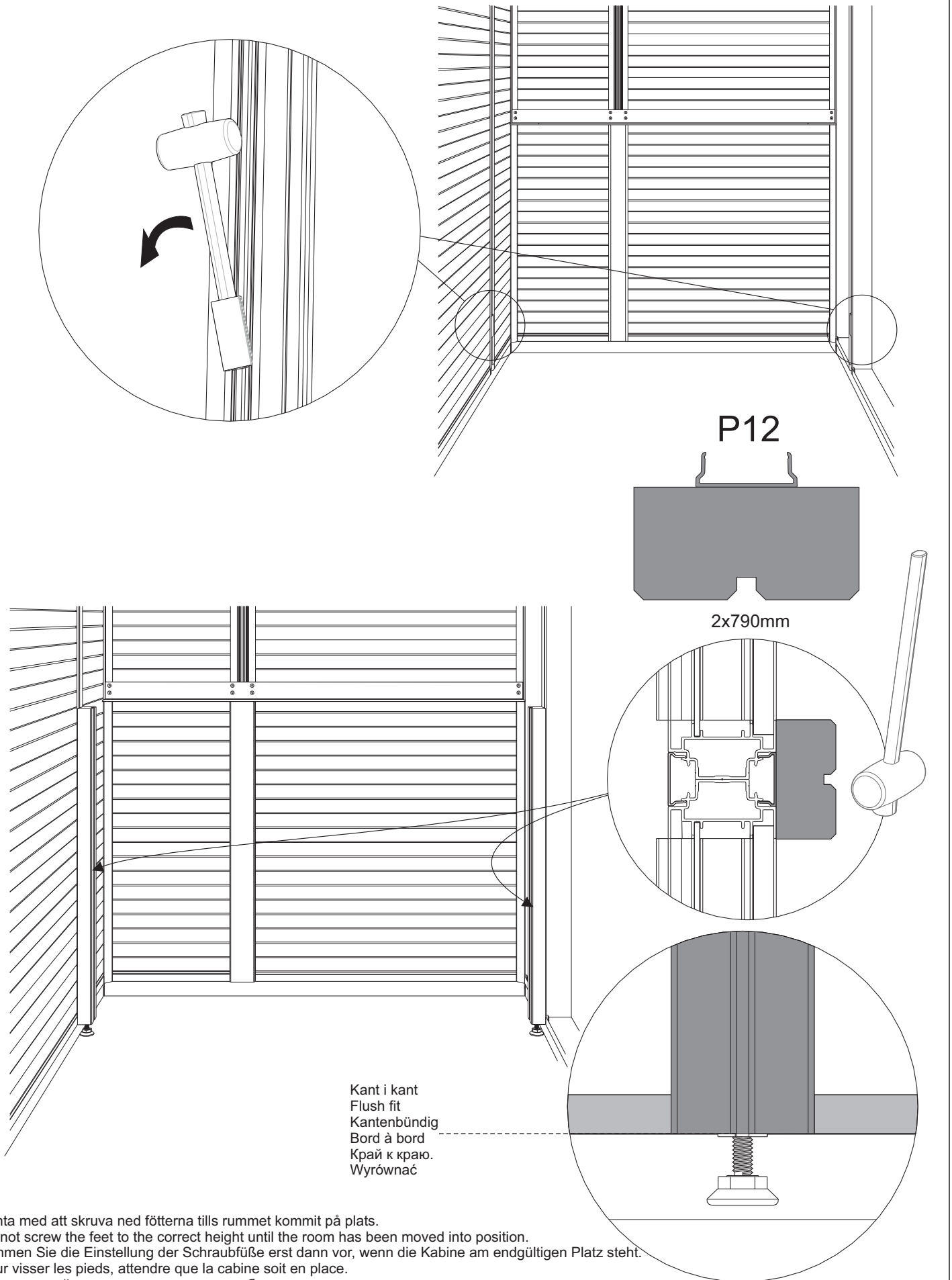

46

P13



2x1114mm

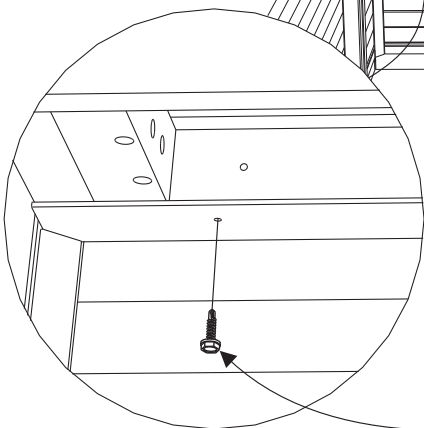
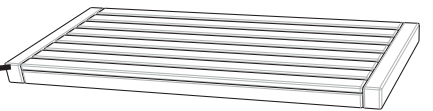
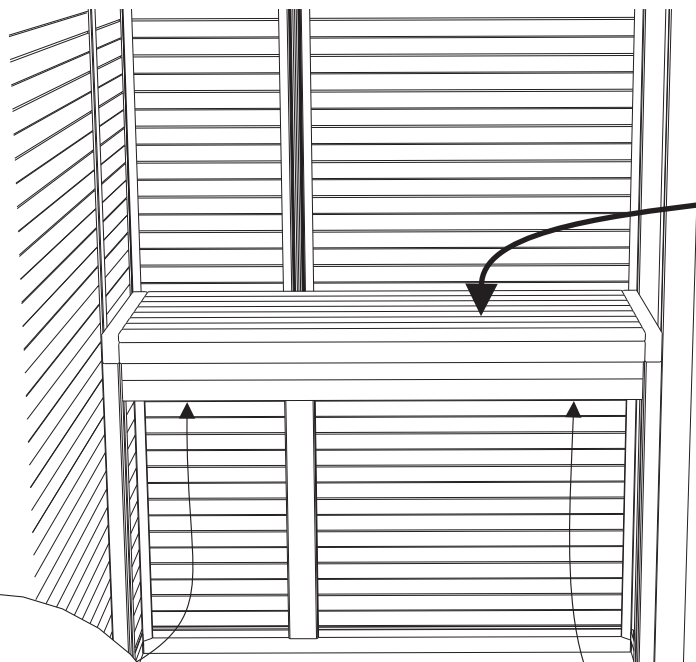
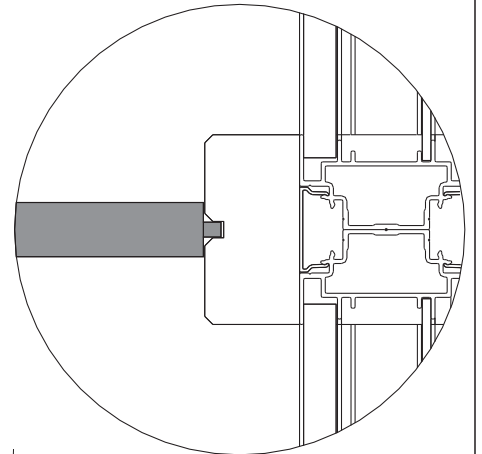
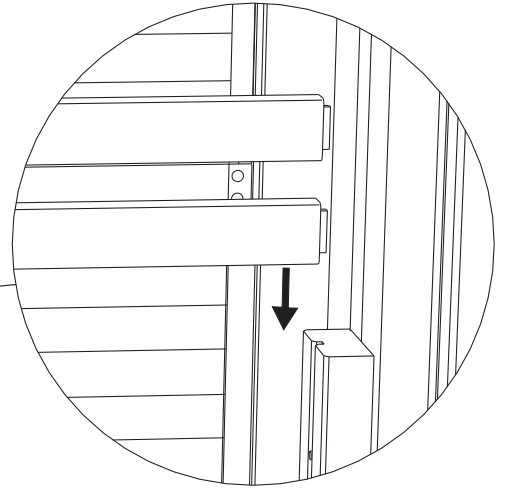
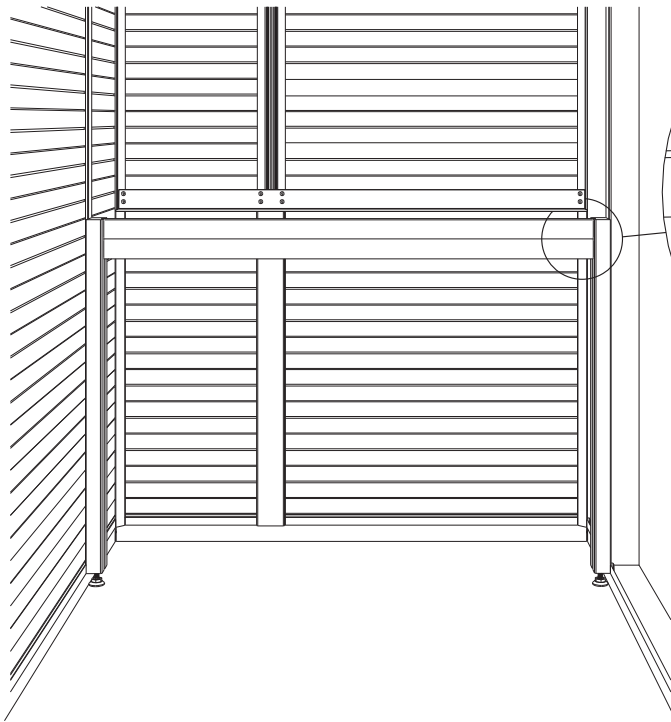
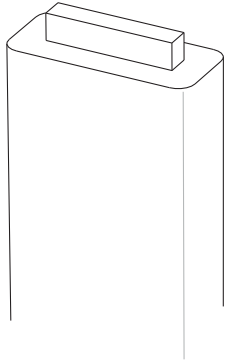

x2  
B6x16mm

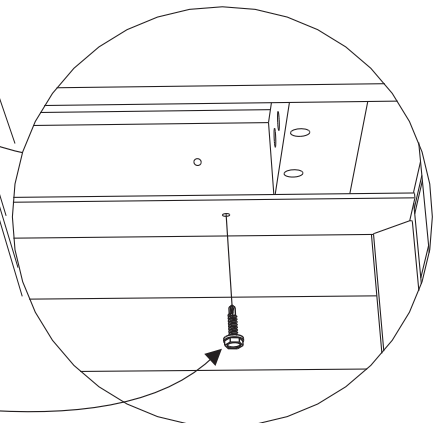

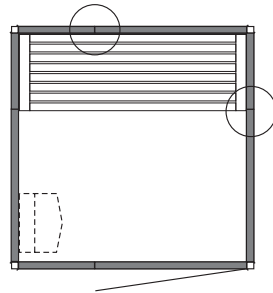
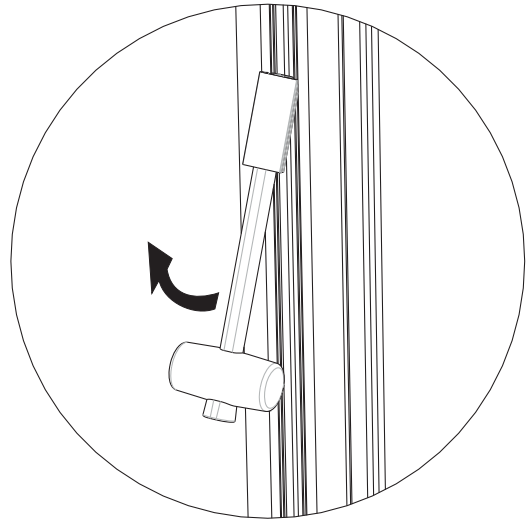
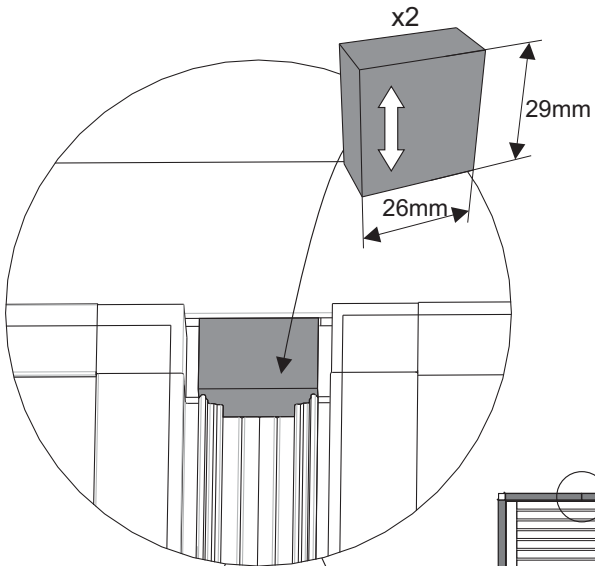

P7

Upp  
Up  
Oben  
Haut  
Bevx  
Do góry

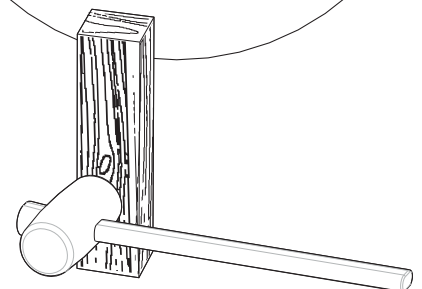
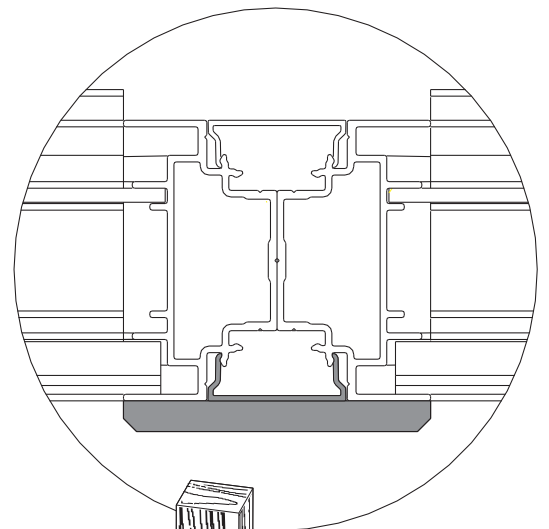
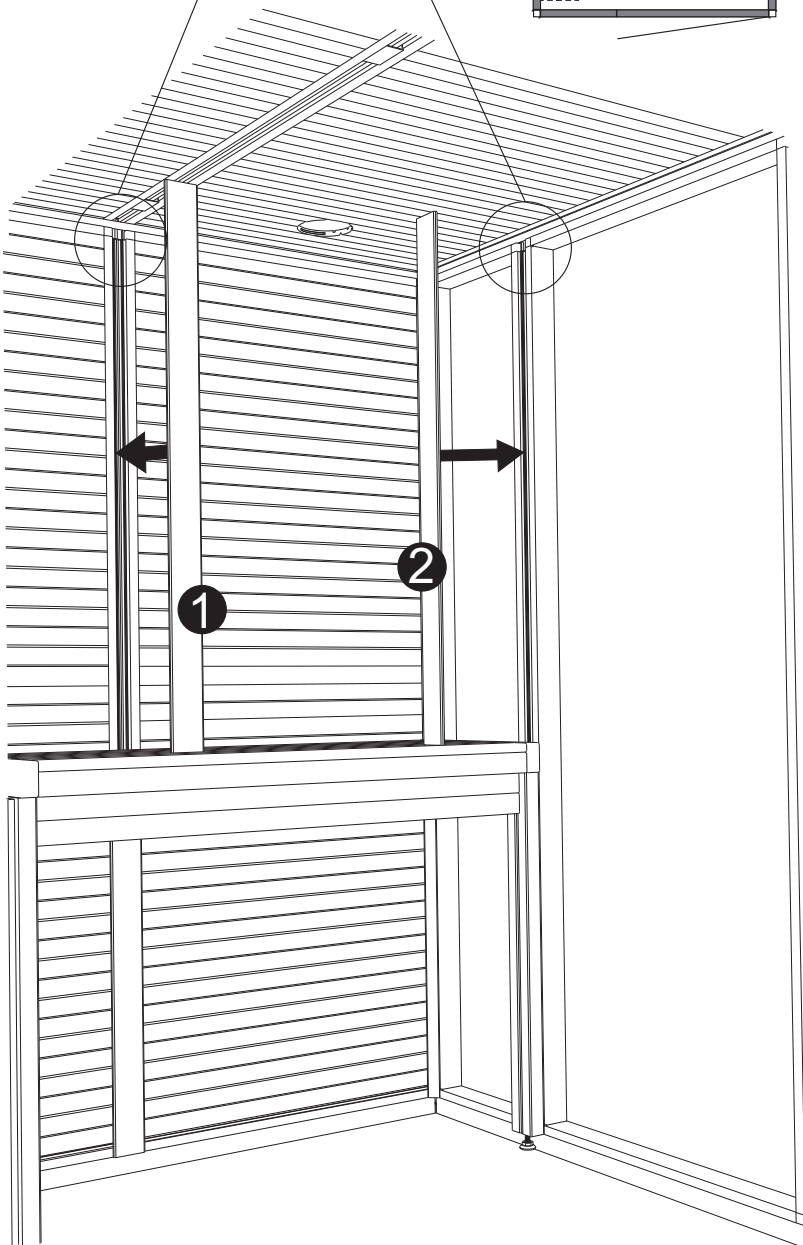
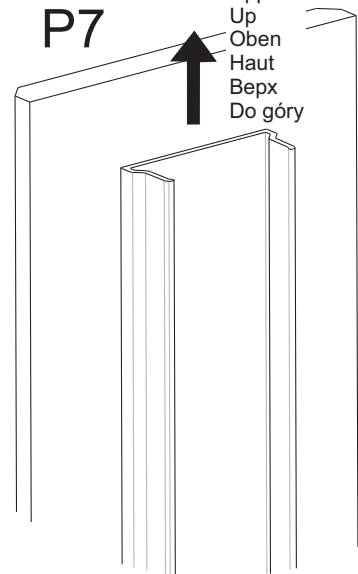



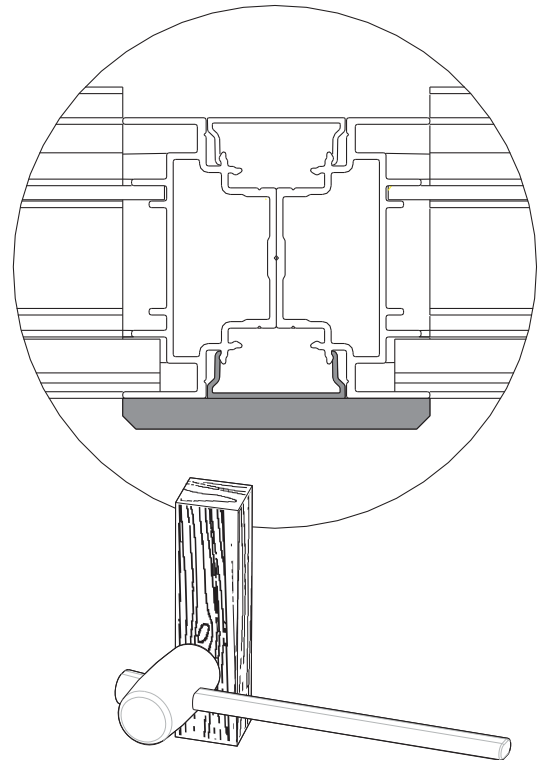
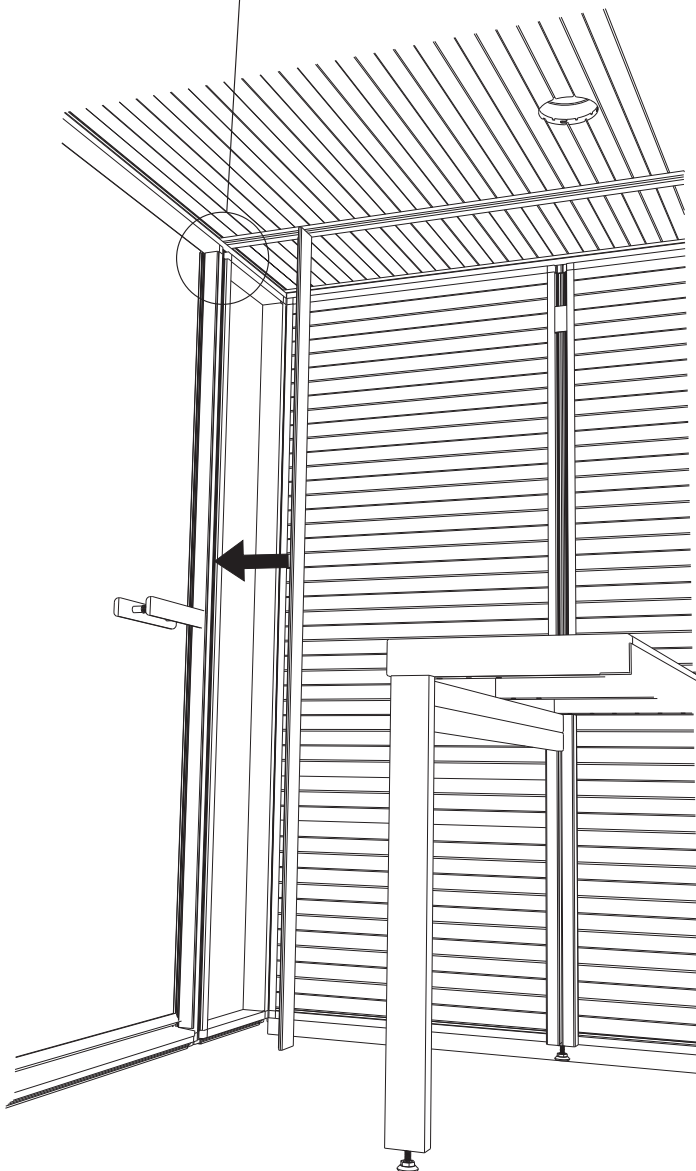
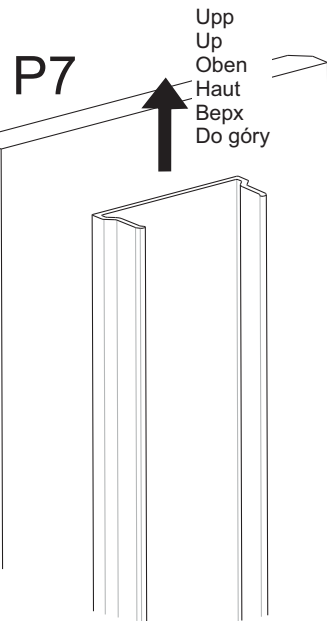
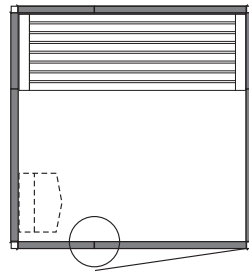
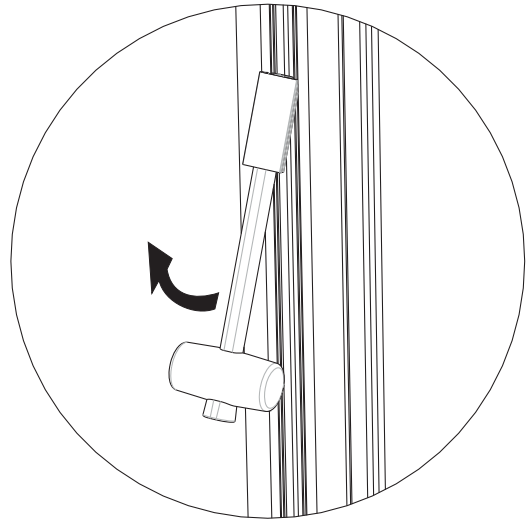
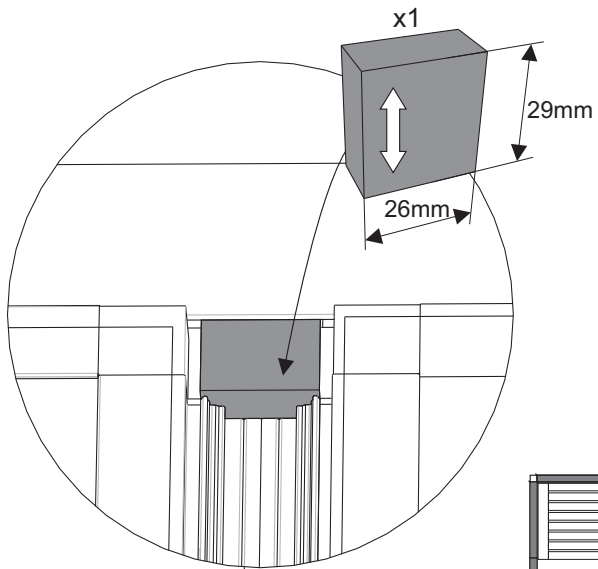

49

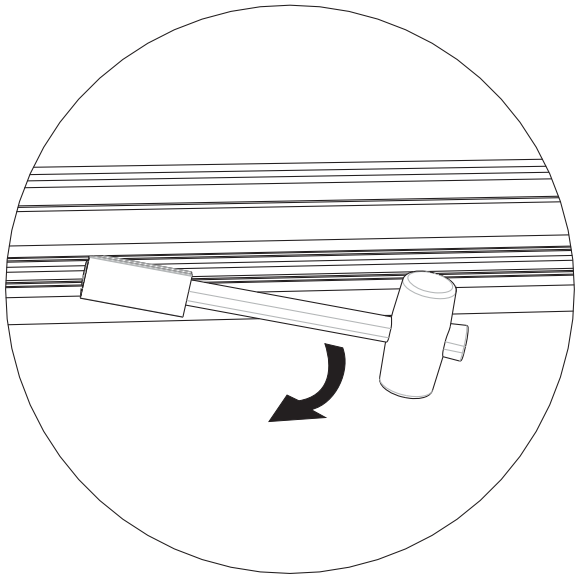

P7

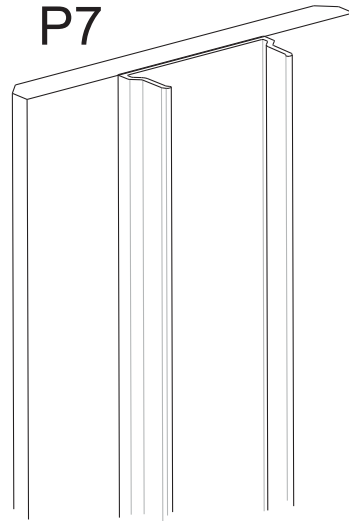

1x1156mm

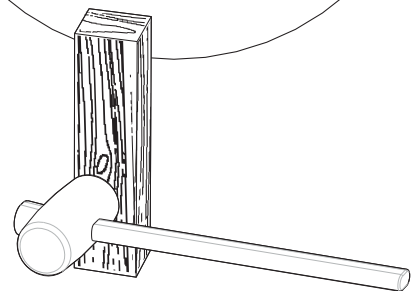
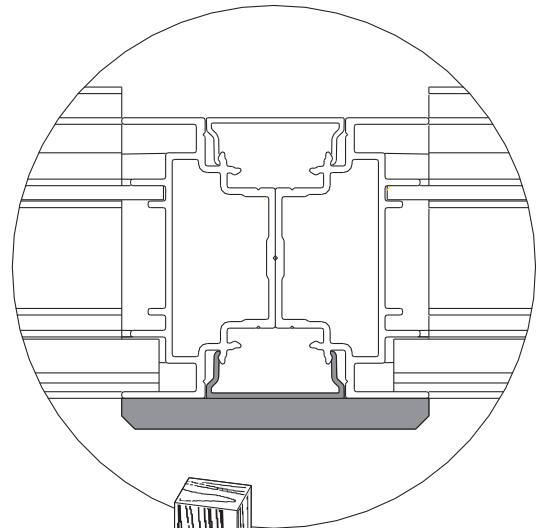
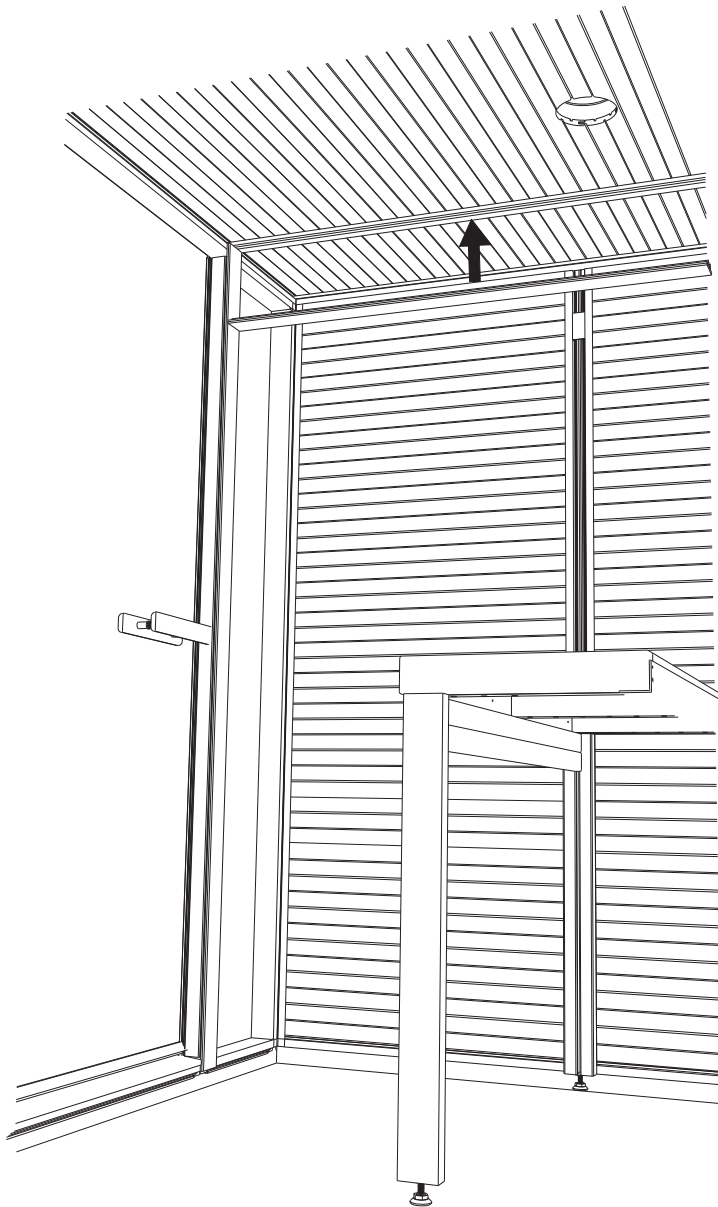

P8  
2x1128mm

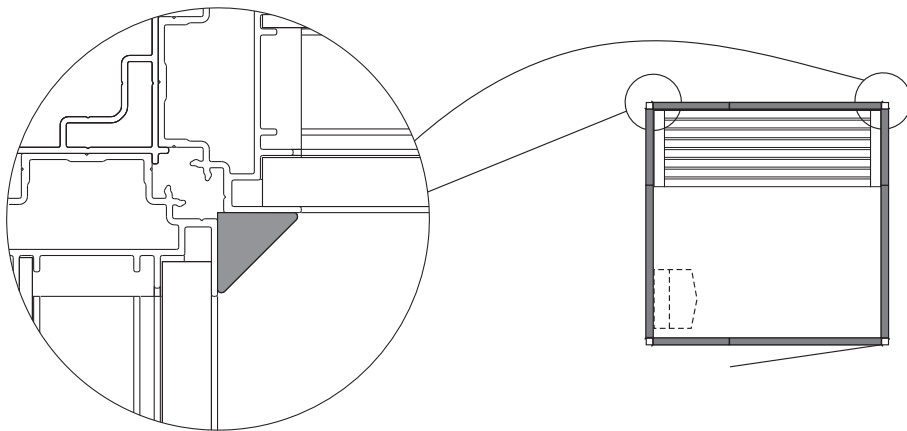
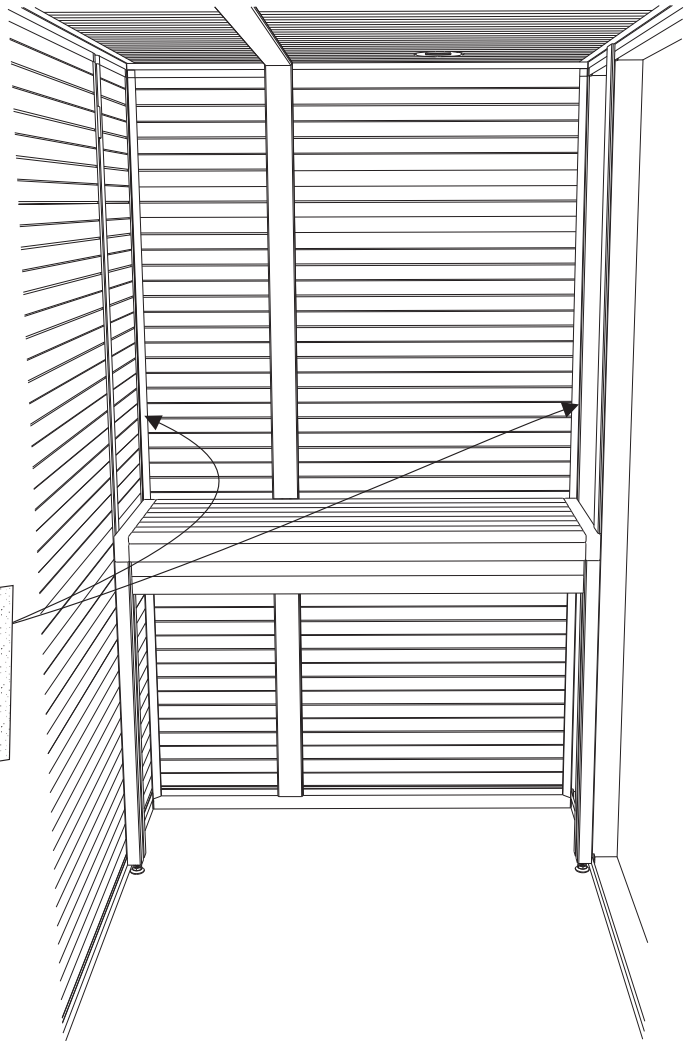
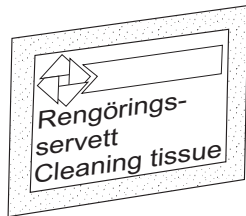
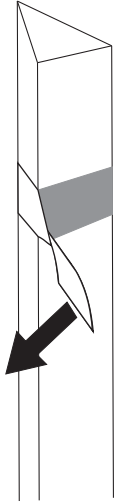

P8  
2x1984mm

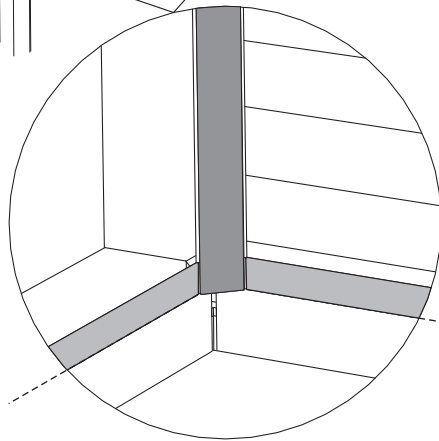
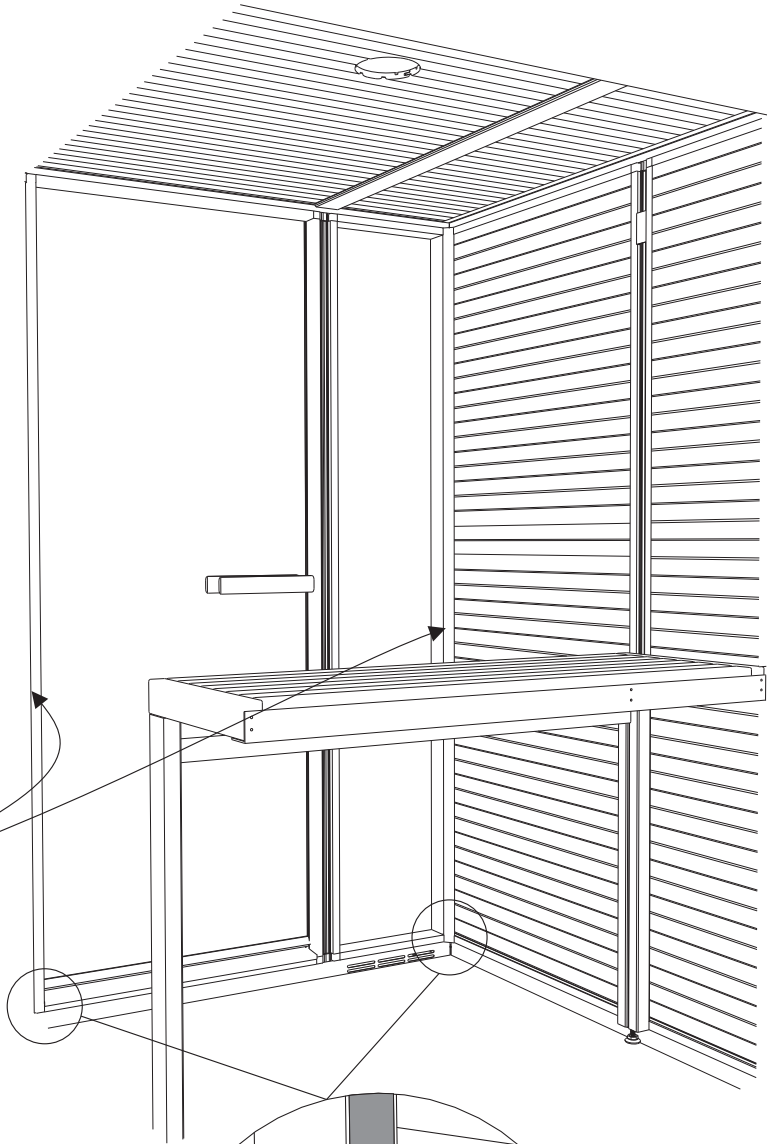
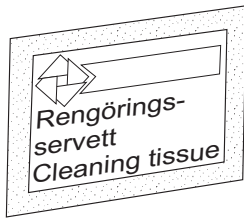
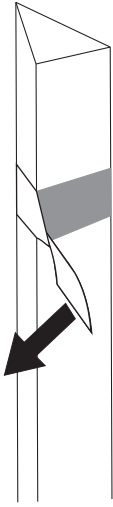

Kant i kant  
Flush fit  
Kantenbündig  
Bord à bord  
Край к краю.  
Wygónnać

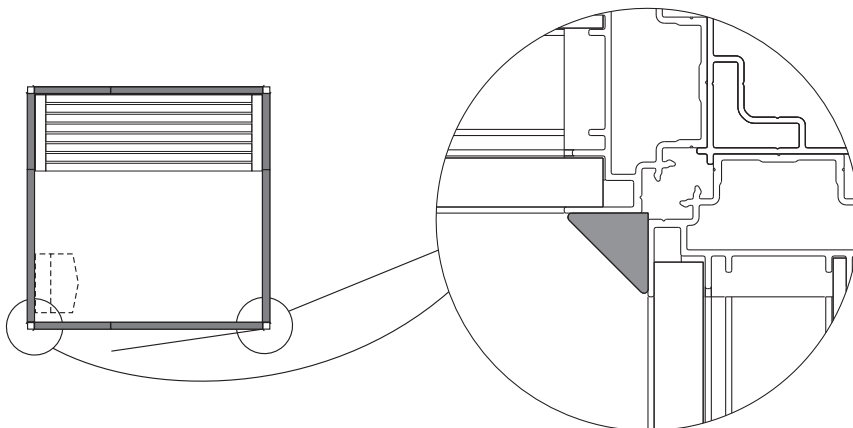

52

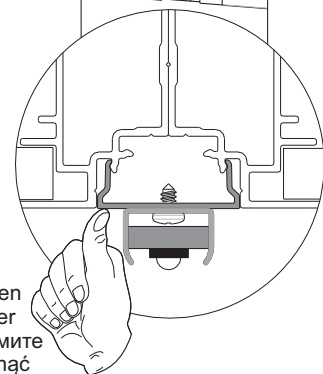
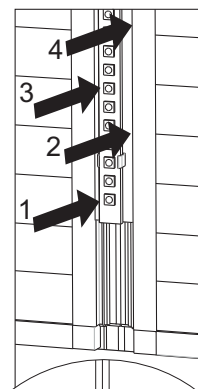
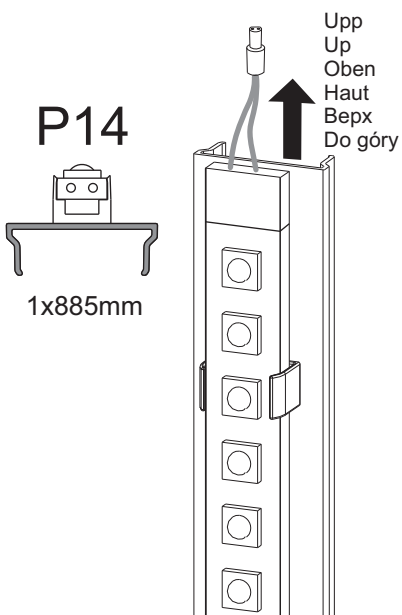
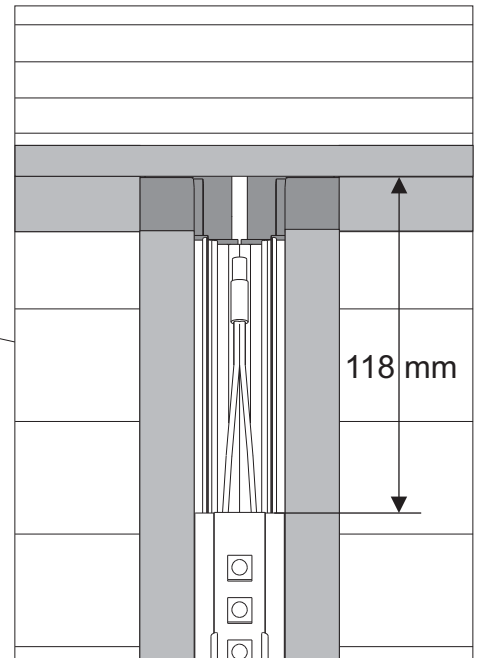
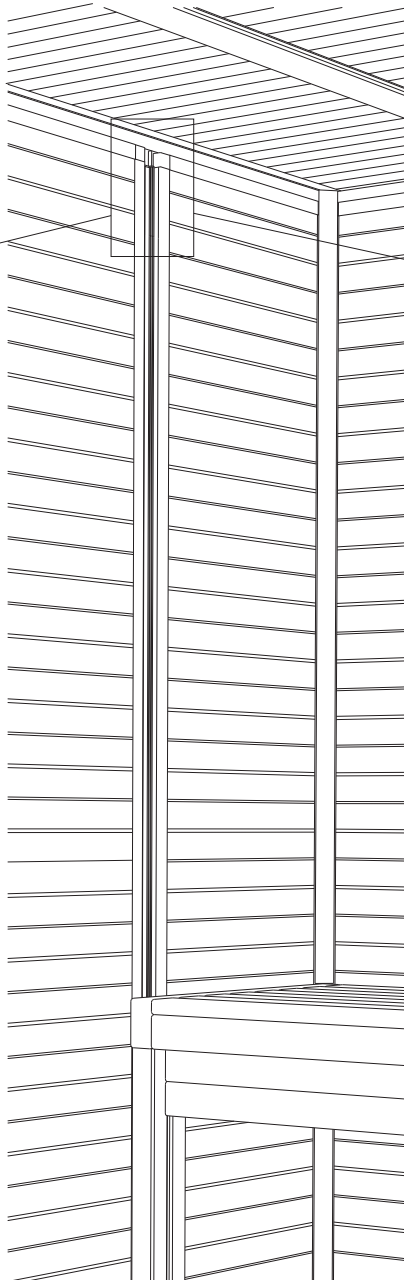
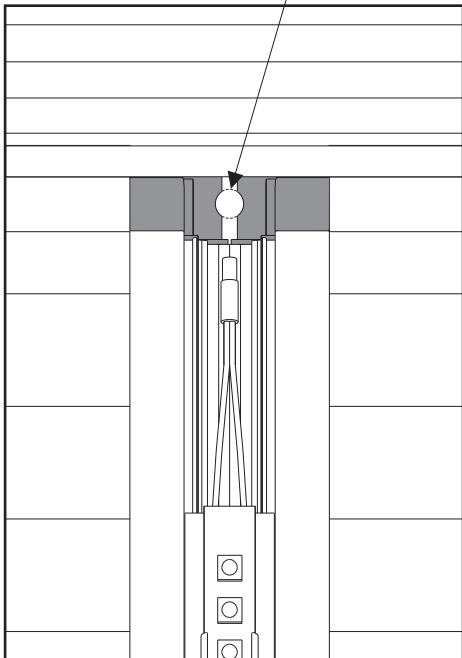
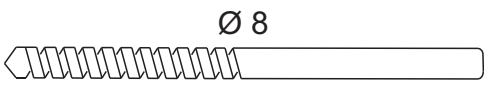
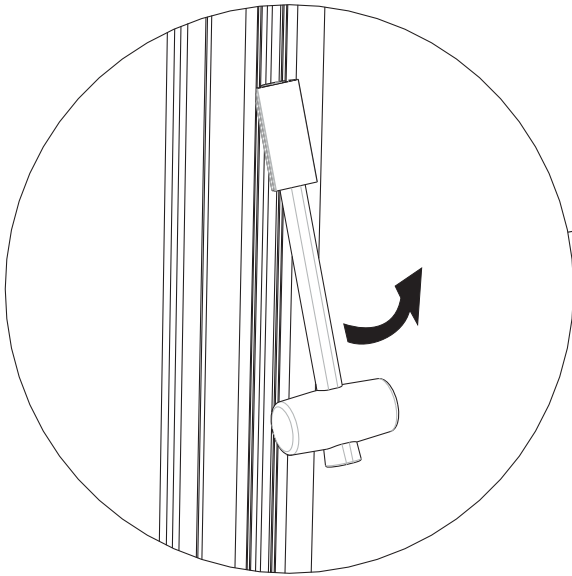

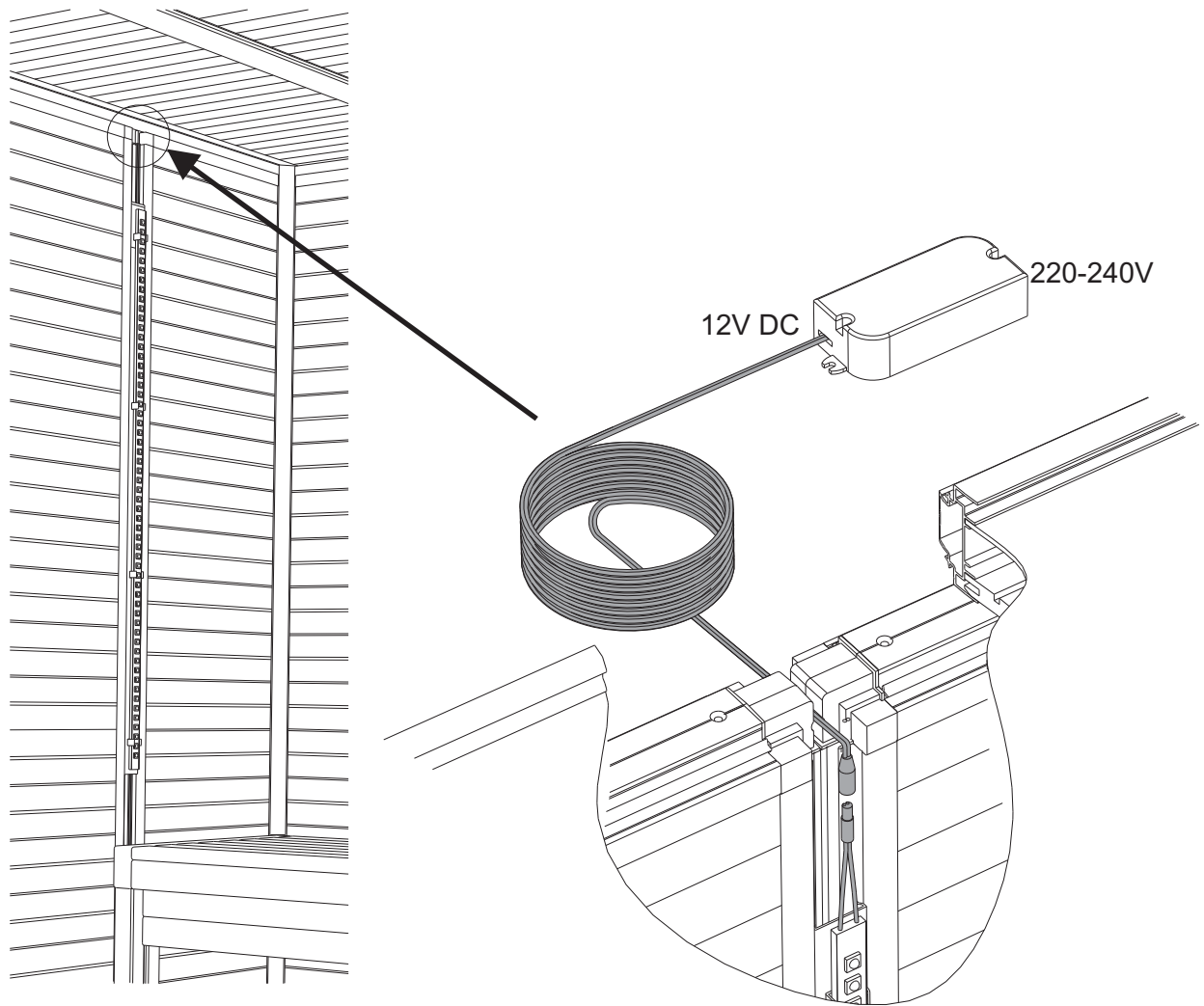

54

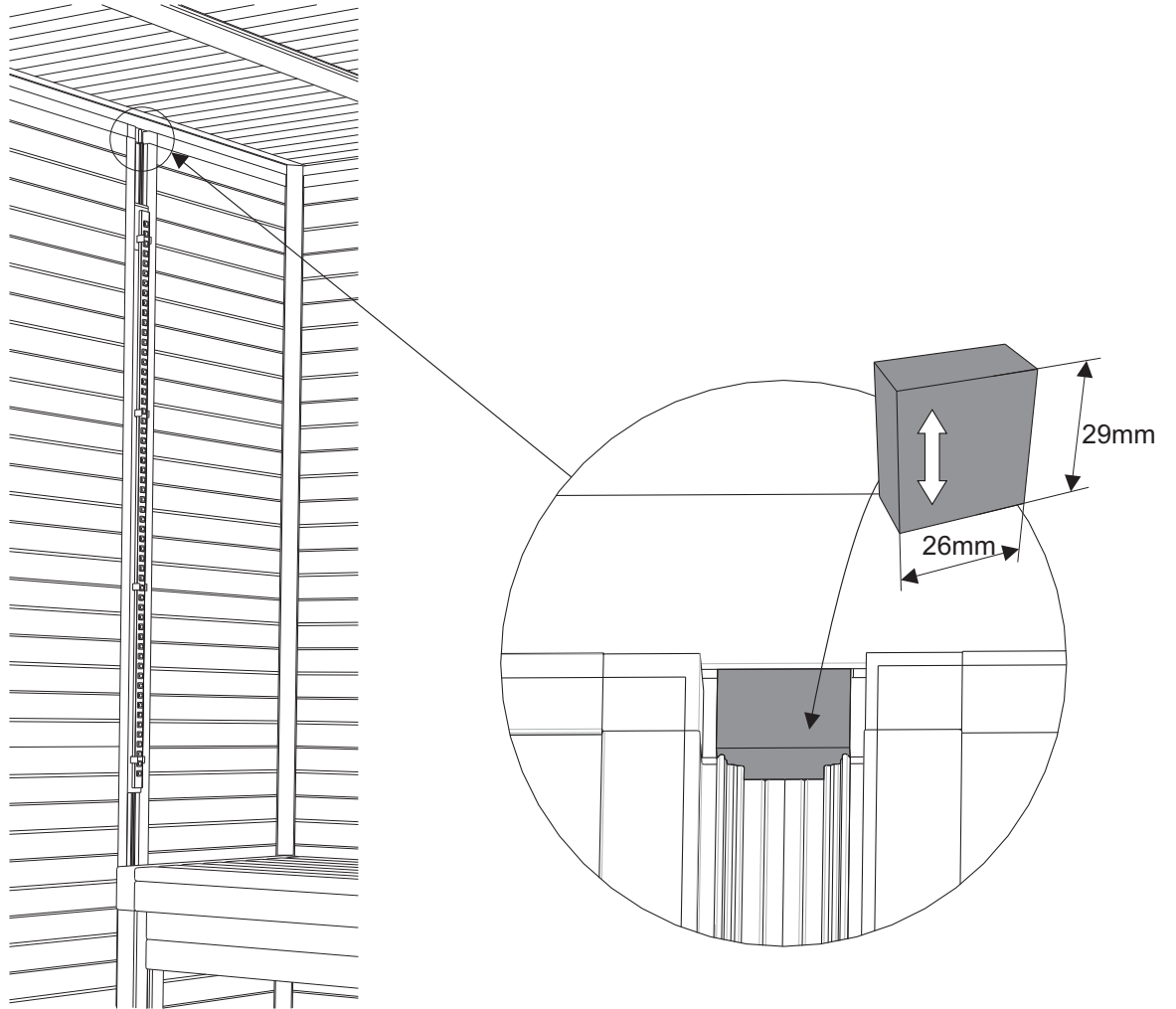

55

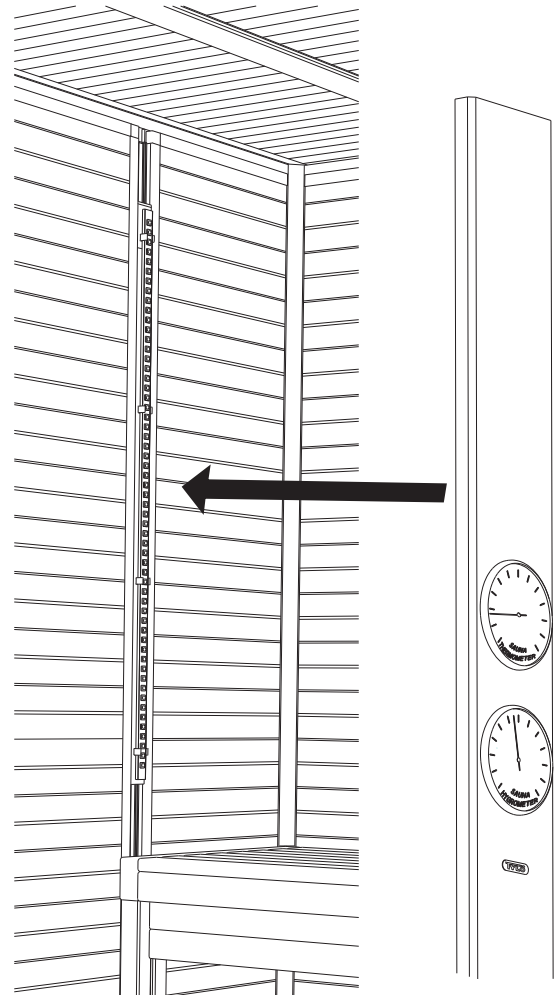
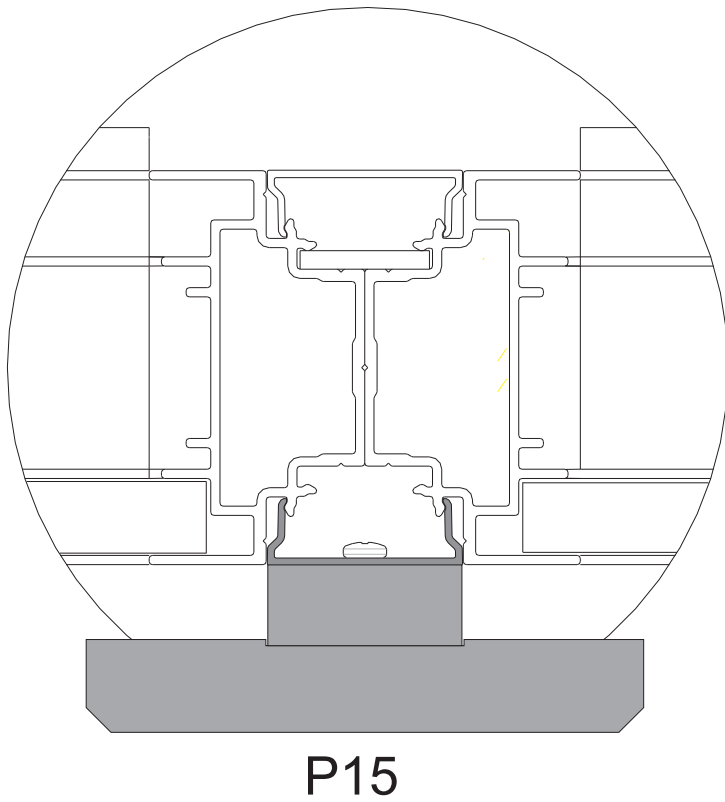



x4



B6x6.5mm

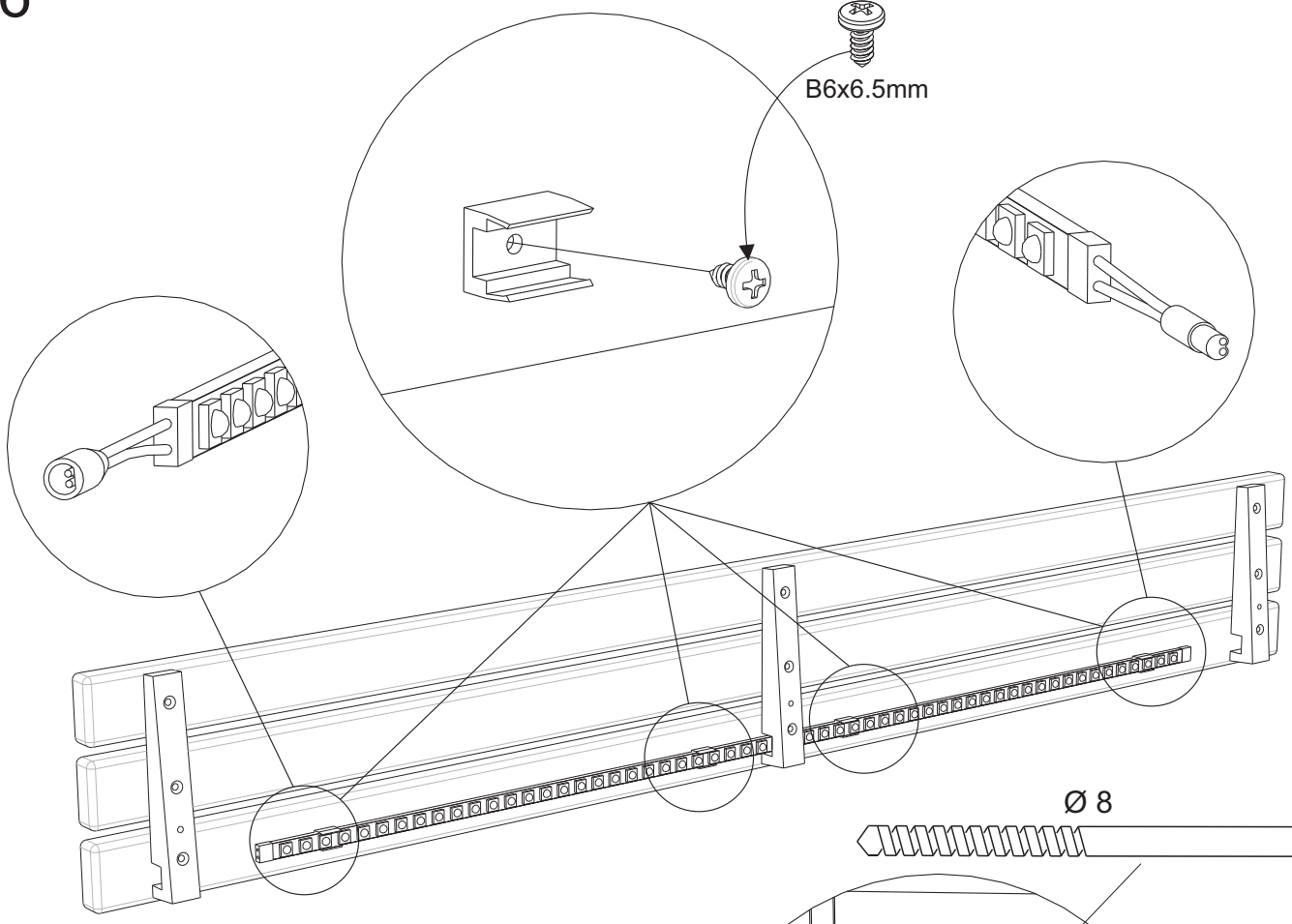

Ø 8

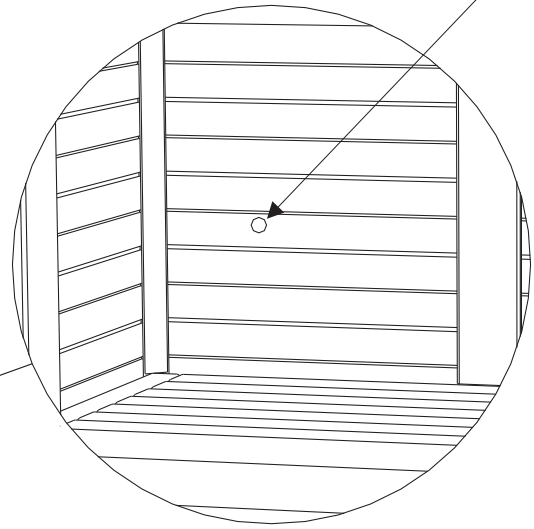
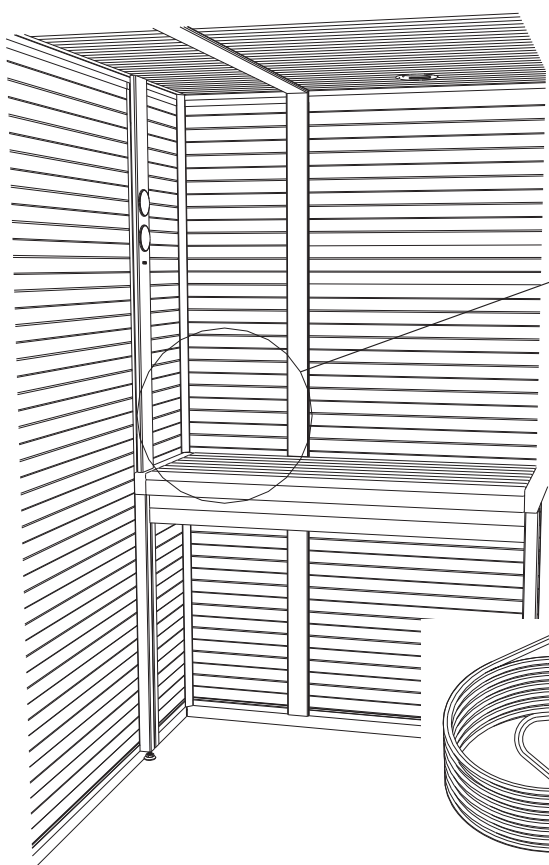
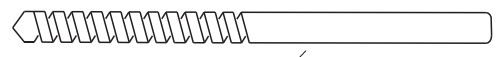

12V DC

220-240V

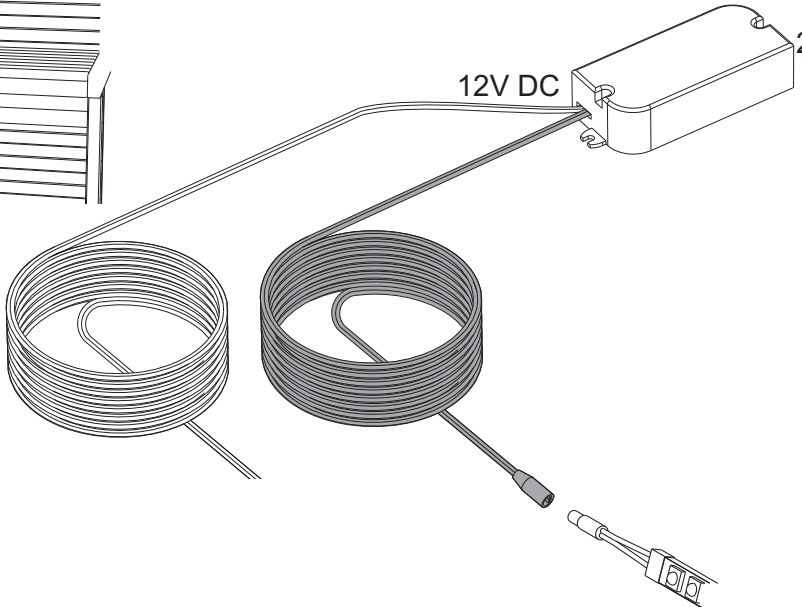

57

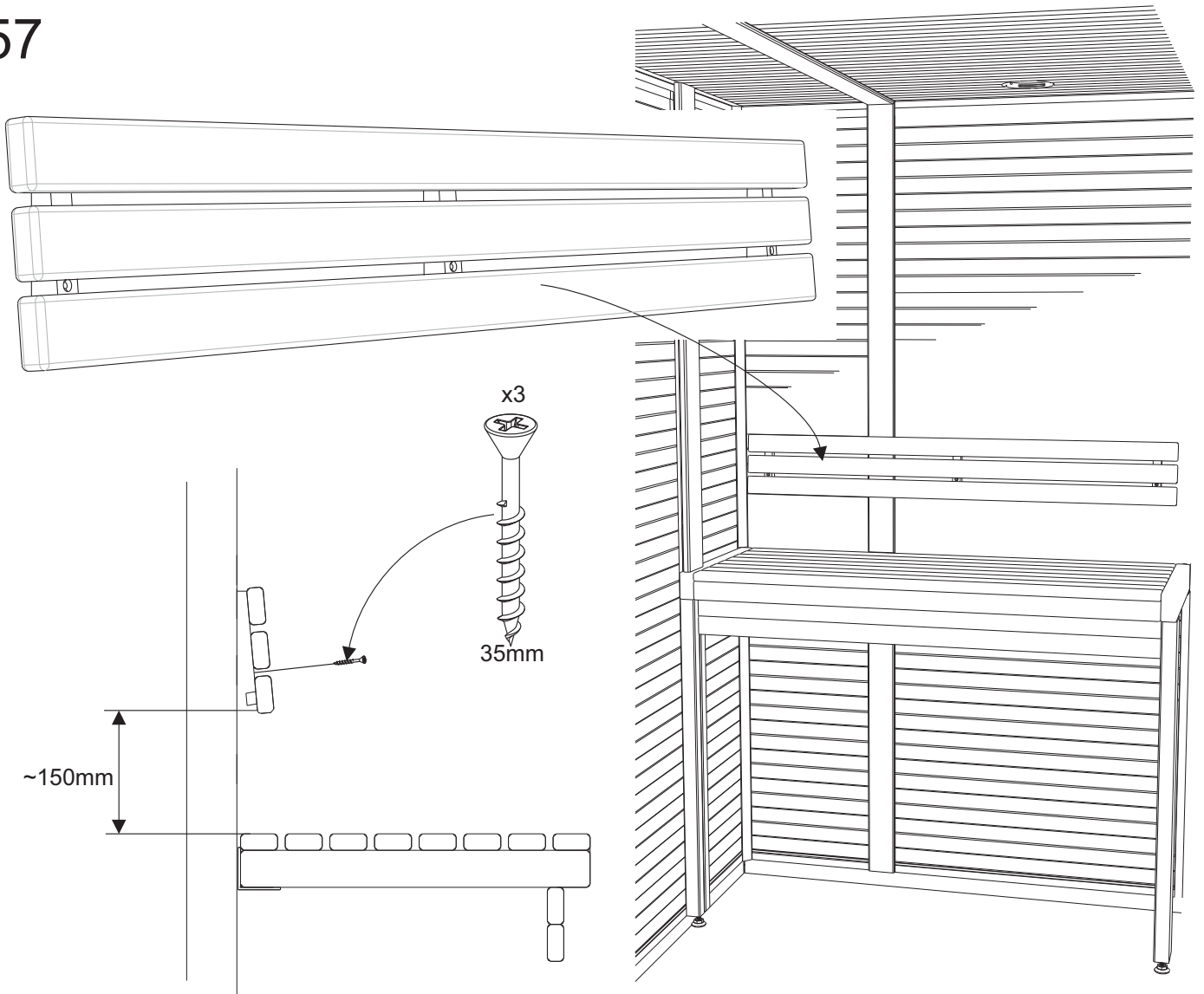

58

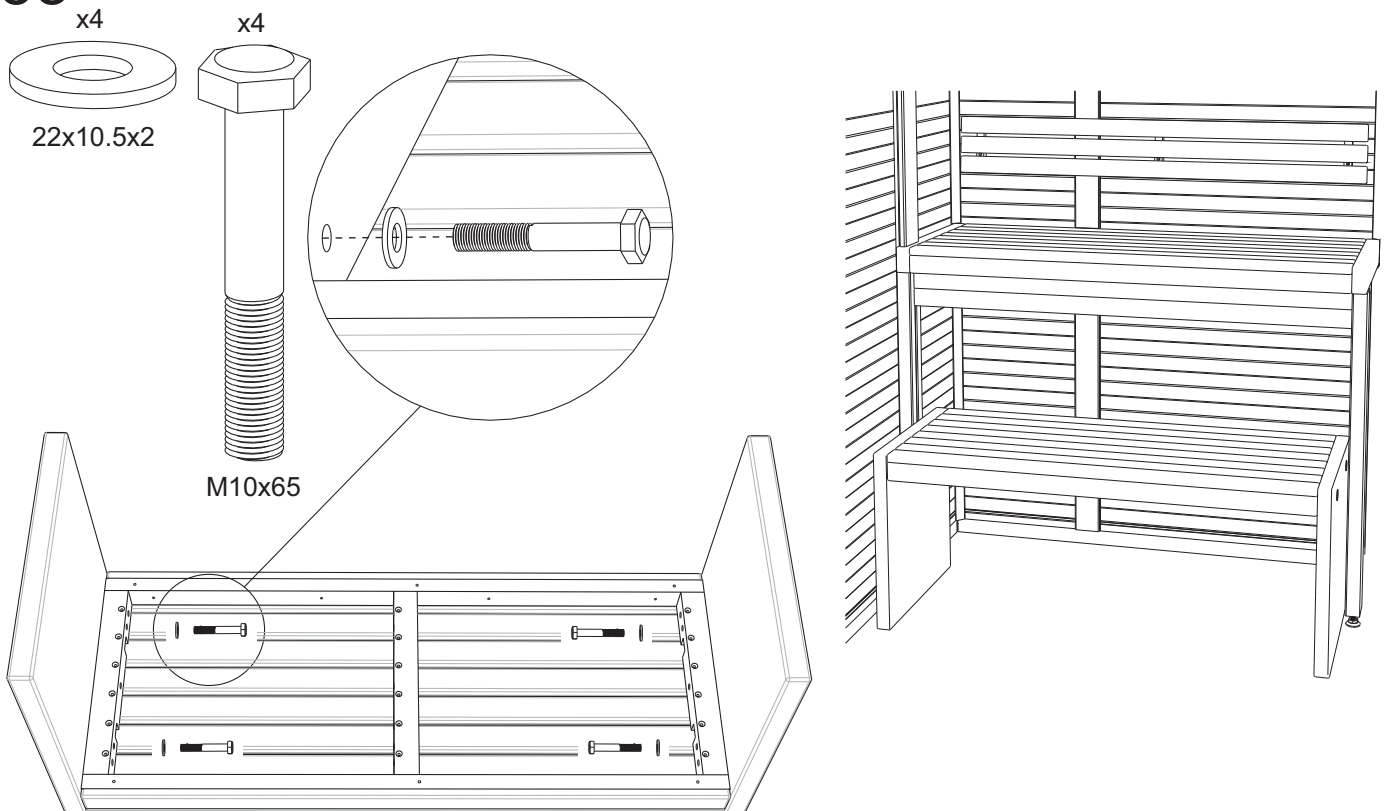

59

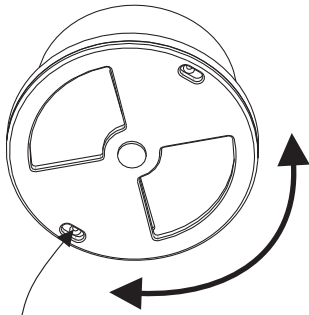
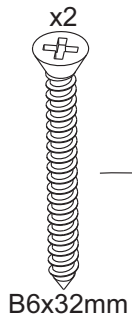

Förborrade hål  
Predrilled holes  
Vorgebohrte Löcher  
Trous prépercés  
Предварительно просверленные отверстия  
Nawiercone otwory

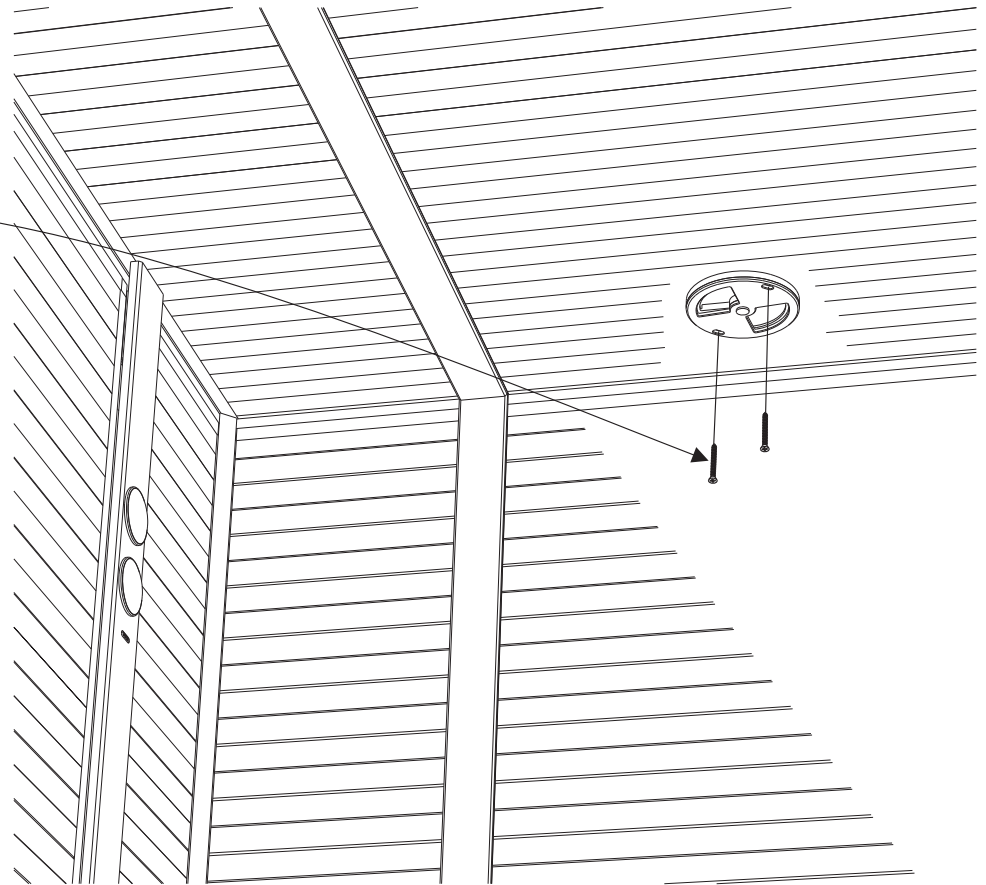

60

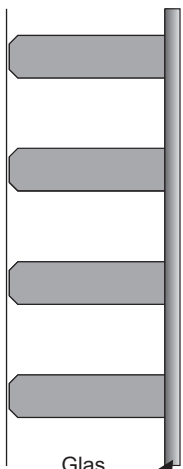

Glas  
Glass  
Glas  
Verre  
Стекло  
Szkło

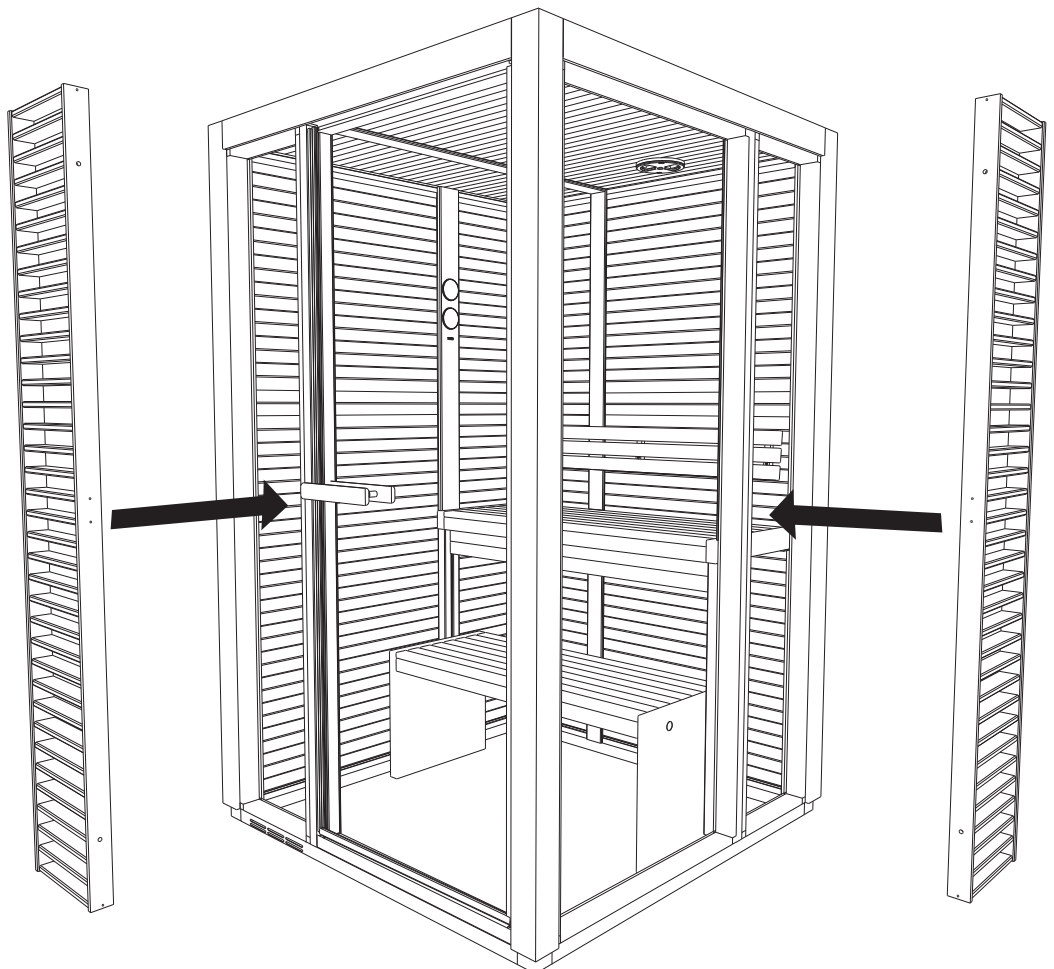

OBS! Sensorn får ej placeras ovanför aggregatet.  
NOTE! The sensor must not be placed above the heater.

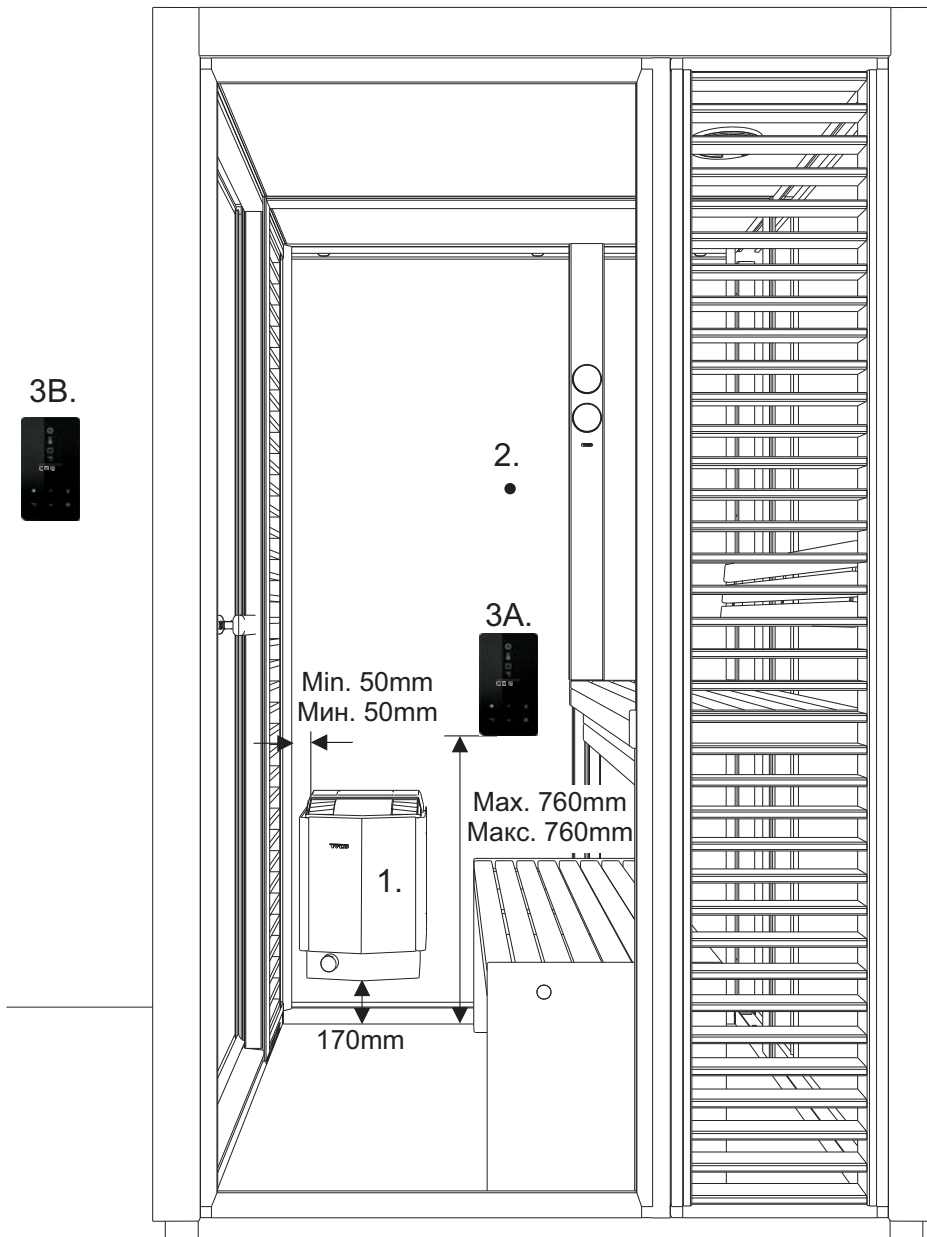

1. Bastuaggregat  
Sauna heater  
Saunaofen  
Poêle de sauna  
Нагреватель для сауны  
Piec do sauny
2. Sensor  
Capteur  
Сенсорный датчик  
Czujnik
3. Manöverpanel (3A. inuti bastun/3B. utanför bastun) (Combi Compact h1)  
Control panel (3A. inside the sauna/3B. outside the sauna) (Combi Compact h1)  
Bedientafel (3A. in der Sauna/3B. außerhalb der Sauna) (Combi Compact h1)  
Tableau de commande (3A. à l'intérieur du sauna/3B. à l'extérieur du sauna) (Combi Compact h1)  
Панель управления (3A. внутри сауны/3B. снаружи сауны) (Combi Compact h1)  
Panel sterująca (3A wewnątrz sauny/3B na zewnątrz sauny) (Combi Compact h1)

## Compact 2/4

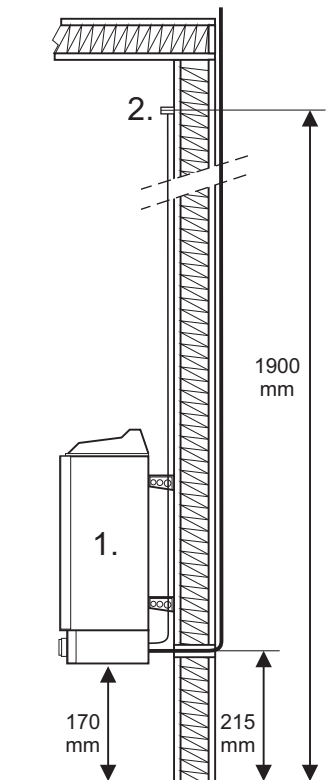

## Combi Compact h1

